

FF GROUP®



GHB 328 PLUS GHB 328 V PLUS

EN

ORIGINAL INSTRUCTIONS

FR

NOTICE ORIGINALE

IT

ISTRUZIONI ORIGINALI

EL

ΠΡΩΤΟΤΥΠΟ ΟΔΗΓΙΩΝ ΧΡΗΣΗΣ

SR

ORIGINALNO UPUTSTVO ZA RAD

HR

ORIGINALNE UPUTE ZA RAD

RO

INSTRUCȚIUNI DE FOLOSIRE ORIGINALE

HU

EREDETI UTASÍTÁSOK

BG

ОРИГИНАЛНИ ИНСТРУКЦИИ

LT

ORIGINALIOS INSTRUKCIJOS

EXPLANATION OF SYMBOLS / EXPLICATION DES SYMBOLES / SPIEGAZIONE DEI SIMBOLI / ΕΠΕΞΗΓΗΣΗ ΣΥΜΒΟΛΩΝ / OBJAŠNJENJE SIMBOLA / OBJAŠNJENJE SIMBOLA / EXPLICAREA SIMBOLURILOR // ОБЪСНЕНИЕ НА СИМВОЛИТЕ / SZIMBÓLUMOK JELENTÉSE / SIMBOLIŲ PAAIŠKINIMAS		6
EN	46060 HANDHELD PETROL BLOWER 46061 HANDHELD PETROL BLOWER/VACUUM	8
FR	46060 SOUFFLEUR À ESSENCE 46061 SOUFFLEUR / ASPIRATEUR À ESSENCE	14
IT	46060 SOFFIATORE A BENZINA 46061 SOFFIATORE / ASPIRATORE A BENZINA	22
EL	46060 ΦΥΣΗΤΗΡΑΣ ΒΕΝΖΙΝΗΣ 46061 ΦΥΣΗΤΗΡΑΣ /ΑΠΟΡΡΟΦΗΤΗΡΑΣ ΒΕΝΖΙΝΗΣ	29
SR	46060 BENZINSKI DUVAČ 46061 BENZINSKI DUVAČ I USISIVAČ	36
HR	46060 BENZINSKI PUHAČ 46061 BENZINSKI USISAVAČ/PUHAČ	43
RO	46060 SUFLANTĂ PE BENZINĂ 46061 SUFLANTĂ / ASPIRATOR PE BENZINĂ	49
BG	46060 ДУХАЛКА ЗА БЕНЗИН 46061 РЪЧЕН БЕНЗИНОВ ВЕНТИЛАТОР / ВАКУУМ	56
HU	46060 BENZINMOTOROS KÉZI LOMB SZÍVÓ 46061 BENZINMOTOROS KÉZI LOMB SZÍVÓ/LOMBFÚVÓ	64
LT	46060 BENZININIS LAPŲ PŪSTUVAS 46061 BENZININIS LAPŲ PŪSTUVAS SIURBLYS	71
CE		78

GHB 328 PLUS

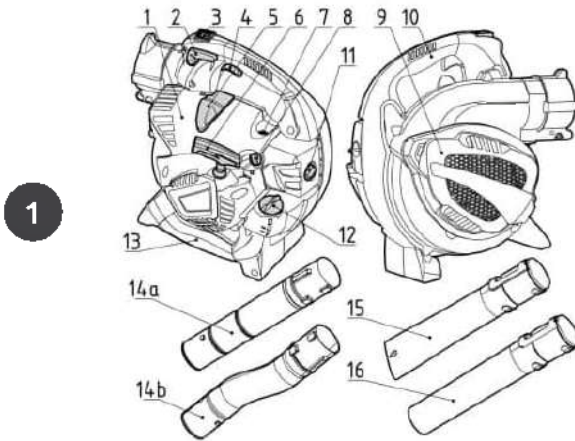

GHB 328 V PLUS

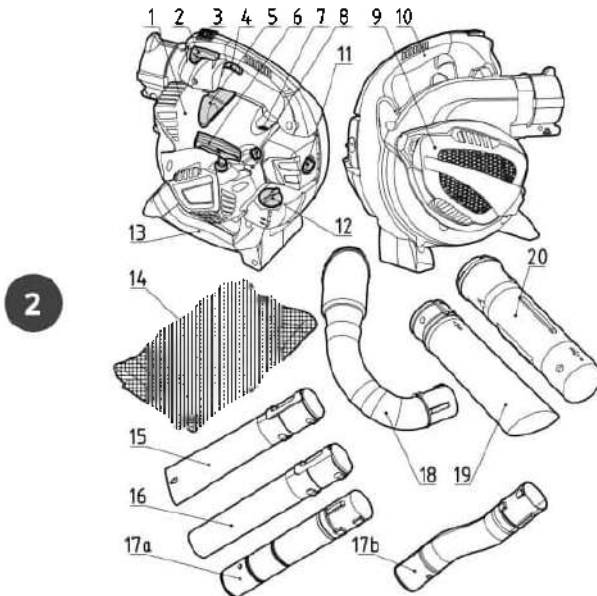

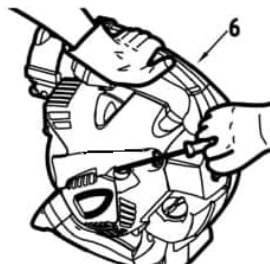
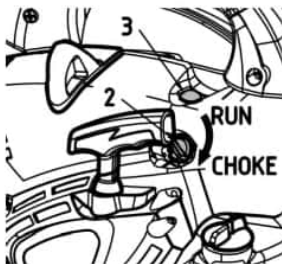
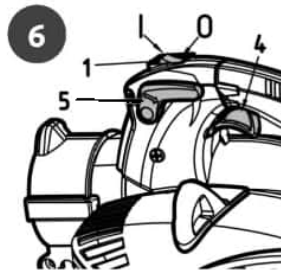
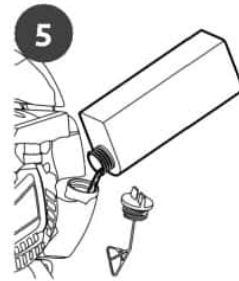
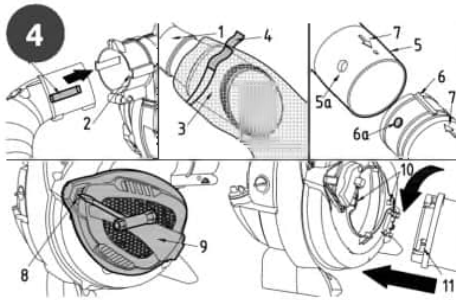
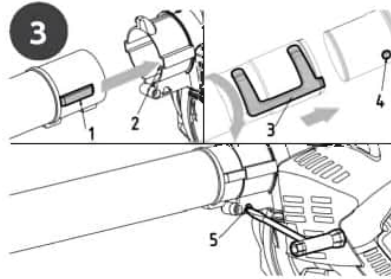

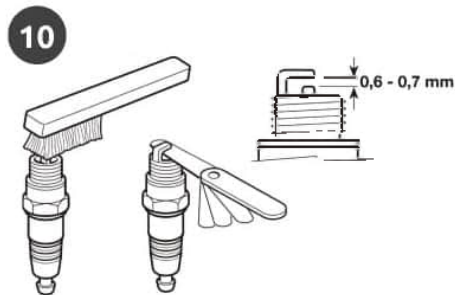
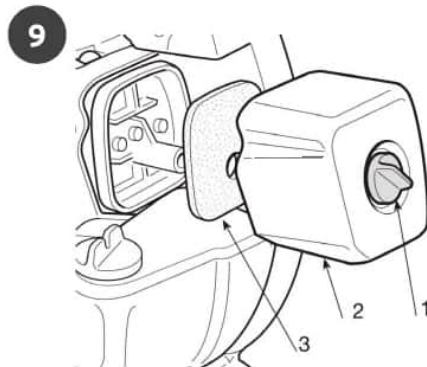
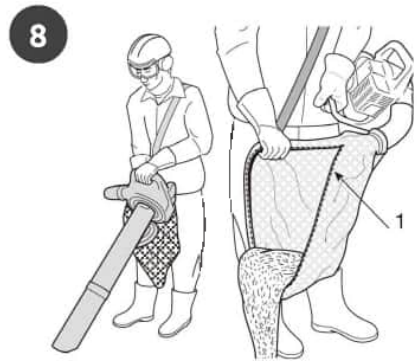

	ENGLISH	FRANÇAIS	ITALIANO	ΕΛΛΗΝΙΚΑ	SRPSKI
	EXPLANATION OF SYMBOLS	EXPLICATION DES SYMBOLES	SPIEGAZIONE DEI SIMBOLI	ΕΠΕΞΗΓΗΣΗ ΣΥΜΒΟΛΩΝ	OBJAŠNJENJE SIMBOLA
	Always read and understand the instructions before operating	Toujours lire et comprendre les instructions avant d'opérer	Leggere e comprendere sempre le istruzioni prima di operare	Διαβάστε και κατανοήστε τις οδηγίες χρήσης πάντα πριν από τη λειτουργία	Uvek pročitajte i razumejte uputstva pre rada
	Always wear appropriate eye protection when operating	Portez toujours une protection oculaire appropriée lorsque vous utilisez	Indossare sempre un'adeguata protezione oculare quando si opera	Να χρησιμοποιείτε πάντα κατάλληλη προστασία ματιών κατά τη λειτουργία	Uvek nosite odgovarajuću zaštitu za oči kada radila
	Always wear appropriate ear protection when operating	Portez toujours une protection de l'oreille appropriée lors de l'exploitation	Indossare sempre un'adeguata protezione dell'orecchio quando si opera	Να χρησιμοποιείτε πάντα κατάλληλη προστασία αυτιών κατά τη λειτουργία	Uvek nosite odgovarajuću zaštitu za uši kada radila
	Always wear appropriate hand protection when operating	Portez toujours une protection appropriée pour les mains lors de l'exploitation	Indossare sempre la protezione della mano appropriata quando si opera	Να χρησιμοποιείτε πάντα κατάλληλη προστασία χεριών κατά τη λειτουργία	Uvek nosite odgovarajuću zaštitu ruku kada radila
	Always wear appropriate feet protection when operating	Portez toujours une protection appropriée des pieds lors de l'exploitation	Indossare sempre la protezione appropriata dei piedi quando si opera	Να χρησιμοποιείτε πάντα κατάλληλη προστασία ποδιών κατά τη λειτουργία	Uvek nosite odgovarajuću zaštitu stopala kada radila
	Always wear appropriate protective breathing mask when operating	Portez toujours un masque respiratoire protecteur approprié lors de l'opération	Indossare sempre un'adeguata maschera protettiva durante il funzionamento	Να χρησιμοποιείτε πάντα κατάλληλη μάσκα αναπνοής κατά τη λειτουργία	Uvek nosite odgovarajuću zaštitnu masku za disanje prilikom rada
	Always wear appropriate protective pants when operating	Portez toujours des pantalons de protection appropriés lors de l'utilisation	Indossare sempre pantaloni protettivi appropriati durante il funzionamento	Να χρησιμοποιείτε πάντα κατάλληλο παντελόνι προστασίας κατά τη λειτουργία	Uvek nosi odgovarajuće zaštitne pantalone kada operišes
	Risk of injury, due to thrown or ricochet objects	Risque de blessure en cas de projection ou de ricochet d'objets	Rischio di lesioni, a causa di oggetti lanciati o rimbalzati	Κίνδυνος τραυματισμού, λόγω αντικειμένων που εκτοξεύονται ή εξοστρακίζονται	Rizik od povreda, zbog bačenih ili rikošet predmeta
	Important, danger, warning, or caution	Important, danger ou avertissement	Importante, pericolo o avviso	Σημαντικό, κίνδυνος ή προειδοποίηση	Važno, opasnost ili upozorenje
	Complies with applicable safety directives and relative standards	Conforme aux directives de sécurité applicables et aux normes relatives	Conforme alle direttive di sicurezza applicabili e alle relative norme	Συμμορφώνεται με τις ισχύουσες οδηγίες ασφαλείας και τα σχετικά πρότυπα	U skladu sa važećim bezbednosnim direktivama i relativnim standardima

HRVATSKI	ROMÂNĂ	БЪЛГАРСКИ	MAGYAR	LIETUVIŲ K.
OBJAŠNENJE SIMBOLA	EXPLICAREA SIMBOLURILOR	ОБЯСНЕНИЕ НА СИМВОЛИТЕ	SZIMBÓLUMOK JELENTÉSE	SIMBOLIŲ PAAIŠKINIMAS
Uvijek pročitajte i shvatite upute prijete operacije	Cititi și intelegeți întotdeauna instrucțiunile înainte de a utiliza	Винаги четете и разбериайте инструкциите преди работа	Használat előtt mindig olvassa el és értse meg az utasításokat	Prieš pradėdami dirbti, visada perskaitykite ir supraskite instrukcijas
Uvijek nosite odgovarajuću zaštitu očiju kada djelujete	Purtați întotdeauna o protecție adecvată a ochilor atunci când acționați	Винаги носете подходяща защита на очите, когато работите	Munka közben mindig viseljen megfelelő szemvédőt	Dirbdami visada dėvėkite tinkamas akių apsaugos priemones
Uvijek nosite odgovarajuću zaštitu za uši prilikom rada	Purtați întotdeauna o protecție adecvată a urechii în timpul funcționării	Винаги носете подходяща защита за ухото при работа	Működés közben mindig viseljen megfelelő fülvédőt	Dirbdami visada dėvėkite tinkamas ausų apsaugos priemones
Prilikom rada uvijek nosite odgovarajuću zaštitu ruku	Purtați întotdeauna o protecție adecvată a mâinii în timpul funcționării	Винаги носете подходяща защита за ръцете при работа	Munka közben mindig viseljen megfelelő kézvédőt	Dirbdami visada dėvėkite tinkamą rankų apsaugą
Uvijek nosite odgovarajuću zaštitu stopala prilikom rada	Purtați întotdeauna protecție adecvată pentru picioare atunci când	Винаги носете подходяща защита за краката при работа	Munka közben mindig viseljen megfelelő lábvédőt	Dirbdami visada dėvėkite tinkamą pėdų apsaugą
Prilikom rada uvijek nosite odgovarajuću zaštitnu masku za disanje	Purtați întotdeauna o mască de respirație de protecție adecvată în timpul	Винаги носете подходяща предпазна маска за дишане, когато	Munka közben mindig viseljen megfelelő légzőmaszkot	Dirbdami visada dėvėkite tinkamą apsauginę kvėpavimo kaukę
Prilikom rada uvijek nosite odgovarajuće zaštitne hlače	Purtați întotdeauna pantaloni de protecție corespunzători când lucrați	Винаги носете подходящи предпазни панталони, когато работите	Munka közben mindig viseljen megfelelő védőnadrágot	Dirbdami visada dėvėkite tinkamas apsauginės kelnes
Opasnost od ozljeda, zbog bacenih ili rikosetnih predmeta	Risc de rănire, din cauza obiectelor aruncate sau ricsate	Риск от нараняване поради хвърлени или рикосетни предмети	Sérülésveszély kidobott vagy rikosetolt tárgyak miatt	Rizika susižeisti dėl išmestų ar rikoseto objektų
Važno, opasnost ili upozorenje	Important, pericol sau avertisment	Важно, опасност или Предупреждение	Fontos, veszély, figyelmeztetés vagy óvatosság	Svarbu, pavojus, įspėjimas ar atsargumas
U skladu s primjenjivim sigurnosnim direktivama i relativnim standardima	Respectă directivele de siguranță aplicabile și standardele aferente	Съответства на приложимите директиви за безопасност и съответните стандарти	Megfelel a vonatkozó biztonsági irányelveknek és a vonatkozó szabványoknak	Atitinka taikomas saugos direktyvas ir santykinius standartus

ENGLISH

GENERAL SAFETY WARNINGS

Read this manual carefully before using the blower and take care of all safety instructions, in order to prevent any injury and damage. Please forward these safety instructions to any other person who uses the blower. Always use your common sense to avoid all situations considered beyond your capability. Do not use the blower while you are tired or under the influence of drugs, alcohol or any other medication. Keep children and bystanders away while operating a blower. Never allow children or people unfamiliar with these instructions to use the machine. Local laws can restrict the minimum age of the operator. Bear in mind that the operator or user is responsible for accidents or unexpected events occurring to other people or their property. Do not hesitate to contact with us if you have any questions about the use of blower, we will provide you with advice as well as help, on how to use the blower safely.

BLOWERS SAFETY WARNINGS

GENERAL WARNINGS

1. Always wear adequate clothing which does not hamper movements when using the machine.
 - Always wear slim-fitting protective clothes, anti-vibration gloves, protective goggles, half-mask respirator, acoustic protection equipment, anti-shear safety boots with non-slip soles.
 - Never wear scarves, shirts, necklaces or any hanging or flapping accessory that could catch in the machine.
 - Tie up your hair if it is long.
 - A breathing mask should be used when there is a risk of dust.
2. **DANGER!** Petrol is highly flammable.
 - Keep the fuel in containers which have been specifically manufactured and homologated for such use;
 - Add fuel, using a funnel, only outdoors; do not smoke during this operation and each time fuel is handled;
 - Slowly open the fuel tank to allow the pressure inside to decrease gradually;
 - Add fuel before starting the engine; never remove the tank cap or add fuel while the engine is running or when the engine is hot;
 - If you have spilt some fuel, do not attempt to start the engine but move the machine away from the area of spillage and avoid creating any source of ignition until the fuel has evaporated and fuel vapors have dissipated;
 - Always put the tank and fuel container caps back on and tighten well;
 - Immediately clean up all traces of fuel spilt on the machine or on the ground;
 - Never start the machine in the same place you refilled it with fuel; the engine must be started in an area at least 3 meters from where you refilled the fuel tank;
 - Make sure your clothing does not come into

- contact with the fuel.
3. Replace faulty or damaged silencers.
 4. Never use a machine that is faulty. Before using the machine, carry out an accurate inspection of the machine's efficiency and in particular:
 - The throttle trigger must move freely, it must not need force and should return automatically and rapidly back to the neutral position;
 - The engine stop switch knob must easily move from one position to the other;
 - The electric cables and in particular the spark plug cable must be in perfect condition to avoid the generation of any sparks, and the cap must be correctly fitted on the spark plug;
 - The machine handgrips and protection devices must be clean and dry and well fastened to the machine;
 - The guards must be fitted before starting and never be damaged;
 - The rotor must never be damaged;
 5. Thoroughly inspect the whole work area and use a rake or yard brush to manually loosen debris and remove anything that could be projected by the machine or be a hazardous source (stones, branches, iron wire, bones etc.)
 6. Always check for any objects that may block the air intake screen before beginning work. A clogged air intake reduces the machine's blowing capacity and increases the engine's working temperature, which can result in engine failure. Stop the engine and remove the object.

DURING USE

1. Do not operate the engine in a confined space where dangerous carbon monoxide fumes can develop.
2. Work only in daylight or with good artificial light in good visibility conditions.
3. When working in dry dusty soil conditions, it is recommended to moisten the surface slightly.
4. Try not to cause any disturbance. Use this machine at reasonable times of the day only (not early morning or late evening when the noise could cause disturbance).
5. Do not mount equipment or accessories on the machine not foreseen or approved by the manufacturer. Non-authorized modifications and/or accessories can result in serious personal injury or the death of the operator or others.
6. Never use the machine:
 - Without mounting all the accessories foreseen for each use;
 - When people, especially children or pets are nearby;
 - In confined spaces, in the presence of fumes, in an explosive environment or close to inflammable materials or electrical equipment.
7. Take on a firm and well-balanced position:
 - Where possible, avoid working on wet, slippery ground or in any case on uneven or steep ground that does not guarantee stability for the operator;
 - Never run, but walk carefully paying attention to the lay of the land and any eventual obsta-

- cles;
- Assess the potential risks of the ground to be worked and take all necessary precautions to ensure your own safety, especially on slopes or on bumpy, slippery or unstable ground.
- 8. Make sure the machine is securely locked when you start the engine:
 - Check that there is no bystanders or pets within at least 15 meters of the machine's range of action;
 - Do not direct the silencer and therefore the exhaust fumes towards inflammable materials.
- 9. Do not change the engine settings or over-speed the engine.
- 10. Do not strain the machine too much and do not use a small machine for heavy-duty works. If you use the right machine, you will reduce the risk of hazards and improve the quality of your work.
- 11. Ensure the machine does not come into contact with foreign bodies and possible flying debris and dust being thrown up by the air; do not direct the air jet in the direction of people or animals. The powerful currents of air can move objects at such a speed that they can bounce back and cause serious eye injuries.
- 12. Always pay the utmost attention to prevent removed material or dust from injuring people or animals or damaging property. Always assess wind direction and never work against the wind. Always extend the blower tube correctly so that the air flow works close to the earth.
- 13. During use do not obstruct the air vents.
- 14. The blower must not be used while on a ladder or scaffolding.
- 15. Stop the engine:
 - When mounting or removing accessories for blowing;
 - Whenever you leave the machine unattended;
 - Before refuelling;
 - When moving between work areas.
- 16. Stop the engine and disconnect the spark plug cable: before checking, cleaning or working on the machine;
 - After the intake of a foreign body. Inspect the machine for any damage and make repairs before restarting it again;
 - If the machine starts to vibrate abnormally (find and remove the cause of the vibration immediately);
 - When the machine is not in use.
- 17. To avoid the risk of fire, do not leave the machine with the engine hot on leaves, dry grass or other inflammable material.
- 18. **WARNING!** If something breaks or an accident occurs while working, turn off the engine immediately and move the machine away to prevent further damage; if an accident occurs with injuries or third parties are injured, carry out the first aid measures most suitable for the situation immediately and contact the medical authorities for any necessary health care. Carefully remove any debris that might cause damage or harm persons or animals should they not be seen.

- 19. The noise and vibration levels shown in these instructions are the maximum levels for use of the machine. Insufficient maintenance has a significant impact on vibration and noise emissions. Consequently, it is necessary to take preventive steps to eliminate possible damage due to high levels of noise and stress from vibration. Maintain the machine well, wear ear protection devices and take breaks while working.
- 20. Rotating parts can cause serious injury, avoid contacting the rotating parts when they are still in rotation.
- 21. Don't operate the machine near open windows.
- 22. Operating the machine with a stable speed and gripping the handle firmly with suitable force can decrease the vibration level. Low engine speed means low-noise level, so operate the machine at the lowest engine speed necessary to accomplish the task. During a working day, you shall take frequent and adequate breaks to prevent damage from vibration and damage to the ears.
- 23. Prolonged exposure to vibrations can cause injuries and neurovascular disorders (also called "Raynaud's syndrome" or "white hand"), especially to people suffering from circulation disorders. The symptoms can regard the hands, wrists and fingers and are shown through loss of sensitivity, torpor, itching, pain and discoloring of or structural changes to the skin. These effects can be worsened by low ambient temperatures and/or by gripping the handgrips excessively tightly. If the symptoms occur, the length of time the machine is used must be reduced and a doctor consulted.

PRODUCT SPECIFICATIONS

INTENDED USE

This machine was designed and manufactured for: Blow-sweeping leaves, grass, paper and similar materials, e.g. in lawns, pathways, car parks and roads. Any other use differing from the above-mentioned ones could be hazardous, harm people and/or damage things and the machine.

IMPROPER USE

The machine must not be used for blow-sweeping hazardous materials, e.g. accumulation of inflammable or explosive products, hot embers or combustion material without a flame, lit cigarettes, pieces of glass, sharp objects, metal objects, stones and any other object that could be dangerous to the operator and others.

Examples of improper use may include, but are not limited to:

- Aiming the air shot towards persons and/or animals;
- Using the machine without the accessories specifically supplied by the manufacturer for specific uses, or use of accessories in a way not intended in these instructions;
- Use of the machine by more than one person.

TECHNICAL DATA			
Article Number		46 060	46 061
Model - GHB 328		PLUS	V PLUS
Engine			
Cylinder displacement	cm ³	27,6	
Cylinder bore	mm	35	
Stroke	mm	28,7	
Idle speed	rpm	3.100±200	
Maximum engine power	kW	0,8	
	hp	1,1	
	rpm	7.500	
Maximum engine speed	r/min	8.300	
Ignition system			
Spark plug		CHAMPION RCJ7Y	
Electrode gap	mm	0,6~0,7	
Fuel and lubrication system			
Fuel tank capacity	litre	0,4	
Weight			
Net weight without fuel	Kg	4,7	5,8
Noise emissions			
Sound power level, measured	dB	106,6	
Sound power level, guaranteed	L _{WA} dB	109	
Sound Levels			
Equivalent sound pressure level at the operator's ear	dB(A)	L _{pA} =94 K _{pA} =3,0 Noise Directive 2000/14/EC	
Equivalent vibration levels			
Upper handle	m/s ²	2,06	2,0
Lower handle	m/s ²	1,33	1,5
Performance			
Maximum Air Volume	m ³ /h	680	
Maximum air speed	m/s	72	

IDENTIFICATION

GHB 328 PLUS (Fig. 1)

1. Engine
2. Throttle setting device
3. Engine switch
4. Throttle trigger
5. Spark plug
6. Starter handle
7. Primer blub
8. Choke knob
9. Intake grille
10. Upper handle
11. Air filter screw
12. Fuel tank cap
13. Lower handle
- 14a. First blow tube (straight)
- 14b. First blow tube (curving)
15. Second blow tube (flat end)
16. Second blow tube (round end)

GHB 328 V PLUS (Fig. 2)

1. Engine
2. Throttle setting device
3. Engine switch
4. Throttle trigger
5. Spark plug
6. Starter handle
7. Primer blub
8. Choke knob
9. Intake grille
10. Upper handle
11. Air filter screw
12. Fuel tank cap
13. Lower handle
14. Bag
15. Second blow tube (flat end)
16. Second blow tube (round end)
- 17a. First blow tube (straight)
- 17b. First blow tube (curving)
18. Tube fittings bag
19. Second vacuum tube
20. First vacuum tube

OPERATION

PREPARE THE MACHINE:

The machine can be used as both a blower (For models: GHB 328 PLUS & GHB 328 V PLUS) and a vacuum collector (For model: GHB 328 V PLUS). For both of these uses it is necessary to correctly arrange the appropriate accessories included with the equipment. **WARNING:** Unpacking and completing the assembly should be done on a flat and stable surface, with enough space for moving the machine and its packaging, always making use of suitable equipment

1. USE AS A BLOWER (Fig. 3) (For models: GHB 328 PLUS & GHB 328 V PLUS)

- Align the protrusions of the first blower tube (1) with the air outlet nozzle compartments (2), then push the tube until it is fitting firmly in place.
- Align the compartment of the second blower tube (3) with the protrusion (4) of the first tube,

push the tube in and rotate it 90 degrees clockwise to one of the two foreseen positions, until it is fitting firmly in place.

- **NOTE** Fit the second tube with a flat or round end depending on the type of work to be accomplished.
- To remove the first tube (1), insert the screwdriver included in the kit in the hole (5) and press firmly until you can slide the tube out from the air outlet nozzle.

**2. USE AS A VACUUM COLLECTOR (Fig. 4)
(For model: GHB 328 V PLUS)**

- Align the protrusions of the bag coupling tube (1) with the air outlet nozzle compartments (2), then push the tube until it is fitting firmly in place.
- Insert the end nozzle of the coupling tube (1) in the bag inlet (3) and close the inlet with the Velcro fastener provided (4).
- Connect the first vacuum tube (5) to the second (6), aligning the two reference arrows (7) and pushing it as far as possible until the protrusion (6a) of the second tube is firmly inserted in the hole (5a) of the first vacuum tube.
- Insert the screwdriver included in the kit in the hole (8) and press to release the catch and open the intake grille (9). – Align the reference plugs (10) with their respective compartments (11) on the first vacuum tube and turn it counter clockwise, until it is fitted firmly in place.
- Position the bag over the shoulder and use the adjustable shoulder strap to regulate the height.
- **NOTE** The machine is correctly assembled when the rounded part of the chute is pointed towards the ground.

PREPARE THE MACHINE:

1. CHECKING THE MACHINE

Before starting work please:

- Check that all the screws on the machine are tightly fastened;
- Check that the air filter is clean;
- Check that vibration absorbers are fine.
- Prepare accessories and make sure they are correctly mounted;
- Fill with fuel as indicated below.

2. FUELING AND LUBRICATION

The blower is equipped with 2-stroke engine; therefore, oil mixture of petrol 95 RON and 2-stroke oil, must always being used. It is very important to pay attention with the fuel mixture that you use, since accurate mixture of oil and fuel must be obtained. Small quantities of oil and fuel mixture with small inaccuracies, can affect the ratio of mixture, which may lead to engine overheat and serious damages in the engine. Mixture with fuel of higher Octane is only recommended to be used, when working continuously at high revs.

TWO STROKE OIL

Especially formulated 2-stroke oil for air cooled 2-stroke engines must be used. Do not use 2-stroke oil intended for water cooled engines

use. Never use poor quality of oil and 4-stroke engine oil.

MIXING RATIO

For best results and performance, the mixing ratio is 2,5% with oil class JASO FB or ISO EGB, formulated for air cooled 2-stroke engines.

Petrol, liter	2-stroke oil, liter 2,5%
4	0,10lt (100ml)
8	0,20lt (200ml)

Always use clean container for fuel before mixing the fuel. Mix and shake the fuel mixture thoroughly, before filling the machine's fuel tank. Do not use fuel mixture stored for more than a month. The fuel tank of the machine must be emptied before storage.

3. REFUELING

WARNING: Never smoke whilst refueling and avoid inhaling the petrol fumes. Carefully open the tank top as pressure could have formed inside.

BEFORE REFUELING:

- Place the machine on a fat stable surface, with the fuel tank cap facing upwards.
- Clean the fuel tank cap and the surrounding area to avoid any dirt from entering the tank during refueling.
- Carefully open the fuel tank cap to allow the pressure inside to decrease gradually.

TO FUEL:

Shake the tank with the fuel mixture well.

- Using a funnel, pour an amount of fuel mixture suited to the work to be performed in the supplied graduated bottle.
- Do not overfill. Leave a minimum 5 mm of space between the top of the fuel-oil mixture and the inside edge of the tank to allow for expansion (Fig. 5).

WARNING: Always close the fuel tank cap firmly.

USING THE MACHINE

1. STARTING THE MACHINE

Before starting the engine, place the machine on stable ground and make sure blowing are not crushed.

1.a. Cold starting (Fig. 6)

A "cold" start of the engine means starting it after at least 5 minutes from when it was switched off or after refueling.

- i. Operate the starter, moving lever (2) to «CHOKE».
- ii. Press the primer device button (3) 7 to 10 times to prime the carburetor.
- iii. Hold the machine firmly with one hand on the hand grip (6), in order not to lose control of the machine during starting.
- iv. Pull the starter rope slowly for 10 - 15 cm until you feel some resistance, then tug it hard a few times until you hear

the engine turn over.

IMPORTANT To avoid breaking the starter rope, do not pull the whole length of it or let it slide along the edge of the cable guide hole. Release the starter gradually, to avoid letting it fly back uncontrollably.

- v. Switch the lever (2) to the «RUN» position.
- vi. Pull the starter grip again, and press the throttle trigger all the way (4) until the engine starts as normal.
- vii. When the engine has started, press and release the throttle trigger (4) to allow the engine to run idle.
- viii. Rev the engine a little using the throttle trigger to warm it up before using the machine.

IMPORTANT If the starter rope is pulled repeatedly with the choke on, it may flood the engine and make starting difficult. If you happen to flood the engine, repeat the hot start procedure a few times to eliminate any excess fuel.

1.b. Hot starting

To hot start the engine immediately after it has stopped, follow steps ii - iii - iv - vi of the above procedure, making sure the primer (3) is activated 2-3 times only.

2. ADJUSTING THE SPEED (Fig. 6)

Rotor rpm must be proportionate to the type of work and regulated by the throttle trigger (4) located on the upper handgrip. The throttle trigger can be held in any required position engaging the throttle setting device (5).

3. STOPPING THE ENGINE (Fig. 6)

To stop the engine:

- Turn the throttle setting device downwards (5).
- Release the throttle trigger (4).
- Press and hold the switch (1) in the «O» position until the engine switches off, then release the switch which will automatically move to the «I» position ready for the next start procedure.

OPERATING MODES

1. USE AS A BLOWER

WARNING: The machine must always be firmly gripped with your right hand on the upper handgrip during work (Fig. 7).

Engine speed should be adjusted to the type of material to be removed:

- Use the engine at low speed for lightweight material and small bushes on the lawn;
- Use the engine at average speed to move grass and lightweight leaves on pavement or solid ground;
- Use the engine at high speed for heavier materials like fresh snow or voluminous dirt.

WARNING: Always pay the utmost attention to prevent removed material or dust from injuring people or animals or damaging property. Always assess wind direction and never work against the wind.

2. USE AS A VACUUM COLLECTOR (Fig. 8)

WARNING: The machine must always be firmly held with both hands during work. Place your right hand on the upper handgrip and your left hand on the lower handgrip so that the bag is on the left-hand side of the operator.

When used as a vacuum collector, it is best to use the engine at average/high speed. During collection, keep the rounded end of the tube a few centimeters off the ground. When used as a vacuum collector, it is best to use the engine at average/high speed. During collection, keep the rounded end of the tube a few centimeters above the ground. The bag also works as a filter similar to a common home vacuum. For this reason, it is best that:

- It is always free to expand and the support strap not tangled;
- It is not fully filled;
- Collected objects that could jeopardize integrity are promptly removed.

To empty the bag:

- Switch the engine off;
- Open the zipper (1) and empty the bag without disconnecting it from the fitting tube.

IMPORTANT When used as a vacuum collector not collect damp grass or leaves to avoid clogging the rotor and coil.

IMPORTANT When using the machine as a vacuum collector, there is a risk of inadvertently suctioning objects which can obstruct the machine and block the rotor.

In this case:

- Switch the motor off immediately;
- Disassemble the vacuum tube;
- Remove the foreign body from inside the vacuum inlet.

Check that nothing is blocking the rotor or volute before using the machine again.

IMPORTANT A too full bag reduces machine efficiency and could cause the engine to over-heat.

3. END OF OPERATIONS

When you have finished your work:

- Switch off the engine as indicated above.
- Disconnect the spark plug cap.
- Empty the bag if used as a vacuum collector.

MAINTENANCE AND CLEANING

1. **WARNING:** Before cleaning or doing maintenance work, disconnect the spark plug cap and read the relevant instructions. Wear proper clothing and protective gloves whenever your hands are at risk.
2. **WARNING:** Never use the machine with worn or damaged parts. Faulty or worn-out parts must always be replaced and not repaired. Only use original spare parts: the use of non-original and/or incorrectly fitted parts will jeopardize the machine and impair safety, may cause accidents or personal injuries for which the Man-

ufacturer is under no circumstance liable or responsible.

3. Any adjustments or maintenance operations not described in this manual must be carried out by your Dealer or a specialized Service Centre with the necessary knowledge and equipment to ensure that the work is done correctly maintaining the machine's original safety level. Any operations performed in unauthorized centers or by unqualified persons will totally invalidate the Warranty and all obligations and responsibilities of the Manufacturer.
4. Keep all nuts and screws tight to be sure the machine is always in safe working condition. Routine maintenance is essential for safety and for maintaining a high-performance level.
5. Do not perform any work on the machine that is not described in this manual unless adequately skilled with appropriate tools.
6. Do not store the machine with fuel in the tank in an area where the fuel vapors could reach an open flame, a spark or a strong heat source.
7. Allow the engine to cool down before storing the machine in any enclosure.
8. To reduce fire hazards, keep the engine, exhaust silencer and fuel storage area free from sawdust, branches, leaves, or excessive grease; never leave containers with the debris inside the storage area.
9. If the fuel tank has to be emptied, this should be done outdoors once the engine has cooled down.
10. Wear work gloves when performing all maintenance.
11. Before putting the machine away, check if you have removed wrenches or tools used for maintenance.
12. Store the machine out of the reach of children!
13. Often inspect the bag to avoid wear and a decrease in quality.

AIR FILTER

IMPORTANT Cleaning the air filter is essential to guarantee the efficiency and duration of the machine. Do not work with a damaged filter or without a filter, as this could permanently damage the engine.

It must be cleaned after every 8-10 working hours. Clean the filter as follows (Fig. 9):

- Loosen the knob (1), remove the cover (2) and the filter element (3).
- Wash the filter element (3) with soap and water. Do not use petrol or other solvents.
- Leave the filter to dry in the open air.
- Replace the filter element (3) and the cover (2) and tighten the knob (1).

CHECKING THE SPARK PLUG

Periodically remove and clean the spark plug (Fig. 10) using a metal brush to get rid of any deposits. Check and reset the correct distance between the electrodes.

Replace the spark plug and fasten it firmly using the supplied wrench. The spark plug must be replaced with one with the same characteristics

whenever the electrodes have burnt or the insulation has worn, and in any case every 50 working hours.

LONG PERIODS OF DISUSE

IMPORTANT If the machine will not be used for a period of more than 2-3 months it is recommended to follow some advice to avoid difficulty when you wish to use the machine and to prevent permanent damage to the engine.

STORAGE

Before putting the machine away:

- Empty the fuel tank.
- Start the engine and run it idle until it comes to a halt, so that it uses up all the fuel that is left in the carburettor.
- Allow the engine to cool down and remove the spark plug cap.

MAINTENANCE SCHEDULE

The following intervals apply to normal operating conditions only. If your daily working time is longer or operating conditions are difficult (very dusty work area, etc.), shorten the specified intervals accordingly.		Before starting working	After finishing work daily	After each refuelling stop	Weekly	Monthly	Every 12 months	If problem	If damaged	If required
Complete machine	Visual inspection (condition, wear, leaks)	*	*							
	Clean		*							
Control handle	Check operation	*	*							
Air filter	Clean			*			*			
	Replace							*	*	
Fuel filter	Check					*	*			
	Replace filter					*	*			
Carburettor	Check idle setting	*								
	Readjust idle									*
Spark plug	Clean and readjust electrode gap every 10 working hours						*			
	Replace after 100 hours of operation									
Cooling inlets	Clean	*								*

The following intervals apply to normal operating conditions only. If your daily working time is longer or operating conditions are difficult (very dusty work area, etc.), shorten the specified intervals accordingly.		Before starting working							
All accessible screws	Check					*	*		
	Retighten						*	*	
Anti-vibration elements	Check	*					*	*	
	Replace							*	
Safety labels	Replace							*	
Muffler	Clean						*		

ENVIRONMENTAL PROTECTION

Recycle raw materials instead of disposing as waste. Machine, accessories and packaging should be sorted for environment - friendly recycling. The plastic components are labeled for categorized recycling.

WARRANTY

This product is warranted in accordance with the legal/ country specific regulations, effective from the date of purchase by the first user. Damage attributable to normal wear and tear, overload or improper handling will be excluded from the warranty. In case of a claim, please send the machine, completely assembled, to your dealer or the official service center. The warranty period applied for these specific models of blowers, are three (3) years for non-professional use and one (1) year for professional use.

FRANÇAIS

AVERTISSEMENTS GÉNÉRAUX DE SÉCURITÉ

Lisez attentivement ce manuel avant d'utiliser le ventilateur et prenez soin de toutes les instructions de sécurité, afin d'éviter toute blessure et tout dommage. Veuillez transmettre ces consignes de sécurité à toute autre personne utilisant le ventilateur. Utilisez toujours votre bon sens pour éviter toutes les situations considérées au-delà de vos capacités. N'utilisez pas le souffleur lorsque vous êtes fatigué ou sous l'influence de drogues, d'alcool ou de tout autre médicament. Tenez les enfants et les spectateurs éloignés lors de l'utilisation d'un ventilateur. Ne laissez jamais des enfants ou des personnes ne connaissant pas ces instructions utiliser la machine. Les lois locales peuvent restreindre l'âge minimum de l'opérateur. Gardez à l'esprit que l'opérateur ou l'utilisateur est responsable des accidents ou des événements imprévus survenant à d'autres personnes ou à leurs biens. N'hésitez pas à nous contacter si vous avez des questions sur l'utilisation du ventilateur, nous vous fournirons des conseils ainsi que de l'aide, sur la façon d'utiliser le ventilateur en toute sécurité.

AVERTISSEMENTS RELATIFS À LA SÉCURITÉ DES SOUFFLEURS

AVERTISSEMENTS GÉNÉRAUX

- Portez toujours des vêtements adéquats qui ne gênent pas les mouvements lors de l'utilisation de la machine.
 - Toujours porter des vêtements de protection ajustés, des gants anti-vibrations, des lunettes de protection, un demi-masque respiratoire, un équipement de protection acoustique, des bottes de sécurité anti-cisaillement à semelles antidérapantes.
 - Ne portez jamais de foulards, chemises, colliers ou tout autre accessoire suspendu ou battant qui pourrait se coincer dans la machine.
 - Attachez vos cheveux s'ils sont longs.
 - Un masque respiratoire doit être utilisé en cas de risque de poussière.
- DANGER!** L'essence est hautement inflammable.
 - Conserver le carburant dans des conteneurs spécialement fabriqués et homologués pour un tel usage;
 - Ajoutez du carburant, à l'aide d'un entonnoir, uniquement à l'extérieur; ne pas fumer pendant cette opération et à chaque fois que du carburant est manipulé;
 - Ouvrez lentement le réservoir de carburant pour permettre à la pression à l'intérieur de diminuer progressivement;
 - Ajouter du carburant avant de démarrer le moteur; ne retirez jamais le bouchon du réservoir et n'ajoutez jamais de carburant lorsque le moteur tourne ou lorsque le moteur est chaud;
 - Si vous avez renversé du carburant, n'essayez pas de démarrer le moteur mais éloignez la machine de la zone de déversement et évitez de



créer une source d'inflammation jusqu'à ce que le carburant se soit évaporé et que les vapeurs de carburant se soient dissipées;

- Remettez toujours les bouchons du réservoir et du réservoir de carburant en place et serrez bien;
 - Nettoyer immédiatement toute trace de carburant renversé sur la machine ou au sol;
 - Ne démarrez jamais la machine au même endroit où vous l'avez remplie de carburant; le moteur doit être démarré dans une zone située à au moins 3 mètres de l'endroit où vous avez rempli le réservoir de carburant;
 - Assurez-vous que vos vêtements n'entrent pas en contact avec le carburant.
3. Remplacer les silencieux défectueux ou endommagés.
 4. N'utilisez jamais une machine défectueuse. Avant d'utiliser la machine, effectuez un contrôle précis de l'efficacité de la machine et en particulier:
 - La gâchette d'accélérateur doit bouger librement, elle ne doit pas être forcée et doit revenir automatiquement et rapidement à la position neutre;
 - Le bouton de l'interrupteur d'arrêt du moteur doit se déplacer facilement d'une position à l'autre;
 - Les câbles électriques et en particulier le câble de la bougie doivent être en parfait état pour éviter la génération d'étincelles et le capuchon doit être correctement monté sur la bougie;
 - Les poignées de la machine et les dispositifs de protection doivent être propres et secs et bien fixés à la machine;
 - Les protections doivent être installées avant le démarrage et ne jamais être endommagées;
 - Le rotor ne doit jamais être endommagé;
 5. Inspectez soigneusement toute la zone de travail et utilisez un râteau ou une brosse de jardin pour décoller manuellement les débris et enlever tout ce qui pourrait être projeté par la machine ou être une source dangereuse (pierres, branches, fil de fer, os, etc.)
 6. Vérifiez toujours s'il y a des objets susceptibles de bloquer l'écran d'admission d'air avant de commencer à travailler. Une prise d'air obstruée réduit la capacité de soufflage de la machine et augmente la température de fonctionnement du moteur, ce qui peut entraîner une panne du moteur. Arrêtez le moteur et retirez l'objet.

PENDANT L'UTILISATION

1. Ne pas faire fonctionner le moteur dans un espace confiné où des vapeurs de monoxyde de carbone dangereuses peuvent se développer.
2. Travaillez uniquement à la lumière du jour ou avec une bonne lumière artificielle dans de bonnes conditions de visibilité.
3. Lorsque vous travaillez dans des sols secs et poussiéreux, il est recommandé d'humidifier légèrement la surface.
4. Essayez de ne causer aucune perturbation. Utilisez cette machine uniquement à des heures

raisonnables de la journée (pas tôt le matin ou tard le soir lorsque le bruit pourrait causer des perturbations).

5. Ne montez pas d'équipement ou d'accessoires sur la machine non prévus ou approuvés par le fabricant. Les modifications et / ou accessoires non autorisés peuvent entraîner des blessures graves ou la mort de l'opérateur ou d'autres personnes.
6. N'utilisez jamais la machine:
 - Sans monter tous les accessoires prévus pour chaque utilisation;
 - Lorsque des personnes, en particulier des enfants ou des animaux domestiques, se trouvent à proximité;
 - Dans des espaces confinés, en présence de fumées, dans un environnement explosif ou à proximité de matières inflammables ou d'équipements électriques.
7. Adoptez une position ferme et équilibrée:
 - Dans la mesure du possible, évitez de travailler sur un sol mouillé, glissant ou en tout cas sur un sol accidenté ou escarpé qui ne garantit pas la stabilité de l'opérateur;
 - Ne courez jamais, mais marchez prudemment en faisant attention à la configuration du terrain et aux éventuels obstacles;
 - Évaluer les risques potentiels du terrain à travailler et prendre toutes les précautions nécessaires pour assurer votre propre sécurité, notamment sur les pentes ou sur un sol cahoteux, glissant ou instable.
8. Assurez-vous que la machine est correctement verrouillée lorsque vous démarrez le moteur:
 - Vérifiez qu'il n'y a pas de spectateurs ou d'animaux domestiques à moins de 15 mètres du rayon d'action de la machine;
 - Ne pas diriger le silencieux et donc les fumées d'échappement vers des matières inflammables.
9. Ne modifiez pas les réglages du moteur et ne faites pas trop tourner le moteur.
10. Ne forcez pas trop la machine et n'utilisez pas de petite machine pour les travaux lourds. Si vous utilisez la bonne machine, vous réduirez les risques de dangers et améliorerez la qualité de votre travail.
11. Assurez-vous que la machine n'entre pas en contact avec des corps étrangers et d'éventuels débris volants et de la poussière projetés par l'air; ne dirigez pas le jet d'air en direction de personnes ou d'animaux. Les puissants courants d'air peuvent déplacer des objets à une vitesse telle qu'ils peuvent rebondir et provoquer de graves blessures aux yeux.
12. Portez toujours la plus grande attention pour éviter que les matériaux retirés ou la poussière ne blessent des personnes ou des animaux ou n'endommagent les biens. Évaluez toujours la direction du vent et ne travaillez jamais contre le vent. Déployez toujours correctement le tube de soufflerie pour que le flux d'air fonctionne près de la terre.
13. Pendant l'utilisation, n'obstruez pas les bouches d'aération.

14. Le ventilateur ne doit pas être utilisé sur une échelle ou un échafaudage.
15. Arrêtez le moteur:
 - Lors du montage ou du retrait d'accessoires pour souffler;
 - Chaque fois que vous laissez la machine sans surveillance;
 - Avant de faire le plein;
 - Lors du déplacement entre les zones de travail.
16. Arrêtez le moteur et débranchez le câble de la bougie: avant de vérifier, nettoyer ou travailler sur la machine;
 - Après la prise d'un corps étranger. Inspectez la machine pour tout dommage et effectuez les réparations avant de la redémarrer à nouveau;
 - Si la machine commence à vibrer anormalement (trouver et éliminer immédiatement la cause de la vibration);
 - Lorsque la machine n'est pas utilisée.
17. Pour éviter tout risque d'incendie, ne laissez pas la machine avec le moteur chaud sur des feuilles, de l'herbe sèche ou tout autre matériau inflammable.
18. **AVERTISSEMENT!** Si quelque chose se brise ou si un accident se produit pendant le travail, coupez immédiatement le moteur et éloignez la machine pour éviter d'autres dommages; si un accident se produit avec des blessures ou des blessures de tiers, effectuez immédiatement les mesures de premiers soins les plus adaptées à la situation et contactez les autorités médicales pour les soins de santé nécessaires. Retirez soigneusement tous les débris susceptibles de causer des dommages ou de blesser des personnes ou des animaux s'ils ne sont pas vus.
19. Les niveaux de bruit et de vibration indiqués dans ces instructions sont les niveaux maximums d'utilisation de la machine. Un entretien insuffisant a un impact significatif sur les vibrations et les émissions sonores. Par conséquent, il est nécessaire de prendre des mesures préventives pour éliminer les dommages éventuels dus aux niveaux élevés de bruit et de stress dû aux vibrations. Entretenez bien la machine, portez des protections auditives et faites des pauses pendant le travail.
20. Les pièces en rotation peuvent causer des blessures graves, évitez tout contact avec les pièces en rotation lorsqu'elles sont encore en rotation.
21. N'utilisez pas la machine à proximité de fenêtres ouvertes.
22. Faire fonctionner la machine à une vitesse stable et saisir fermement la poignée avec une force appropriée peut réduire le niveau de vibration. Un faible régime moteur signifie un faible niveau de bruit, alors faites fonctionner la machine au régime moteur le plus bas nécessaire pour accomplir la tâche. Pendant une journée de travail, vous devez prendre des pauses fréquentes et adéquates pour éviter les dommages dus aux vibrations et aux oreilles.
23. Une exposition prolongée aux vibrations peut provoquer des blessures et des troubles neu-

rovasculaires (également appelés «syndrome de Raynaud» ou «main blanche»), en particulier chez les personnes souffrant de troubles de la circulation. Les symptômes peuvent concerner les mains, les poignets et les doigts et se manifestent par une perte de sensibilité, une torpeur, des démanégeaisons, des douleurs et une décoloration ou des changements structurels de la peau. Ces effets peuvent être aggravés par de basses températures ambiantes et / ou en serrant excessivement les poignées. Si les symptômes apparaissent, la durée d'utilisation de la machine doit être réduite et un médecin consulté.

SPÉCIFICATIONS DU PRODUIT

UTILISATION PRÉVUE

Cette machine a été conçue et fabriquée pour:

Souffler les feuilles, l'herbe, le papier et les matériaux similaires, par ex. dans les pelouses, les sentiers, les parkings et les routes.

Toute autre utilisation différente de celles mentionnées ci-dessus pourrait être dangereuse, blesser des personnes et / ou endommager les choses et la machine.

UTILISATION INCORRECTE

La machine ne doit pas être utilisée pour le balayage par soufflage de matières dangereuses, par ex. accumulation de produits inflammables ou explosifs, de braises chaudes ou de matériaux de combustion sans flamme, de cigarettes allumées, de morceaux de verre, d'objets tranchants, d'objets métalliques, de pierres et de tout autre objet pouvant être dangereux pour l'opérateur et les autres.

Des exemples d'utilisation inappropriée peuvent inclure, mais sans s'y limiter:

- Diriger le tir aérien vers des personnes et / ou des animaux;
- Utilisation de la machine sans les accessoires spécifiquement fournis par le fabricant pour des usages spécifiques ou utilisation d'accessoires d'une manière non prévue dans ces instructions;
- Utilisation de la machine par plus d'une personne.

SPÉCIFICATIONS TECHNIQUES

Art No	46060	46061
Modèle - GHB 328	PLUS	V PLUS
Moteur		
Cylindrée	cm3	27,6
Alésage du cylindre	mm	35
Accident vasculaire cérébral	mm	28,7

Ralenti	rpm	3.100±200	
Puissance maximale du moteur	kW	0,8	
	hp	1,1	
	rpm	7.500	
Vitesse maximale du moteur	r/min	8.300	
Système de mise à feu			
Bougie d'allumage		CHAMPION RCJ7Y	
Écart d'électrode	mm	0,6~0,7	
Système de carburant et de lubrification			
Réservoir d'essence capacité	litre	0,4	
Poids			
Poids net sans carburant	Kg	4,7	5,8
Émissions sonores			
Niveau de puissance sonore, mesuré	dB	106,6	
Niveau de puissance sonore, garanti	Lwa dB	109	
Niveaux sonores			
Niveau de pression acoustique équivalent au niveau de l'oreille de l'opérateur	dB(A)	LpA=94 KpA=3.0 Directive sur le bruit 2000/14/EC	
Niveaux de vibration équivalents			
Poignée supérieure	m/s ²	2,06	2,0
Poignée inférieure	m/s ²	1,33	1,5
Performance			
Volume d'air maximum	m ³ /h	680	
Vitesse maximale de l'air	m/s	72	

IDENTIFICATION

GHB 328 PLUS (Fig. 1)

- Moteur
- Dispositif de réglage des gaz
- Commutateur de moteur
- Gâchette d'accélérateur
- Bougie d'allumage
- Poignée de démarreur
- Ampoule d'amorce
- Bouton de starter
- Grille d'admission
- Poignée supérieure
- Vis du filtre à air
- Bouchon du réservoir de carburant
- Poignée inférieure
- Tube de premier coup (droit)
- 14b. Premier tube de soufflage (courbe)
- Deuxième tube de soufflage (extrémité plate)
- Deuxième tube de soufflage (extrémité ronde)

GHB 328 V PLUS (Fig. 2)

- Moteur
- Dispositif de réglage des gaz
- Commutateur de moteur
- Gâchette d'accélérateur
- Bougie d'allumage
- Poignée de démarreur
- Blub d'apprêt
- Bouton de starter
- Grille d'admission
- Poignée supérieure
- Vis du filtre à air
- Bouchon du réservoir de carburant
- Poignée inférieure
- Sac
- Deuxième tube de soufflage (extrémité plate)
- Deuxième tube de soufflage (extrémité ronde)
- 17a. Tube de premier coup (droit)
- 17b. Premier tube de soufflage (courbe)
- Sac de raccords pour tubes
- Deuxième tube à vide
- Premier tube à vide

OPÉRATION

PRÉPARER LA MACHINE:

La machine peut être utilisée à la fois comme ventilateur (pour les modèles: GHB 328 PLUS et GHB 328 V PLUS) et comme collecteur sous vide (pour modèle: GHB 328 V PLUS). Pour ces deux utilisations, il est nécessaire de disposer correctement les accessoires appropriés inclus avec l'équipement. **AVERTISSEMENT:** Le déballage et la finition de l'assemblage doivent être effectués sur une surface plane et stable, avec suffisamment d'espace pour déplacer la machine et son emballage, en utilisant toujours un équipement approprié.

1. UTILISER COMME VENTILATEUR (Fig. 3) (Pour modèle: GHB 328 PLUS & GHB 328 V PLUS)

- Alignez les saillies du premier tube de soufflante (1) avec les compartiments des buses de sortie d'air (2), puis poussez le tube jusqu'à ce qu'il soit fermement en place.
- Alignez le compartiment du deuxième tube de soufflante (3) avec la saillie (4) du premier tube, poussez le tube et faites-le pivoter de 90 degrés dans le sens des aiguilles d'une montre dans l'une des deux positions prévues, jusqu'à ce qu'il soit fermement en place.
- **REMARQUE** Monter le deuxième tube avec une extrémité plate ou ronde selon le type de travail à effectuer.
- Pour retirer le premier tube (1), insérez le tournevis inclus dans le kit dans le trou (5) et appuyez fermement jusqu'à ce que vous puissiez faire glisser le tube hors de la buse de sortie d'air.

2. UTILISER COMME COLLECTEUR DE VIDE (Fig. 4) (Pour modèle: GHB 328 V PLUS)

- Alignez les saillies du tube de couplage du sac (1) avec les compartiments des buses de sortie d'air (2), puis poussez le tube jusqu'à ce qu'il soit fermement en place.
- Insérez l'embout d'extrémité du tube de couplage (1) dans l'entrée du sac (3) et fermez l'entrée avec la fermeture Velcro fournie (4).
- Connectez le premier tube à vide (5) au second (6), en alignant les deux flèches de référence (7) et en le poussant aussi loin que possible jusqu'à ce que la saillie (6a) du second tube soit fermement insérée dans le trou (5a) de le premier tube à vide.
- Insérez le tournevis inclus dans le kit dans le trou (8) et appuyez pour libérer le loquet et ouvrir la grille d'admission (9). - Alignez les bouchons de référence (10) avec leurs compartiments respectifs (11) sur le premier tube à vide et tournez-le dans le sens antihoraire, jusqu'à ce qu'il soit fermement mis en place.
- Positionnez le sac sur l'épaule et utilisez la bandoulière réglable pour régler la hauteur.
- **REMARQUE** La machine est correctement assemblée lorsque la partie arrondie de la goutte est dirigée vers le sol.

PRÉPARER LA MACHINE:

1. CONTRÔLE DE LA MACHINE

Avant de commencer le travail, veuillez:

- Vérifiez que toutes les vis de la machine sont bien serrées;
- Vérifiez que le filtre à air est propre;
- Vérifiez que les amortisseurs de vibrations fonctionnent correctement.
- Préparez les accessoires et assurez-vous qu'ils sont correctement montés;
- Faire le plein de carburant comme indiqué ci-dessous.

2. CARBURANT ET LUBRIFICATION

Le ventilateur est équipé d'un moteur à 2 temps; par conséquent, un mélange d'huile

d'essence 95 RON et d'huile 2 temps doit toujours être utilisé. Il est très important de faire attention au mélange de carburant que vous utilisez, car un mélange précis d'huile et de carburant doit être obtenu. De petites quantités de mélange d'huile et de carburant avec de petites inexactitudes, peuvent affecter le rapport de mélange, ce qui peut entraîner une surchauffe du moteur et de graves dommages au moteur. Il est recommandé d'utiliser un mélange avec du carburant à indice d'octane supérieure uniquement lorsque vous travaillez en continu à haut régime.

HUILE DEUX TEMPS

Une huile 2 temps spécialement formulée pour les moteurs 2 temps refroidis par air doit être utilisée. N'utilisez pas d'huile 2 temps destinée aux moteurs refroidis par eau. N'utilisez jamais d'huile de mauvaise qualité et d'huile moteur 4 temps.

TAUX DE MÉLANGE

Pour de meilleurs résultats et performances, le rapport de mélange est de 2,5% avec la classe d'huile JASO FB ou ISO EGB, formulée pour les moteurs 2 temps refroidis par air.

Essence, litre	2-huile de course, liter 2,5%
4	0,10lt (100ml)
8	0,20lt (200ml)

Utilisez toujours un récipient propre pour le carburant avant de mélanger le carburant. Mélangez et secouez soigneusement le mélange de carburant avant de remplir le réservoir de carburant de la machine. N'utilisez pas de mélange de carburant stocké pendant plus d'un mois. Le réservoir de carburant de la machine doit être vidé avant le stockage.

3. RAVITAILEMENT

AVERTISSEMENT: Ne fumez jamais pendant le ravitaillement et évitez d'inhaler les vapeurs d'essence. Ouvrez soigneusement le haut du réservoir car une pression pourrait s'être formée à l'intérieur.

AVANT DE FAIRE LE PLEIN:

- Placez la machine sur une surface stable à la graisse, avec le bouchon du réservoir de carburant vers le haut.
- Nettoyez le bouchon du réservoir de carburant et la zone environnante pour éviter que de la saleté ne pénètre dans le réservoir pendant le ravitaillement.
- Ouvrez soigneusement le bouchon du réservoir de carburant pour permettre à la pression à l'intérieur de diminuer progressivement.

LE FICHIER:

Agitez bien le réservoir avec le mélange de carburant.

- À l'aide d'un entonnoir, verser une quantité de mélange de carburant adaptée au travail à effectuer dans le flacon gradué fourni.
- Ne pas trop remplir. Laisser un espace mini-

mum de 5 mm entre le haut du mélange carburant-huile et le bord intérieur du réservoir pour permettre l'expansion (Fig. 5).

AVERTISSEMENT: Fermez toujours fermement le bouchon du réservoir de carburant.

UTILISATION DE LA MACHINE

1. DEMARRAGE DE LA MACHINE

Avant de démarrer le moteur, placez la machine sur un sol stable et assurez-vous que le soufflage n'est pas écrasé.

1.a. Démarrage à froid (Fig. 6)

Un démarrage «à froid» du moteur signifie le démarrer au moins 5 minutes après son arrêt ou après avoir fait le plein.

- i. Actionnez le démarreur en déplaçant le levier (2) sur «CHOKE».
- ii. Appuyez sur le bouton du dispositif d'amorçage (3) 7 à 10 fois pour amorcer le carburateur.
- iii. Tenez fermement la machine d'une main sur la poignée (6), afin de ne pas perdre le contrôle de la machine lors du démarrage.
- iv. Tirez lentement sur la corde de démarrage pendant 10 à 15 cm jusqu'à ce que vous ressentiez une certaine résistance, puis tirez fort plusieurs fois jusqu'à ce que vous entendiez le moteur tourner.

IMPORTANT Pour éviter de casser le câble du démarreur, ne le tirez pas sur toute sa longueur et ne le laissez pas glisser le long du bord du trou du guide-câble. Relâchez le démarreur progressivement, pour éviter de le laisser revenir de manière incontrôlable.

- v. Mettez le levier (2) en position «RUN».
- vi. Tirez à nouveau sur la poignée du démarreur et appuyez à fond sur la gâchette d'accélérateur (4) jusqu'à ce que le moteur démarre normalement.
- vii. Lorsque le moteur a démarré, appuyez et relâchez la gâchette d'accélérateur (4) pour permettre au moteur de tourner au ralenti.
- viii. Faites tourner un peu le moteur en utilisant la gâchette d'accélérateur pour le réchauffer avant d'utiliser la machine.

IMPORTANT Si le câble du démarreur est tiré à plusieurs reprises avec le starter activé, cela peut inonder le moteur et rendre le démarrage difficile.

Si vous alimentez le moteur, répétez la procédure de démarrage à chaud plusieurs fois pour éliminer tout excès de carburant.

1.b. Démarrage à chaud

Pour démarrer le moteur à chaud immédiatement après son arrêt, suivez les étapes ii - iii - iv - vi de la procédure ci-dessus, en vous assurant que l'amorce (3) est activée 2-3 fois seulement.

2. RÉGLAGE DE LA VITESSE (Fig. 6)

Le régime du rotor doit être proportionnel au

type de travail et régulé par la gâchette d'accélérateur (4) située sur la poignée supérieure. La gâchette d'accélérateur peut être maintenue dans n'importe quelle position requise engageant le dispositif de réglage d'accélérateur (5).

3. ARRÊT DU MOTEUR (Fig. 6)

Pour arrêter le moteur:

- Tourner le dispositif de réglage des gaz vers le bas (5).
- Relâchez la gâchette d'accélérateur (4).
- Appuyer et maintenir l'interrupteur (1) en position «O» jusqu'à ce que le moteur s'éteigne, puis relâcher l'interrupteur qui passera automatiquement en position «I» prêt pour la procédure de démarrage suivante.

MODES DE FONCTIONNEMENT

1. UTILISER COMME VENTILATEUR

AVERTISSEMENT: La machine doit toujours être fermement saisie avec votre main droite sur la poignée supérieure pendant le travail (Fig. 7).

La vitesse du moteur doit être adaptée au type de matériau à enlever:

- Utilisez le moteur à basse vitesse pour les matériaux légers et les petits buissons sur la pelouse;
- Utilisez le moteur à vitesse moyenne pour déplacer l'herbe et les feuilles légères sur la chaussée ou sur un sol solide;
- Utilisez le moteur à vitesse élevée pour les matériaux plus lourds comme la neige fraîche ou la saleté volumineuse.

AVERTISSEMENT: Portez toujours la plus grande attention pour éviter que les matériaux retirés ou la poussière ne blessent des personnes ou des animaux ou n'endommagent les biens. Évaluez toujours la direction du vent et ne travaillez jamais contre le vent.

2. UTILISER COMME COLLECTEUR DE VIDE (Fig. 8)

AVERTISSEMENT: La machine doit toujours être fermement tenue à deux mains pendant le travail. Placez votre main droite sur la poignée supérieure et votre main gauche sur la poignée inférieure de sorte que le sac soit du côté gauche de l'opérateur.

Lorsqu'il est utilisé comme collecteur de vide, il est préférable d'utiliser le moteur à un régime moyen / élevé. Pendant la collecte, maintenez l'extrémité arrondie du tube à quelques centimètres du sol. Lorsqu'il est utilisé comme collecteur de vide, il est préférable d'utiliser le moteur à un régime moyen / élevé. Pendant la collecte, maintenez l'extrémité arrondie du tube à quelques centimètres du sol. Le sac fonctionne également comme un filtre similaire à un aspirateur domestique commun. Pour cette raison, il vaut mieux que:

- Il est toujours libre de se dilater et la sangle de support n'est pas emmêlée;
- Il n'est pas entièrement rempli;
- Les objets collectés qui pourraient compromettre l'intégrité sont rapidement supprimés.

Vider le sac:

- Arrêtez le moteur;
- Ouvrez la fermeture éclair (1) et videz le sac sans le déconnecter du tube de raccord.

IMPORTANT Lorsqu'il est utilisé comme collecteur à vide, ne ramassez pas l'herbe ou les feuilles humides pour éviter de colmater le rotor et la bobine.

IMPORTANT Lors de l'utilisation de la machine comme collecteur de vide, il y a un risque d'aspiration par inadvertance d'objets qui peuvent obstruer la machine et bloquer le rotor.

Dans ce cas:

- Arrêtez immédiatement le moteur;
- Démontez le tube à vide;
- Retirez le corps étranger de l'intérieur de l'entrée de vide.

Vérifiez que rien ne bloque le rotor ou la volute avant d'utiliser à nouveau la machine.

IMPORTANT Un sac trop plein réduit l'efficacité de la machine et peut provoquer une surchauffe du moteur.

3. FIN DES OPÉRATIONS

Lorsque vous avez terminé votre travail:

- Arrêtez le moteur comme indiqué ci-dessus.
- Débranchez le capuchon de la bougie.
- Vider le sac s'il est utilisé comme collecteur sous vide.

MAINTENANCE ET NETTOYAGE

1. **AVERTISSEMENT:** Avant de nettoyer ou d'effectuer des travaux d'entretien, débranchez le capuchon de la bougie et lisez les instructions correspondantes. Portez des vêtements et des gants de protection appropriés chaque fois que vos mains sont en danger.
2. **AVERTISSEMENT:** N'utilisez jamais la machine avec des pièces usées ou endommagées. Les pièces défectueuses ou usées doivent toujours être remplacées et non réparées. N'utiliser que des pièces de rechange d'origine: l'utilisation de pièces non originales et / ou mal montées mettra en danger la machine et compromettra la sécurité, peut provoquer des accidents ou des blessures dont le fabricant n'est en aucun cas responsable ou responsable.
3. Tous les réglages ou opérations de maintenance non décrits dans ce manuel doivent être effectués par votre revendeur ou un centre de service spécialisé disposant des connaissances et de l'équipement nécessaires pour garantir que le travail est effectué correctement en maintenant le niveau de sécurité d'origine de la machine. Toute opération effectuée dans des centres non autorisés ou par des personnes non qualifiées invalidera totalement la garantie et toutes les obligations et responsabilités du fabricant.
4. Gardez tous les écrous et vis bien serrés pour vous assurer que la machine est toujours en bon état de fonctionnement. La maintenance

de routine est essentielle pour la sécurité et pour maintenir un niveau de performance élevé.

5. N'effectuez aucun travail sur la machine qui n'est pas décrit dans ce manuel à moins d'être suffisamment qualifié avec les outils appropriés.
6. Ne stockez pas la machine avec du carburant dans le réservoir dans un endroit où les vapeurs de carburant pourraient atteindre une renommée ouverte, une étincelle ou une forte source de chaleur.
7. Laissez refroidir le moteur avant de ranger la machine dans une enceinte.
8. Pour réduire les risques d'incendie, gardez le moteur, le silencieux d'échappement et la zone de stockage de carburant exempts de sciure, de branches, de feuilles ou de graisse excessive; ne laissez jamais de conteneurs contenant des débris à l'intérieur de la zone de stockage.
9. Si le réservoir de carburant doit être vidé, cela doit être fait à l'extérieur une fois le moteur refroidi.
10. Portez des gants de travail lors de tous les travaux d'entretien.
11. Avant de ranger la machine, vérifiez que vous avez retiré les clés ou les outils utilisés pour la maintenance.
12. Conservez la machine hors de portée des enfants!
13. Inspectez souvent le sac pour éviter l'usure et une diminution de la qualité.

FILTRE À AIR

IMPORTANT Le nettoyage du filtre à air est essentiel pour garantir l'efficacité et la durée de vie de la machine. Ne travaillez pas avec un filtre endommagé ou sans filtre, car cela pourrait endommager définitivement le moteur.

Il doit être nettoyé toutes les 8 à 10 heures de travail.

Nettoyez le filtre comme suit (Fig.9):

- Desserrer le bouton (1), retirer le couvercle (2) et l'élément filtrant (3).
- Lavez l'élément filtrant (3) à l'eau et au savon. N'utilisez pas d'essence ou d'autres solvants.
- Laissez le filtre sécher à l'air libre.
- Remettez en place l'élément filtrant (3) et le couvercle (2) et serrez le bouton (1).

VÉRIFICATION DE LA BOUGIE D'ALLUMAGE

Retirez et nettoyez périodiquement la bougie d'allumage (Fig. 10) à l'aide d'une brosse métallique pour éliminer tout dépôt. Vérifiez et réinitialisez la distance correcte entre les électrodes. Remplacez la bougie d'allumage et fixez-la fermement à l'aide de la clé fournie. La bougie d'allumage doit être remplacée par une avec les mêmes caractéristiques chaque fois que les électrodes ont brûlé ou que l'isolation est usée, et dans tous les cas toutes les 50 heures de travail.

LONGUES PÉRIODES D'INTERVENTION

IMPORTANT Si la machine n'est pas utilisée pendant une période de plus de 2-3 mois, il est recom-

mandé de suivre quelques conseils pour éviter toute difficulté lorsque vous souhaitez utiliser la machine et pour éviter des dommages permanents au moteur.

ESPACE DE RANGEMENT

Avant de ranger la machine:

- Videz le réservoir de carburant.
- Démarrez le moteur et faites-le tourner au ralenti jusqu'à ce qu'il s'arrête, afin qu'il utilise tout le carburant qui reste dans le carburateur.
- Laissez le moteur refroidir et retirez le capuchon de la bougie.

CALENDRIER DE MAINTENANCE

Les intervalles suivants s'appliquent uniquement aux conditions de fonctionnement normales. Si votre temps de travail quotidien est plus long ou si les conditions de fonctionnement sont difficiles (zone de travail très poussiéreuse, etc.), raccourcissez les intervalles spécifiés en conséquence.		Avant de commencer à travailler	Après avoir terminé le travail quotidien	Après chaque arrêt de ravitaillement	Hebdomadaire	Mensuel	Tous les 12 mois	Si problème	Si endommagé	Si nécessaire
Machine complète	Contrôle visuel (état, usure, fuites)	*	*							
	Nettoyer	*								
Poignée de contrôle	Vérifier le fonctionnement	*	*							
	Nettoyer			*		*				
Filtre à air	Remplacer						*	*	*	
	Vérifier				*	*				
Filtre à carburant	Remplacer le filtre					*	*			
	Vérifier le paramètre d'inactivité	*								
Carburateur	Reajuster le ralenti								*	
	Nettoyer et réajuster l'écartement des électrodes toutes les 10 heures de travail						*			
Bougie d'allumage	Remplacer après 100 heures de fonctionnement									
	Nettoyer	*							*	
Entrées de refroidissement	Nettoyer		*						*	

Toutes les vis accessibles	Vérifier					*	*		
	Resserrer						*	*	
Éléments anti-vibrations	Vérifier	*					*	*	
	Remplacer							*	
Étiquettes de sécurité	Remplacer							*	
Silencieux	Nettoyer							*	

PROTECTION ENVIRONNEMENTALE

Recyclez les matières premières au lieu de les éliminer en tant que déchets. La machine, les accessoires et l'emballage doivent être triés pour un recyclage respectueux de l'environnement. Les composants en plastique sont étiquetés pour un recyclage catégorisé.

GARANTIE

Ce produit est garanti conformément aux réglementations légales / nationales, en vigueur à compter de la date d'achat par le premier utilisateur. Les dommages attribuables à l'usure normale, à la surcharge ou à une mauvaise manipulation seront exclus de la garantie. En cas de réclamation, veuillez envoyer la machine, complètement assemblée, à votre revendeur ou au centre de service officiel. La période de garantie appliquée pour ces modèles spécifiques de soufflantes, est de trois (3) ans pour un usage non professionnel et d'un (1) an pour un usage professionnel.

ITALIANO

AVVERTENZE GENERALI DI SICUREZZA

Leggere attentamente questo manuale prima di utilizzare il soffiatore e attenersi a tutte le istruzioni di sicurezza, al fine di evitare lesioni e danni. Si prega di inoltrare queste istruzioni di sicurezza a qualsiasi altra persona che utilizzi il soffiatore. Usa sempre il tuo buon senso per evitare tutte le situazioni considerate al di là delle tue capacità. Non utilizzare il soffiatore quando si è stanchi o sotto l'effetto di droghe, alcol o altri farmaci. Tenere lontani bambini e astanti mentre si aziona un soffiatore. Non consentire mai a bambini o persone che non conoscono queste istruzioni di utilizzare la macchina. Le leggi locali possono limitare l'età minima dell'operatore. Tenere presente che l'operatore o l'utente è responsabile di incidenti o eventi imprevisti che si verificano ad altre persone o alla loro proprietà. Non esitate a contattarci se avete domande sull'uso del soffiatore, vi forniremo consigli e aiuto, su come usare il soffiatore in sicurezza.

AVVERTENZE PER LA SICUREZZA DEI SOFFIATORI

AVVERTENZE GENERALI

1. Indossare sempre indumenti adeguati che non ostacolino i movimenti durante l'utilizzo della macchina.
 - Indossare sempre indumenti protettivi aderenti, guanti antivibranti, occhiali protettivi, respiratore a semimaschera, equipaggiamento di protezione acustica, stivali di sicurezza anti-taglio con suola antiscivolo.
 - Non indossare mai scarpe, camicie, collane o qualsiasi accessorio appeso o svolazzante che potrebbe impigliarsi nella macchina.
 - Lega i capelli se sono lunghi.
 - In caso di rischio di polvere, deve essere utilizzata una maschera respiratoria.
2. **PERICOLO!** La benzina è altamente infiammabile.
 - Conservare il carburante in contenitori appositamente fabbricati e omologati per tale uso;
 - Aggiungere carburante, utilizzando un imbuto, solo all'aperto; non fumare durante questa operazione e ogni volta che si maneggia carburante;
 - Aprire lentamente il serbatoio del carburante per far diminuire gradualmente la pressione all'interno;
 - Aggiungere carburante prima di avviare il motore; non togliere mai il tappo del serbatoio né aggiungere carburante mentre il motore è in funzione o quando il motore è caldo;
 - Se è stato versato del carburante, non tentare di avviare il motore ma allontanare la macchina dall'area dello spandimento ed evitare di creare qualsiasi fonte di accensione finché il carburante non è evaporato e i vapori del carburante si sono dissipati;
 - Rimettere sempre il tappo del serbatoio e del contenitore del carburante e serrare bene;

- Pulire immediatamente ogni traccia di carburante versato sulla macchina o sul terreno;
 - Non avviare mai la macchina nello stesso punto in cui è stata riempita di carburante; il motore deve essere avviato in una zona di almeno 3 metri da dove è stato riempito il serbatoio del carburante;
 - Assicurarsi che i tuoi vestiti non entrino in contatto con il carburante.
3. Sostituire i silenziatori difettosi o danneggiati.
 4. Non utilizzare mai una macchina difettosa. Prima di utilizzare la macchina, effettuare un accurato controllo dell'efficienza della macchina e in particolare:
 - Il grilletto dell'acceleratore deve muoversi liberamente, non deve necessitare di forzatura e deve ritornare automaticamente e rapidamente in posizione di folle;
 - La manopola dell'interruttore di arresto motore deve spostarsi facilmente da una posizione all'altra;
 - I cavi elettrici ed in particolare il cavo della candela devono essere in perfetto stato per evitare che si generino scintille, e il cappuccio deve essere correttamente montato sulla candela;
 - Le impugnature e le protezioni della macchina devono essere pulite, asciutte e ben fissate alla macchina;
 - Le protezioni devono essere montate prima dell'avviamento e non devono mai essere danneggiate;
 - Il rotore non deve mai essere danneggiato;
 5. Ispezionare accuratamente l'intera area di lavoro e utilizzare un rastrello o una spazzola da giardino per rimuovere manualmente i detriti e rimuovere tutto ciò che potrebbe essere proiettato dalla macchina o essere una fonte pericolosa (pietre, rami, filo di ferro, ossa ecc.)
 6. Verificare sempre la presenza di oggetti che potrebbero bloccare la griglia della presa d'aria prima di iniziare il lavoro. Una presa d'aria ostruita riduce la capacità di soffiaggio della macchina e aumenta la temperatura di lavoro del motore, il che può provocare un guasto al motore. Spegnere il motore e rimuovere l'oggetto.

DURANTE L'USO

1. Non azionare il motore in uno spazio ristretto dove possono svilupparsi pericolosi fumi di monossido di carbonio.
2. Lavorare solo alla luce del giorno o con una buona luce artificiale in condizioni di buona visibilità.
3. Quando si lavora in condizioni di terreno polveroso e asciutto, si consiglia di inumidire leggermente la superficie.
4. Cerca di non causare alcun disturbo. Utilizzare questa macchina solo in orari ragionevoli della giornata (non la mattina presto o la sera tardi quando il rumore potrebbe causare disturbi).
5. Non montare apparecchiature o accessori sulla macchina non previsti o approvati dal costruttore. Modifiche e / o accessori non autorizzati possono provocare gravi lesioni personali o la

- morte dell'operatore o di altri.
6. Non utilizzare mai la macchina:
 7. Senza montare tutti gli accessori previsti per ogni utilizzo;
 8. Quando persone, soprattutto bambini o animali domestici, si trovano nelle vicinanze;
 9. In spazi ristretti, in presenza di fumi, in ambiente esplosivo o in prossimità di materiali o apparecchiature elettriche infiammabili.
 10. Assumi una posizione ferma ed equilibrata:
 - Evitare ove possibile di lavorare su terreno bagnato, scivoloso o comunque su terreno irregolare o scosceso che non garantisce stabilità all'operatore;
 - Non correre mai, ma camminare con attenzione prestando attenzione alla conformazione del terreno e ad eventuali ostacoli;
 - Valutare i potenziali rischi del terreno da lavorare e prendere tutte le precauzioni necessarie per garantire la propria sicurezza, soprattutto su pendii o su terreni sconnessi, scivolosi o instabili.
 11. Assicurarsi che la macchina sia bloccata saldamente quando si avvia il motore:
 - Verificare che non vi siano astanti o animali domestici entro almeno 15 metri dal raggio di azione della macchina;
 - Non dirigere il silenziatore e quindi i fumi di scarico verso materiali infiammabili.
 12. Non modificare le impostazioni del motore né aumentare la velocità del motore.
 13. Non sforzare troppo la macchina e non utilizzare una macchina piccola per lavori pesanti. Se utilizzi la macchina giusta ridurrà il rischio di pericoli e migliorerai la qualità del tuo lavoro.
 14. Assicurarsi che la macchina non venga a contatto con corpi estranei ed eventuali detriti volanti e polvere sollevati dall'aria; non dirigere il getto d'aria in direzione di persone o animali. Le potenti correnti d'aria possono muovere gli oggetti a una velocità tale da poter rimbalzare indietro e causare gravi lesioni agli occhi.
 15. Prestare sempre la massima attenzione per evitare che il materiale rimosso o la polvere feriscano persone o animali o danneggiino cose. Valutare sempre la direzione del vento e non lavorare mai contro vento. Estendere sempre correttamente il tubo del ventilatore in modo che il flusso d'aria funzioni vicino alla terra.
 16. Durante l'uso non ostruire le prese d'aria.
 17. Il ventilatore non deve essere utilizzato su una scala o su un'impalcatura.
 18. Fermate il motore:
 - Durante il montaggio o la rimozione di accessori per il soffiaggio;
 - Ogni volta che si lascia la macchina incustodita;
 - Prima del rifornimento;
 - Quando ci si sposta tra le aree di lavoro.
 19. Arrestare il motore e scollegare il cavo della candela: prima di controllare, pulire o lavorare sulla macchina;
 - Dopo l'assunzione di un corpo estraneo. Ispezionare la macchina per eventuali danni ed eseguire le riparazioni prima di riavviarla;
 - Se la macchina inizia a vibrare in modo anomalo (individuare e rimuovere immediatamente la causa della vibrazione);
 - Quando la macchina non è in uso.
 20. Per evitare il rischio di incendio, non lasciare la macchina con il motore caldo su foglie, erba secca o altro materiale infiammabile.
 21. **AVVERTIMENTO!** Se qualcosa si rompe o si verifica un incidente durante il lavoro, spegnere immediatamente il motore e allontanare la macchina per evitare ulteriori danni; in caso di infortunio con lesioni o lesioni a terzi, attuare immediatamente le misure di pronto soccorso più idonee alla situazione e contattare le autorità mediche per le cure sanitarie necessarie. Rimuovere con attenzione eventuali detriti che potrebbero causare danni o lesioni a persone o animali se non vengono visti.
 22. I livelli di rumorosità e vibrazione indicati in queste istruzioni sono i livelli massimi per l'utilizzo della macchina. Una manutenzione insufficiente ha un impatto significativo sulle vibrazioni e sulle emissioni sonore. Di conseguenza, è necessario adottare misure preventive per eliminare possibili danni dovuti a livelli elevati di rumore e stress da vibrazioni. Mantenere bene la macchina, indossare dispositivi di protezione per le orecchie e fare delle pause durante il lavoro.
 23. Le parti rotanti possono causare gravi lesioni, evitare di entrare in contatto con le parti rotanti quando sono ancora in rotazione.
 24. Non azionare la macchina vicino a finestre aperte.
 25. Far funzionare la macchina con una velocità stabile e afferrare saldamente la maniglia con una forza adeguata può ridurre il livello di vibrazioni. Un regime motore basso significa un livello di rumorosità ridotto, quindi azionare la macchina al regime motore più basso necessario per eseguire l'operazione. Durante una giornata lavorativa, è necessario fare pause frequenti e adeguate per evitare danni da vibrazioni e danni alle orecchie.
 26. L'esposizione prolungata alle vibrazioni può causare lesioni e disturbi neurovascolari (chiamati anche "sindrome di Raynaud" o "mano bianca"), soprattutto a persone che soffrono di disturbi della circolazione. I sintomi possono riguardare le mani, i polsi e le dita e si manifestano attraverso perdita di sensibilità, torpore, prurito, dolore e scolorimento o alterazioni strutturali della pelle. Questi effetti possono essere aggravati da basse temperature ambiente e / o stringendo eccessivamente le impugnature. Se si manifestano i sintomi, ridurre il tempo di utilizzo della macchina e consultare un medico.

SPECIFICHE DEL PRODOTTO

USO PREVISTO

Questa macchina è stata progettata e realizzata per:
Foglie che spazzano via, erba, carta e materiali simili, ad es. in prati, sentieri, parchi e strade.
Ogni altro utilizzo diverso da quelli sopra indicati

potrebbe essere pericoloso, arrecare danno a persone e / o cose e alla macchina.

USO IMPROPRIO

La macchina non deve essere utilizzata per spazzare via materiali pericolosi, ad es. accumulo di prodotti infiammabili o esplosivi, braci ardenti o materiale di combustione senza fiamma, sigarette accese, pezzi di vetro, oggetti appuntiti, oggetti metallici, pietre e qualsiasi altro oggetto che possa essere pericoloso per l'operatore e gli altri.

Esempi di uso improprio possono includere, ma non sono limitati a:

- Puntare il getto d'aria verso persone e / o animali;
- Utilizzo della macchina senza gli accessori specificatamente forniti dal costruttore per usi specifici, o utilizzo di accessori in un modo non previsto nelle presenti istruzioni;
- Utilizzo della macchina da parte di più persone.

DATI TECNICI			
Codice prodotto	46060	46061	
Model - GHB 328	PLUS	V PLUS	
Motore			
Cilindrata	cm ³	27,6	
Alesaggio del cilindro	mm	35	
Ictus	mm	28,7	
Minimo	rpm	3.100±200	
Massima potenza del motore	kW	0,8	
	hp	1,1	
	rpm	7.500	
Velocità massima del motore	r/min	8.300	
Sistema di accensione			
Candela		CHAMPION RCJ7Y	
Distanza tra gli elettrodi	mm	0,6~0,7	
Sistema di alimentazione e lubrificazione			
Serbatoio di carburante capacità	litro	0,4	
Peso			
Peso netto senza carburante	Kg	4,7	5,8
Emissioni di rumore			
Livello di potenza sonora, misurato	dB	106,6	

Livello di potenza sonora, garantito	Lwa dB	109	
Livelli sonori			
Livello di pressione sonora equivalente all'orecchio dell'operatore	dB(A)	LpA=94 KpA=3.0 Direttiva sul rumore 2000/14/EC	
Livelli di vibrazione equivalenti			
Manico superiore	m/s ²	2,06	2,0
Maniglia inferiore	m/s ²	1,33	1,5
Prestazione			
Volume d'aria massimo	m ³ /h	680	
Velocità massima dell'aria	m/s	72	

IDENTIFICAZIONE

GHB 328 PLUS (Fig. 1)

1. Motore
2. Dispositivo di regolazione dell'acceleratore
3. Interruttore del motore
4. Grilletto dell'acceleratore
5. Candela
6. Maniglia di avviamento
7. Bulbo primer
8. Pomello dello starter
9. Griglia di aspirazione
10. Manico superiore
11. Vite del filtro dell'aria
12. Tappo serbatoio carburante
13. Maniglia inferiore
- 14a. Primo tubo di soffiaggio (dritto)
- 14b. Primo tubo di soffiaggio (curvo)
15. Secondo tubo di soffiaggio (estremità piatta)
16. Secondo tubo di soffiaggio (estremità tonda)

GHB 328 V PLUS (Fig. 2)

1. Motore
2. Dispositivo di regolazione dell'acceleratore
3. Interruttore del motore
4. Grilletto dell'acceleratore
5. Candela
6. Maniglia di avviamento
7. Primer blub
8. Pomello dello starter
9. Griglia di aspirazione
10. Manico superiore
11. Vite del filtro dell'aria
12. Tappo serbatoio carburante
13. Maniglia inferiore
14. Sacchetto
15. Secondo tubo di soffiaggio (estremità piatta)
16. Secondo tubo di soffiaggio (estremità tonda)
- 17a. Primo tubo di soffiaggio (dritto)

- 17b. Primo tubo di soffiaggio (curvo)
- 18. Borsa raccordi tubo
- 19. Secondo tubo a vuoto
- 20. Primo tubo a vuoto

FUNZIONAMENTO

PREPARARE LA MACCHINA:

La macchina può essere utilizzata sia come soffiatore (per i modelli: GHB 328 PLUS e GHB 328 V PLUS) che come collettore sottovuoto (per il modello: GHB 328 V PLUS). Per entrambi questi utilizzi è necessario predisporre correttamente gli opportuni accessori inclusi con l'apparecchiatura.

AVVERTIMENTO: Il disimballaggio e il completamento dell'assemblaggio devono essere effettuati su una superficie piana e stabile, con spazio sufficiente per lo spostamento della macchina e del suo imballaggio, utilizzando sempre attrezzature adeguate.

1. UTILIZZARE COME SOFFIATORE (Fig. 3) (Per i modelli: GHB 328 PLUS & GHB 328 V PLUS)

- Allineare le sporgenze del primo tubo del soffiatore (1) con i compartimenti dell'ugello di uscita dell'aria (2), quindi spingere il tubo fino a quando non è saldamente in posizione.
- Allineare il vano del secondo tubo soffiante (3) con la sporgenza (4) del primo tubo, spingere il tubo all'interno e ruotarlo di 90 gradi in senso orario in una delle due posizioni previste, fino a quando non si incastra saldamente in posizione.
- **NOTA** Montare il secondo tubo con un'estremità piatta o tonda a seconda del tipo di lavoro da eseguire.
- Per rimuovere il primo tubo (1), inserire il cacciavite incluso nel kit nel foro (5) e premere con decisione fino a quando è possibile sfilare il tubo dalla bocchetta di uscita aria.

2. UTILIZZARE COME COLLETTORE SOTTOVUOTO (Fig.4) (Per il modello: GHB 328 V PLUS)

- Allineare le sporgenze del tubo di accoppiamento della sacca (1) con i compartimenti degli ugelli di uscita dell'aria (2), quindi spingere il tubo fino a quando non si adatta saldamente in posizione.
- Inserire la bocchetta terminale del tubo di accoppiamento (1) nell'ingresso del sacco (3) e chiudere l'ingresso con il velcro in dotazione (4).
- Collegare il primo tubo del vuoto (5) al secondo (6), allineando le due frecce di riferimento (7) e spingendolo il più possibile fino a quando la sporgenza (6a) del secondo tubo è saldamente inserita nel foro (5a) del primo tubo a vuoto.
- Inserire il cacciavite incluso nel kit nel foro (8) e premere per sbloccare il fermo e aprire la griglia di aspirazione (9). - Allineare i tappi di riferimento (10) con i rispettivi scomparti (11) sul primo tubo di aspirazione e ruotarlo in senso antiorario, fino a quando non è saldamente in posizione.
- Posizionare la borsa sulla spalla e utilizzare la tracolla regolabile per regolare l'altezza.
- **NOTA** La macchina è correttamente assemblata quando la parte arrotondata dello scivolo è rivolta verso il suolo.

PREPARARE LA MACCHINA:

1. CONTROLLO DELLA MACCHINA

Prima di iniziare il lavoro per favore:

- Verificare che tutte le viti sulla macchina siano ben serrate;
- Verificare che il filtro dell'aria sia pulito;
- Verificare che gli ammortizzatori di vibrazioni siano a posto.
- Preparare gli accessori e assicurarsi che siano montati correttamente;
- Rifornire di carburante come indicato di seguito.

2. RIFORNIMENTO E LUBRIFICAZIONE

Il ventilatore è dotato di motore a 2 tempi; pertanto, deve essere sempre utilizzata una miscela di olio di benzina 95 RON e olio 2 tempi. È molto importante prestare attenzione alla miscela di carburante che si utilizza, poiché è necessario ottenere una miscela accurata di olio e carburante. Piccole quantità di olio e miscela di carburante con piccole imprecisioni, possono influenzare il rapporto di miscela, che può portare a surriscaldamento del motore e gravi danni al motore. Si consiglia di utilizzare miscele con combustibili a maggior numero di ottano solo quando si lavora in continuo ad alti regimi.

OLIO PER DUE TEMPI

Deve essere utilizzato olio a 2 tempi appositamente formulato per motori a 2 tempi raffreddati ad aria. Non utilizzare olio a 2 tempi destinato all'uso con motori raffreddati ad acqua. Non usare mai olio di scarsa qualità e olio per motori a 4 tempi.

RAPPORTO DI MISCELAZIONE

Per i migliori risultati e prestazioni, il rapporto di miscelazione è del 2,5% con classe di olio JASO FB o ISO EGB, formulato per motori a 2 tempi raffreddati ad aria.

Benzina, litro	2-olio per corsa, litro 2,5%
4	0,10lt (100ml)
8	0,20lt (200ml)

Utilizzare sempre un contenitore pulito per il carburante prima di miscelare il carburante. Mescolare e agitare bene la miscela di carburante prima di riempire il serbatoio del carburante della macchina. Non utilizzare la miscela di carburante conservata per più di un mese. Il serbatoio del carburante della macchina deve essere svuotato prima del rimessaggio.

3. RIFORNIMENTO

ATTENZIONE: Non fumare mai durante il rifornimento ed evitare di inalare i vapori della benzina. Aprire con attenzione la parte superiore del serbatoio poiché potrebbe essersi formata pressione all'interno.

PRIMA DEL RIFORNIMENTO:

- Posizionare la macchina su una superficie resi-

stente al grasso, con il tappo del serbatoio del carburante rivolto verso l'alto.

- Pulire il tappo del serbatoio del carburante e l'area circostante per evitare che lo sporco penetri nel serbatoio durante il rifornimento.
- Aprire con cautela il tappo del serbatoio del carburante per consentire alla pressione all'interno di diminuire gradualmente.

IL FILE:

Agitare bene il serbatoio con la miscela di carburante.

- Utilizzando un imbuto, versare nella bottiglia graduata in dotazione una quantità di miscela di carburante adeguata al lavoro da eseguire.
- Non riempire eccessivamente. Lasciare uno spazio minimo di 5 mm tra la parte superiore della miscela olio combustibile e il bordo interno del serbatoio per consentire l'espansione (Fig. 5).

AVVERTENZA: chiudere sempre saldamente il tappo del serbatoio del carburante.

UTILIZZO DELLA MACCHINA

1. AVVIAMENTO DELLA MACCHINA

Prima di avviare il motore, posizionare la macchina su un terreno stabile e assicurarsi che i soffiatori non vengano schiacciati.

1.a. Avviamento a freddo (Fig.6)

Un avviamento "a freddo" del motore significa avviarlo dopo almeno 5 minuti dallo spegnimento o dopo il rifornimento.

- i. Azionare lo starter portando la leva (2) su «CHOKE».
- ii. Premere il pulsante del dispositivo di adescamento (3) da 7 a 10 volte per adescare il carburatore.
- iii. Tenere saldamente la macchina con una mano sull'impugnatura (6), per non perdere il controllo della macchina durante l'avviamento.
- iv. Tirare lentamente la fune di avviamento per 10-15 cm fino a sentire una certa resistenza, quindi tirarla con forza alcune volte finché non si sente il motore girare.

IMPORTANTE Per evitare di rompere la fune di avviamento, non tirarla per tutta la sua lunghezza né lasciarla scorrere lungo il bordo del foro guida cavo. Rilasciare gradualmente lo starter, per evitare che voli indietro in modo incontrollato.

- v. Portare la leva (2) in posizione «RUN».
- vi. Tirare di nuovo la manopola di avviamento e premere a fondo il grilletto dell'acceleratore (4) finché il motore non si avvia normalmente.
- vii. Quando il motore è avviato, premere e rilasciare il grilletto dell'acceleratore (4) per consentire al motore di girare al minimo.
- viii. Accelerare un po' il motore usando il grilletto dell'acceleratore per riscaldarlo prima di usare la macchina.

IMPORTANTE Se la fune di avviamento viene

tirata ripetutamente con lo starter inserito, il motore potrebbe ingolfarsi e rendere difficile l'avviamento.

In caso di cibo al motore, ripetere più volte la procedura di avviamento a caldo per eliminare l'eventuale carburante in eccesso.

1.b. Avviamento a caldo

Per avviare a caldo il motore subito dopo che si è spento, seguire i passaggi ii - iii - iv - v della procedura sopra, assicurandosi che il primer (3) venga attivato solo 2-3 volte.

2. REGOLAZIONE DELLA VELOCITÀ (Fig.6)

I giri del rotore devono essere proporzionati al tipo di lavoro e regolati dal grilletto dell'acceleratore (4) posto sulla manopola superiore. Il grilletto dell'acceleratore può essere tenuto in qualsiasi posizione richiesta innestando il dispositivo di impostazione dell'acceleratore (5).

3. ARRESTO DEL MOTORE (Fig.6)

Per spegnere il motore:

- Ruotare il dispositivo di regolazione dell'acceleratore verso il basso (5).
- Rilasciare il grilletto dell'acceleratore (4).
- Tenere premuto l'interruttore (1) in posizione «O» fino a quando il motore si spegne, quindi rilasciare l'interruttore che si porterà automaticamente in posizione «I» pronto per la procedura di avviamento successivo.

MODALITÀ OPERATIVE

1. UTILIZZARE COME SOFFIATORE

AVVERTIMENTO: La macchina deve essere sempre saldamente impugnata con la mano destra sull'impugnatura superiore durante il lavoro (Fig. 7).

La velocità del motore deve essere regolata in base al tipo di materiale da rimuovere:

- Utilizzare il motore a bassa velocità per materiale leggero e piccoli cespugli sul prato;
- Utilizzare il motore a velocità media per spostare erba e foglie leggere su pavimentazione o terreno solido;
- Utilizzare il motore ad alta velocità per materiali più pesanti come neve fresca o sporco voluminoso.

AVVERTIMENTO: Prestare sempre la massima attenzione per evitare che il materiale rimosso o la polvere feriscano persone o animali o danneggino cose. Valutare sempre la direzione del vento e non lavorare mai contro vento.

2. UTILIZZO COME COLLETTORE SOTTOVUOTO (Fig. 8)

ATTENZIONE: La macchina deve essere sempre tenuta saldamente con entrambe le mani durante il lavoro. Posizionare la mano destra sull'impugnatura superiore e la mano sinistra sull'impugnatura inferiore in modo che la borsa si trovi sul lato sinistro dell'operatore.

Quando viene utilizzato come collettore sotto vuoto, è meglio utilizzare il motore a velocità medio / alta. Durante la raccolta, mantenere l'estremità arrotondata del tubo a pochi cen-

timetri da terra. Quando viene utilizzato come collettore sottovuoto, è meglio utilizzare il motore a velocità medio/alta. Durante la raccolta, mantenere l'estremità arrotondata del tubo a pochi centimetri dal suolo. Il sacchetto funziona anche come un filtro simile a un comune aspirapolvere domestico. Per questo motivo è meglio che:

- È sempre libero di espandersi e la cinghia di supporto non si aggroviglia;
- Non è completamente riempito;
- Gli oggetti raccolti che potrebbero comprometterne l'integrità vengono prontamente rimossi.

Per svuotare la borsa:

- Spegnere il motore;
- Aprire la cerniera (1) e svuotare la borsa senza scollegarla dal tubo di raccordo.

IMPORTANTE Quando viene utilizzato come collettore sottovuoto, non raccogliere erba o foglie umide per evitare di intasare il rotore e la batteria.

IMPORTANTE Quando si utilizza la macchina come collettore sottovuoto, c'è il rischio di aspirare inavvertitamente oggetti che possono ostruire la macchina e bloccare il rotore.

In questo caso:

- Spegnere immediatamente il motore;
- Smontare il tubo del vuoto;
- Rimuovere il corpo estraneo dall'interno della presa del vuoto.

Verificare che nulla blocchi il rotore o la coclea prima di riutilizzare la macchina.

IMPORTANTE Un sacco troppo pieno riduce l'efficienza della macchina e potrebbe causare il surriscaldamento del motore.

3. FINE DELLE OPERAZIONI

Quando hai finito il tuo lavoro:

- Spegnere il motore come indicato sopra.
- Scollegare il cappuccio della candela.
- Svuotare il sacco se utilizzato come raccogliatore sottovuoto.

MANUTENZIONE E PULIZIA

- 1. AVVERTIMENTO:** Prima di pulire o eseguire lavori di manutenzione, scollegare il cappuccio della candela e leggere le relative istruzioni. Indossare indumenti adeguati e guanti protettivi ogni volta che le mani sono a rischio.
- 2. AVVERTIMENTO:** Non utilizzare mai la macchina con parti usurate o danneggiate. Le parti difettose o usurate devono essere sempre sostituite e non riparate. Utilizzare solo ricambi originali: l'utilizzo di parti non originali e / o montate in modo errato metterà in pericolo la macchina e ne pregiudicherà la sicurezza, può causare incidenti o lesioni personali per i quali il Costruttore non è in alcun caso responsabile o responsabile.
- 3.** Qualsiasi operazione di regolazione o manutenzione non descritta in questo manuale deve essere eseguita dal Rivenditore o da un Centro

Assistenza specializzato con le conoscenze e le attrezzature necessarie per garantire che il lavoro venga svolto correttamente mantenendo il livello di sicurezza originale della macchina. Qualsiasi operazione eseguita in centri non autorizzati o da persone non qualificate invaliderà totalmente la Garanzia e tutti gli obblighi e responsabilità del Produttore.

- 4.** Tenere serrati tutti i dadi e le viti per assicurarsi che la macchina sia sempre in condizioni di lavoro sicure. La manutenzione ordinaria è essenziale per la sicurezza e per mantenere un alto livello di prestazioni.
- 5.** Non eseguire alcun lavoro sulla macchina che non sia descritto in questo manuale se non adeguatamente qualificato con strumenti appropriati.
- 6.** Non conservare la macchina con il carburante nel serbatoio in un'area in cui i vapori del carburante potrebbero raggiungere una fiamma libera, una scintilla o una forte fonte di calore.
- 7.** Attendere che il motore si raffreddi prima di riporre la macchina in un recinto.
- 8.** Per ridurre i rischi di incendio, mantenere il motore, il silenziatore di scarico e l'area di stoccaggio del carburante liberi da segatura, rami, foglie o grasso in eccesso; non lasciare mai contenitori con i detriti all'interno dell'area di stoccaggio.
- 9.** Se il serbatoio del carburante deve essere svuotato, farlo all'aperto una volta che il motore si è raffreddato.
- 10.** Indossare guanti da lavoro durante tutte le operazioni di manutenzione.
- 11.** Prima di riporre la macchina, verificare di aver rimosso le chiavi o gli strumenti utilizzati per la manutenzione.
- 12.** Conservare la macchina fuori dalla portata dei bambini!
- 13.** Ispezionare spesso la borsa per evitare l'usura e una diminuzione della qualità.

FILTRO DELL'ARIA

IMPORTANTE La pulizia del filtro aria è fondamentale per garantire l'efficienza e la durata della macchina. Non lavorare con un filtro danneggiato o senza filtro, poiché ciò potrebbe danneggiare in modo permanente il motore.

Deve essere pulito ogni 8-10 ore lavorative.

Pulite il filtro come segue (Fig.9):

- Allentare la manopola (1), rimuovere il coperchio (2) e l'elemento filtrante (3).
- Lavare l'elemento filtrante (3) con acqua e sapone. Non utilizzare benzina o altri solventi.
- Lasciare asciugare il filtro all'aria aperta.
- Riposizionare l'elemento filtrante (3) e il coperchio (2) e serrare la manopola (1).

CONTROLLO DELLA CANDELA

Periodicamente rimuovere e pulire la candela (Fig. 10) utilizzando una spazzola metallica per eliminare eventuali depositi. Verificare e ripristinare la corretta distanza tra gli elettrodi.

Sostituire la candela e fissarla saldamente utilizzando la chiave in dotazione. La candela deve essere sostituita con una avente le stesse carat-

teristiche ogni volta che gli elettrodi sono bruciati o l'isolante si è consumato, e comunque ogni 50 ore di lavoro.

LUNGI PERIODI DI INATTIVITÀ

IMPORTANTE Se la macchina non verrà utilizzata per un periodo superiore a 2-3 mesi si consiglia di seguire alcuni consigli per evitare difficoltà nel momento in cui si desidera utilizzare la macchina e per prevenire danni permanenti al motore.

CONSERVAZIONE

Prima di riporre la macchina:

- Svuotare il serbatoio del carburante.
- Avviare il motore e farlo girare al minimo finché non si ferma, in modo da consumare tutto il carburante rimasto nel carburatore.
- Attendere che il motore si raffreddi e rimuovere il cappuccio della candela.

PROGRAMMA DI MANUTENZIONE

I seguenti intervalli si applicano solo alle normali condizioni di funzionamento. Se l'orario di lavoro quotidiano è più lungo o le condizioni operative sono difficili (area di lavoro molto polverosa, ecc.), Abbreviare gli intervalli specificati di conseguenza.		Prima di iniziare a lavorare	Dopo aver terminato il lavoro tutti i giorni	Dopo ogni sosta di rifornimento	Settimanalmente	Mensile	Ogni 12 mesi	Se il problema	Se danneggiato	Se richiesto
Macchina completa	Ispezione visiva (condizione, usura, perdite)	*	*							
	Pulito		*							
Maniglia di controllo	Verificare il funzionamento	*	*							
Filtro dell'aria	Pulito			*			*	*		
	Sostituire							*	*	
Filtro del carburante	Dai un'occhiata				*		*			
	Sostituisci il filtro					*	*			
Carburatore	Verificare l'impostazione del minimo		*							
	Riaggiustare il minimo								*	

Candela	Pulire e regolare nuovamente la distanza tra gli elettrodi ogni 10 ore di lavoro							*		
	Sostituire dopo 100 ore di funzionamento									
Ingressi di raffreddamento	Pulito		*							*
Tutte le viti accessibili	Check					*		*		
	Stringere nuovamente							*	*	
Elementi antivibranti	Check	*						*	*	
	Sostituire								*	
Etichette di sicurezza	Sostituire								*	
Silenziatore	Pulito							*		

PROTEZIONE AMBIENTALE

Ricicla le materie prime invece di smaltirle come rifiuti. La macchina, gli accessori e l'imballaggio devono essere selezionati per il riciclaggio rispettoso dell'ambiente. I componenti in plastica sono etichettati per il riciclaggio classificato.

GARANZIA

Questo prodotto è garantito in conformità con le normative legali / specifiche del paese, in vigore dalla data di acquisto da parte del primo utente. I danni imputabili alla normale usura, sovraccarico o uso improprio saranno esclusi dalla garanzia. In caso di reclamo, inviare la macchina, completamente assemblata, al proprio rivenditore o al centro di assistenza ufficiale. Il periodo di garanzia applicato per questi modelli specifici di soffianti è di tre (3) anni per uso non professionale e un (1) anno per uso professionale.

ΕΛΛΗΝΙΚΑ

ΓΕΝΙΚΕΣ ΠΡΟΕΙΔΟΠΟΙΗΣΕΙΣ ΑΣΦΑΛΕΙΑΣ

Διαβάστε προσεκτικά αυτό το εγχειρίδιο πριν χρησιμοποιήσετε τον φυσητήρα και προσέξτε όλες τις οδηγίες ασφαλείας, για να αποφύγετε τυχόν τραυματισμούς και ζημιές. Προωθήστε αυτές τις οδηγίες ασφαλείας σε οποιοδήποτε άλλο άτομο που χρησιμοποιεί το φυσητήρα. Χρησιμοποιείτε πάντα την κοινή λογική σας για να αποφύγετε όλες τις καταστάσεις που θεωρούνται πέρα από τις δυνατότητές σας. Μη χρησιμοποιείτε τον φυσητήρα ενώ είστε κουρασμένοι ή υπό την επήρεια ναρκωτικών, αλκοόλ ή οποιοδήποτε άλλου φαρμάκου. Κρατήστε τα παιδιά και τους παρευρισκόμενους μακριά ενώ χειρίζεστε έναν φυσητήρα. Ποτέ μην επιτρέπετε σε παιδιά ή άτομα που δεν γνωρίζουν αυτές τις οδηγίες να χρησιμοποιούν το μηχάνημα. Οι τοπικοί νόμοι μπορούν να περιορίσουν την επιτρεπόμενη ελάχιστη ηλικία του χειριστή. Λάβετε υπόψη ότι ο χειριστής είναι υπεύθυνος για ατυχήματα ή απροσδόκητα συμβάντα που συνέβησαν σε άλλα άτομα ή στην περιοχή τους. Μη διατάσσετε να επικοινωνήσετε μαζί μας εάν έχετε απορίες σχετικά με τη χρήση του φυσητήρα, θα σας παρέχουμε συμβουλές καθώς και βοήθεια σχετικά με τον τρόπο ασφαλούς χρήσης του φυσητήρα.

ΠΡΟΕΙΔΟΠΟΙΗΣΕΙΣ ΑΣΦΑΛΕΙΑΣ ΦΥΣΗΤΗΡΩΝ

ΓΕΝΙΚΕΣ ΠΡΟΕΙΔΟΠΟΙΗΣΕΙΣ

1. Να φοράτε πάντα ρούχα που δεν εμποδίζουν τις κινήσεις σας κατά τη χρήση του μηχανήματος.
 - Να φοράτε πάντα προστατευτικά ρούχα με λεπτή εφαρμογή, γάντια προστασίας από κραδασμούς, προστατευτικά γυαλιά, εξοπλισμό ακουστικής προστασίας, μπότες ασφαλείας με προστασία κατά των χτυπημάτων, με αντιολισθητικές σόλες.
 - Ποτέ μην φοράτε κασκόλ, πουκάμισα, κολιέ ή αξεσουάρ που κρέμονται ή κτυπάνε, που μπορεί να πιαστούν στο μηχάνημα.
 - Δέστε τα μαλλιά σας αν είναι μακριά.
 - Πρέπει να χρησιμοποιείτε προστατευτική μάσκα όταν υπάρχει κίνδυνος εισπνοής σκόνης.
2. **ΚΙΝΔΥΝΟΣ!** Η βενζίνη είναι πολύ εύφλεκτη.
 - Φυλάσσετε το καύσιμο σε δοχεία που έχουν κατασκευαστεί και αναγνωριστικά ειδικά για τέτοια χρήση.
 - Προσθέστε καύσιμο, χρησιμοποιώντας ένα χωνί, μόνο σε εξωτερικούς χώρους. Μην καννίζετε κατά τη διάρκεια αυτής της εργασίας και κάθε φορά που χειρίζεστε το καύσιμο.
 - Ανοίξτε αργά την τάπα δοχείου καυσίμου για να μειώσετε σταδιακά την πίεση στο εσωτερικό.
 - Προσθέστε καύσιμο πριν ξεκινήσετε τον κινητήρα. Ποτέ μην αφαιρείτε το καπάκι του δοχείου καυσίμου ή μην προσθέτετε καύσιμο ενώ ο κινητήρας λειτουργεί ή όταν ο κινητήρας είναι ζεστός.
 - Εάν έχει χυθεί καύσιμο, μην επιχειρήσετε να θέσετε σε λειτουργία τον κινητήρα αλλά να απομακρύνετε το μηχάνημα από την περιοχή της διαρροής και να αποφύγετε τη δημιουργία πηγής ανάφλεξης, έως ότου εξατμιστεί το

καύσιμο και οι ατμοί του καυσίμου.

- Να ξαναβάψετε και να σφίγγετε πάντα το καπάκι του δοχείου καυσίμου.
 - Καθαρίστε αμέσως όλα τα ίχνη καυσίμου που έχουν χυθεί στο μηχάνημα ή στο έδαφος.
 - Ποτέ μην ξεκινάτε το μηχάνημα στο ίδιο σημείο που το γεμίσατε με καύσιμο τον κινητήρα, καθώς πρέπει να θεθεί σε λειτουργία σε περιοχή τουλάχιστον 3 μέτρων μακριά.
 - Βεβαιωθείτε ότι τα ρούχα σας δεν έρχονται σε επαφή με το καύσιμο.
3. Αντικαταστήστε ελαττωματική ή κατεστραμμένη εξάτμιση.
 4. Ποτέ μη χρησιμοποιείτε μηχάνημα που είναι ελαττωματικό. Πριν χρησιμοποιήσετε το μηχάνημα, πραγματοποιήστε λειτουργικό έλεγχο του μηχανήματος και συγκεκριμένα:
 - Η σκανδάλη γκαζιού πρέπει να κινείται ελεύθερα, δεν χρειάζεται δύναμη και πρέπει να επιστρέφει αυτόματα και γρήγορα πίσω στην ουδέτερη θέση.
 - Ο διακόπτης διακοπής της λειτουργίας του κινητήρα πρέπει να μετακινείται εύκολα από τη μία θέση στην άλλη.
 - Τα ηλεκτρικά καλώδια και ιδίως η μπουζί πρέπει να είναι σε άριστη κατάσταση για να αποφευχθεί η δημιουργία σπινθήρων και το καπάκι πρέπει να είναι σωστά τοποθετημένο στο μπουζί.
 - Οι χειρολαβές και οι συσκευές προστασίας του μηχανήματος πρέπει να είναι καθαρές και στεγνές και καλά στερεωμένες στο μηχάνημα.
 - Οι προφυλακτήρες πρέπει να τοποθετηθούν πριν από την εκκίνηση και να μην υποστούν ζημιά.
 - Η φτέρωτη δεν πρέπει να υποστεί ζημιά.
 5. Επιθεωρήστε σχολαστικά ολόκληρη την περιοχή εργασίας και χρησιμοποιήστε μια τσουγκράνα ή μια βούρτσα αυλής, για να απομακρύνετε τις πέτρες και να αφαιρέσετε οτιδήποτε μπορεί να επηρεάσει το μηχάνημα (πέτρες, κλαδιά, σύρμα σιδήρου κλπ).
 6. Πάντα να ελέγχετε για αντικείμενα που ενδέχεται να μπλοκάρουν την οπή εισαγωγής αέρα πριν ξεκινήσετε την εργασία. Η φραγή της οπής εισαγωγής αέρα, μειώνει την ικανότητα φυσήματος του μηχανήματος και αυξάνει τη θερμοκρασία λειτουργίας του κινητήρα, η οποία μπορεί να οδηγήσει σε βλάβη του κινητήρα. Σταματήστε τον κινητήρα και αφαιρέστε το αντικείμενο από την εισαγωγή αέρα.

ΚΑΤΑ ΤΗ ΧΡΗΣΗ

1. Μη χρησιμοποιείτε τον κινητήρα σε περιορισμένο χώρο όπου μπορεί να αναπτυχθούν επικίνδυνοι καπνοί μονοξειδίου του άνθρακα.
2. Εργαστείτε μόνο με το φως της ημέρας ή με καλό τεχνητό φως σε καλές συνθήκες ορατότητας.
3. Όταν εργάζεστε σε συνθήκες ξηρού σκονισμένου εδάφους, συνιστάται να υγράνετε ελαφρώς την επιφάνεια.
4. Προσπαθήστε να μην προκαλείτε φασαρία κατά τη λειτουργία. Χρησιμοποιήστε αυτό το

μηχάνημα μόνο σε λογικές ώρες της ημέρας (όχι νωρίς το πρωί ή αργά το βράδυ όταν ο θόρυβος μπορεί να προκαλέσει διαταραχή).

5. Μην τοποθετείτε εξοπλισμό ή αξεσουάρ στο μηχάνημα που δεν προβλέπεται ή εγκρίνεται από τον κατασκευαστή. Οι μη εξουσιοδοτημένες τροποποιήσεις ή / και αξεσουάρ μπορεί να οδηγήσουν σε σοβαρό τραυματισμό ή τον θάνατο του χειριστή ή άλλων.
6. Μη χρησιμοποιείτε ποτέ το μηχάνημα:
 - Χωρίς τοποθέτηση όλων των αξεσουάρ που προβλέπονται για κάθε χρήση;
 - Όταν άνθρωποι, παιδιά ή κατοικίδια ζώα βρίσκονται κοντά.
 - Σε περιορισμένους χώρους, παρουσία αναθυμιάσεων, σε περιβάλλον με εκρηκτικά, κοντά σε εύφλεκτα υλικά ή ηλεκτρικό εξοπλισμό.
7. Πάρτε μια σταθερή και ισορροπημένη θέση:
 - Όπου είναι δυνατόν, αποφύγετε την εργασία σε βρεγμένο, ολισθηρό έδαφος ή σε κάθε περίπτωση σε ανώμαλο ή απότομο έδαφος που δεν εγγυάται τη σταθερότητα του χειριστή.
 - Ποτέ μην τρέχετε αλλά περπατάτε προσεκτικά, προσέχοντας για τυχόν εμπόδια.
 - Αξιολογήστε τους πιθανούς κινδύνους του εδάφους που πρέπει να εργαστείτε και λάβετε όλες τις απαραίτητες προφυλάξεις για να διασφαλίσετε τη δική σας ασφάλεια, ειδικά σε πλαγιές, σε ανώμαλο, ολισθηρό ή ασταθές έδαφος.
8. Βεβαιωθείτε ότι το μηχάνημα είναι ασφαλές κατά την εκκίνηση του κινητήρα:
 - Βεβαιωθείτε ότι δεν υπάρχουν παρευρισκόμενοι ή κατοικίδια ζώα σε απόσταση τουλάχιστον 15 μέτρων από το εύρος δράσης του μηχανήματος.
 - Μην κατευθύνετε την εξάτμιση και τα καυσαέρια προς εύφλεκτα υλικά.
9. Μην αλλάζετε τις ρυθμίσεις του κινητήρα προκαλώντας υπερστροφία στον κινητήρα.
10. Μη πιέζετε υπερβολικά το μηχάνημα και μη χρησιμοποιείτε μηχάνημα ερασιτεχνικής χρήσης για βαριές εργασίες. Εάν χρησιμοποιείτε το σωστό μηχάνημα, θα μειώσετε τον κίνδυνο πρόωρης φθοράς και θα βελτιώσετε την ποιότητα της εργασίας σας.
11. Βεβαιωθείτε ότι το μηχάνημα δεν έρχεται σε επαφή με ξένα σωματίδια και ότι ενδέχεται να πέσουν σκουπίδια και σκόνη από τον αέρα. Μην κατευθύνετε τον εκπομπόμενο αέρα προς τους ανθρώπους ή ζώα. Τα ισχυρά ρεύματα αέρα μπορούν να μετακινήσουν αντικείμενα με τέτοια ταχύτητα, που μπορούν να αναρριχθούν και να προκαλέσουν σοβαρούς τραυματισμούς στα μάτια.
12. Δίδετε πάντα τη μέγιστη προσοχή για να αποτρέψετε τον τραυματισμό ανθρώπων ή ζώων που έχουν αφαιρεθεί ή την πρόκληση ζημιών σε αγαθά. Να αξιολογείτε πάντα την κατεύθυνση του ανέμου και να μην εργάζεστε ποτέ κόντρα στον άνεμο. Επεκτείνετε πάντα σωστά το σωλήνα του φουσητήρα, έτσι ώστε η ροή του αέρα να λειτουργεί κοντά στη γη.
13. Κατά τη χρήση, μη φράζετε τους αεραγωγούς.
14. Ο φουσητήρας δεν πρέπει να χρησιμοποιείται

ενώ βρίσκεστε επάνω σε σκάλα ή σκαλωσιές.

15. Σταματήστε τον κινητήρα:
 - Κατά τη συναρμολόγηση ή την αφαίρεση εξαρτημάτων για φύσημα.
 - Κάθε φορά που αφήνετε το μηχάνημα χωρίς επίβλεψη.
 - Πριν από τον ανεφοδιασμό.
 - Κατά τη μετακίνηση μεταξύ των χώρων εργασίας.
16. Σταματήστε τον κινητήρα και αποσυνδέστε το καλώδιο του μοуζι: πριν από τον έλεγχο, τον καθαρισμό ή κάποια εργασία επάνω στο μηχανήμα.
 - Μετά την εισαγωγή ξένου σώματος. Επιθεωρήστε το μηχάνημα για τυχόν ζημιές και πραγματοποιήστε επισκευές πριν το εκκινήσετε ξανά.
 - Εάν το μηχάνημα αρχίσει να δονείται αφύσικα (εντοπίστε και αφαιρέστε αμέσως την αιτία της δόνησης).
 - Όταν το μηχάνημα δε χρησιμοποιείται.
17. Για να αποφύγετε τον κίνδυνο πυρκαγιάς, μην αφήνετε το μηχάνημα με τον κινητήρα ζεστό επάνω σε φύλλα, ξηρό γρασιδί ή άλλο εύφλεκτο υλικό.
18. **ΠΡΟΣΟΧΗ!** Εάν κάτι σπάζει ή συμβεί ατύχημα κατά την εργασία, απενεργοποιήστε αμέσως τον κινητήρα και απομακρύνετε το μηχάνημα για να αποφύγετε περαιτέρω ζημιές. Εάν συμβεί ατύχημα με τραυματισμούς ή τραυματισμούς τρίτων, εκτελέστε αμέσως τα μέτρα πρώτων βοηθειών για την κατάσταση και επικοινωνήστε με τις ιατρικές αρχές για οποιαδήποτε αναγκαία υγειονομική περίθαλψη. Αφαιρέστε προσεκτικά τυχόν σκουπίδια που ενδέχεται να προκαλέσουν ζημιά ή να βλάψουν άτομα ή ζώα σε περίπτωση που δεν είναι ορατά.
19. Τα επίπεδα θορύβου και κραδασμών που εμφανίζονται σε αυτές τις οδηγίες είναι τα μέγιστα επίπεδα χρήσης του μηχανήματος. Η ανεπαρκής συντήρηση έχει σημαντικό αντίκτυπο στις εκπομπές κραδασμών και θορύβου. Κατά συνέπεια, είναι απαραίτητο να ληφθούν προληπτικά μέτρα για την εξάλειψη πιθανών ζημιών λόγω υψηλών επιπέδων θορύβου και πίεσης από κραδασμούς. Συντηρήστε το μηχάνημα καλά, φορέστε συσκευές προστασίας αυτιών και κάψατε διαλείμματα ενώ εργάζεστε.
20. Τα περιστρεφόμενα μέρη μπορεί να προκαλέσουν σοβαρό τραυματισμό, αποφύγετε να έρθετε σε επαφή με τα περιστρεφόμενα μέρη όταν βρίσκονται ακόμη σε περιστροφή.
21. Μη χρησιμοποιείτε το μηχάνημα κοντά σε ανοιχτά παράθυρα.
22. Η λειτουργία του μηχανήματος με σταθερή ταχύτητα στον κινητήρα και σταθερή πρόσφυση στη χειρολαβή με κατάλληλη δύναμη, μπορεί να μειώσει το επίπεδο κραδασμών. Χαμηλή ταχύτητα κινητήρα σημαίνει χαμηλό επίπεδο θορύβου, επομένως λειτουργήστε το μηχάνημα με τη χαμηλότερη δυνατή ταχύτητα κινητήρα, για την ολοκλήρωση της εργασίας. Κατά τη διάρκεια μιας εργάσιμης ημέρας, πρέπει να κάνετε συχνά και επαρκή διαλείμματα, για να αποφύγετε ζημιές από τις δονήσεις και βλάβες

στα αυτιά σας.

23. Η παρατεταμένη έκθεση σε δονήσεις μπορεί να προκαλέσει τραυματισμούς και νευροαγγειακές διαταραχές (που ονομάζονται επίσης «σύνδρομο Raynaud» ή «λευκό χέρι»), ειδικά σε άτομα που πάσχουν από διαταραχές της κυκλοφορίας. Τα συμπτώματα μπορεί να αφορούν τα χέρια, τους καρπούς και τα δάχτυλα και εμφανίζονται μέσω απώλειας ευαισθησίας, σφυρίγματος, κνησμού, πόνου και αποχρωματισμού ή δομικών αλλαγών στο δέρμα. Αυτά τα φαινόμενα μπορεί να επιδεινωθούν από χαμηλές θερμοκρασίες περιβάλλοντος και / ή από το να πιάνετε υπερβολικά σφιχτά τις χειρολαβές. Εάν εμφανιστούν τα συμπτώματα, πρέπει να μειωθεί η διάρκεια χρήσης του μηχανήματος και να ζητηθεί η γνώμη του γιατρού.

ΠΡΟΔΙΑΓΡΑΦΕΣ ΠΡΟΪΟΝΤΟΣ

ΠΡΟΒΛΕΠΟΜΕΝΗ ΧΡΗΣΗ

Αυτό το μηχάνημα σχεδιάστηκε και κατασκευάστηκε για: Φύσημα φύλλων, γρασιδιού, χαρτιού και παρόμοιων υλικών, π.χ. σε γκαζόν, μονοπάτια, χώρους στάθμευσης και δρόμους. Οποιαδήποτε άλλη χρήση που διαφέρει από την προαναφερθείσα, μπορεί να είναι επικίνδυνη, να βλάψει τους ανθρώπους ή και να προκαλέσει ζημιά σε αντικείμενα και στο μηχάνημα.

ΑΚΑΤΑΛΛΗΛΗ ΧΡΗΣΗ

Το μηχάνημα δεν πρέπει να χρησιμοποιείται για φύσημα επικίνδυνων υλικών, όπως π.χ. συσσωρευση εύφλεκτων ή εκρηκτικών προϊόντων, αναμμένα κάρβουνα ή υλικών καύσης χωρίς φλόγα, αναμμένα τσιγάρα, κομμάτια γυαλιού, αιχμηρά αντικείμενα, μεταλλικά αντικείμενα, πέτρες και οποιοδήποτε άλλο αντικείμενο που θα μπορούσε να είναι επικίνδυνο για τον χειριστή και άλλους. Παραδείγματα ακατάλληλης χρήσης μπορεί να περιλαμβάνουν, αλλά δεν περιορίζονται σε:

- Εκτόξευση του αέρα προς άτομα ή και ζώα.
- Χρήση του μηχανήματος χωρίς τα εξαρτήματα που παρέχονται από τον κατασκευαστή για συγκεκριμένες χρήσεις ή χρήση εξαρτημάτων, με τρόπο που δεν ορίζεται στις οδηγίες
- Χρήση του μηχανήματος από περισσότερα από ένα άτομα.

ΤΕΧΝΙΚΑ ΧΑΡΑΚΤΗΡΙΣΤΙΚΑ		
Κωδικός Είδους	46060	46061
Μοντέλο - GHB 328	PLUS	V PLUS
Κινητήρας		
Κυβισμός	cm ³	27,6
Διάμετρος κυλίνδρου	mm	35
Διαδρομή εμβόλου	mm	28,7
Στροφές ρελαντί	rpm	3.100±200

Μέγιστη ισχύς κινητήρα	kw hp rpm	0,8 1,1 7.500	
Μέγιστη ταχύτητα κινητήρα	r/min	8300	
Σύστημα ανάφλεξης			
Μπουζί		CHAMPION RCJ7Y	
Διάκενο ηλεκτροδίου	mm	0,6~0,7	
Σύστημα τροφοδοσίας και λίπανσης			
Χωρητικότητα δοχείου καυσίμου	litre	0,4	
Βάρος			
Καθαρό βάρος χωρίς καύσιμα	Kg	4,7	5,8
Εκπομπές θορύβου			
Μετρημένη ισχύς θορύβου	dB	106,6	
Εγγυημένη ισχύς θορύβου	L _w dB	109	
Επίπεδα θορύβου			
Ισοδύναμη πίεση θορύβου στο αυτί του χειριστή	dB(A)	L _p A=94 K _p A=3.0 Οδηγία Θορύβου 2000/14/EC	
Ισοδύναμη επίπεδα κραδασμών			
Πάνω χειρολαβή	m/s ²	2,06	2,0
Κάτω χειρολαβή	m/s ²	1,33	1,5
Απόδοση			
Μέγιστος όγκος αέρα	m ³ /h	680	
Μέγιστη ταχύτητα αέρα	m/s	72	

ΤΑΥΤΟΠΟΙΗΣΗ ΜΕΡΩΝ

GHB 328 PLUS (Εικ. 1)

1. Κινητήρας
2. Ρύθμιση στροφών κινητήρα
3. Διακόπτης κινητήρα
4. Σκανδάλη γκαζιού
5. Μπουζί
6. Λαβή εκκίνησης
7. Τρόπος καυσίμου (πουάρ)
8. Κομπι τσοκ
9. Γρίλια εισαγωγής αέρα
10. Άνω λαβή
11. Βίδα φίλτρου αέρα
12. Τάπα δοχείου καυσίμου
13. Κάτω λαβή
- 14a. Πρώτος σωλήνας φυσημάτος (ευθεία)

- 14b. Πρώτος σωλήνας φυσήματος (καμπύλη)
- 15. Δεύτερος σωλήνας φυσήματος (επίπεδο άκρο)
- 16. Δεύτερος σωλήνας φυσήματος (στρογγυλό άκρο)

GHB 328 V PLUS (Εικ. 2)

- 1. Κινητήρας
- 2. Ρύθμιση στροφών κινητήρα
- 3. Διακόπτης κινητήρα
- 4. Σκανδάλη γκαζιού
- 5. Μπουζί
- 6. Λαβή εκκίνησης
- 7. Τρόμπα καυσίμου (πουάρ)
- 8. Κομπότσικ
- 9. Γρίλια εισαγωγής αέρα
- 10. Άνω λαβή
- 11. Βίδα φίλτρου αέρα
- 12. Καπάκι δοχείου καυσίμου
- 13. Κάτω λαβή
- 14. Σάκος συλλογής
- 15. Δεύτερος σωλήνας φυσήματος (επίπεδο άκρο)
- 16. Δεύτερος σωλήνας φυσήματος (στρογγυλό άκρο)
- 17a. Πρώτος σωλήνας φυσήματος (ευθεία)
- 17b. Πρώτος σωλήνας φυσήματος (καμπύλη)
- 18. Σωλήνας προσαρμογής σάκου συλλογής
- 19. Δεύτερος σωλήνας
- 20. Πρώτος σωλήνας

ΛΕΙΤΟΥΡΓΙΑ

ΕΤΟΙΜΑΣΙΑ ΤΟΥ ΚΙΝΗΤΗΡΑ:

Το μηχάνημα μπορεί να χρησιμοποιηθεί τόσο ως φυσητήρας (Για τα μοντέλα: GHB 328 PLUS & GHB 328 V PLUS), όσο και ως απορροφητήρας (Για το μοντέλο: GHB 328 V PLUS). Και για τις δύο αυτές χρήσεις είναι απαραίτητο να τακτοποιήσετε σωστά τα κατάλληλα αξεσουάρ που περιλαμβάνονται στον εξοπλισμό. **ΠΡΟΕΙΔΟΠΟΙΗΣΗ:** Η αποσυσκευασία και η ολοκλήρωση της συναρμολόγησης πρέπει να γίνεται σε επίπεδη και σταθερή επιφάνεια, με αρκετό χώρο για τη μετακίνηση του μηχανήματος και της συσκευασίας του, χρησιμοποιώντας πάντα κατάλληλο εξοπλισμό.

1. ΧΡΗΣΗ ΩΣ ΦΥΣΗΤΗΡΑΣ (Εικ. 3) (Για μοντέλα: GHB 328 PLUS & GHB 328 V PLUS)

- Ευθυγραμμίστε τις προεξοχές του πρώτου σωλήνα φυσητήρα (1) με εκείνες του ακροφυσίου εξόδου αέρα (2) και στη συνέχεια, σπρώξτε το σωλήνα μέχρι να στερεωθεί σταθερά στη θέση του.
- Ευθυγραμμίστε τον δεύτερο σωλήνα φυσητήρα (3) με την προεξοχή (4) του πρώτου σωλήνα, σπρώξτε το σωλήνα μέσα και περιστρέψτε τον 90 μοίρες δεξιόστροφα σε μία από τις δύο προβλεπόμενες θέσεις, έως ότου τοποθετηθεί σταθερά στη θέση του.
- **ΣΗΜΕΙΩΣΗ** Τοποθετήστε το δεύτερο σωλήνα με ένα επίπεδο ή στρογγυλό άκρο ανάλογα με τον τύπο της εργασίας που πρέπει να επιτευχθεί.
- Για να αφαιρέσετε τον πρώτο σωλήνα (1), τοποθετήστε το κατασβίδι που περιλαμβάνεται

στο κιτ, στην οπή (5) και πιέστε σταθερά μέχρι να μπορείτε να σύρετε τον σωλήνα έξω από το ακροφύσιο εξόδου αέρα.

2. ΧΡΗΣΗ ΩΣ ΑΠΟΡΡΟΦΗΤΗΡΑΣ (Εικ. 4) (Για μοντέλο: GHB 328 V PLUS)

- Ευθυγραμμίστε τις προεξοχές του σωλήνα ζεύξης σάκου (1) με εκείνες του ακροφυσίου εξόδου αέρα (2) και στη συνέχεια, σπρώξτε το σωλήνα μέχρι να στερεωθεί σταθερά στη θέση του.
- Εισαγάγετε το ακροφύσιο του σωλήνα ζεύξης (1) στην είσοδο του σάκου (3) και κλείστε την είσοδο με τον σύνδεσμο (4).
- Συνδέστε τον πρώτο σωλήνα αναρρόφησης (5) στο δεύτερο (6), ευθυγραμμίζοντας τα δύο βέλη αναφοράς (7) και πιεζόντάς το όσο το δυνατόν περισσότερο έως ότου η προεξοχή (6a) του δεύτερου σωλήνα εισαχθεί σταθερά στην οπή (5a) του πρώτου σωλήνα κενού.
- Εισαγάγετε το κατασβίδι που περιλαμβάνεται στο κιτ μέσα στην οπή (8) και πιέστε για να απελευθερώσετε την ασφάλεια και ανοίξει τη γρίλια εισαγωγής (9). - Ευθυγραμμίστε το στόμιο (10) με το αντίστοιχο (11) του πρώτου σωλήνα αναρρόφησης και γυρίστε το αριστερόστροφα, έως ότου τοποθετηθεί σταθερά στη θέση του.
- Τοποθετήστε τη σακούλα πάνω από τον ώμο και χρησιμοποιήστε τον ρυθμιζόμενο μαντά ωμομο για να ρυθμίσετε το ύψος.
- **ΣΗΜΕΙΩΣΗ** Το μηχάνημα συναρμολογείται σωστά, όταν το στρογγυλεμένο τμήμα του αγωγού είναι στραμμένο προς το έδαφος.

ΠΡΟΕΤΟΙΜΑΣΙΑ ΕΡΓΑΣΙΑΣ:

1. ΕΛΕΓΧΟΣ ΤΟΥ ΚΙΝΗΤΗΡΑ

Πριν ξεκινήσετε την εργασία, παρακαλώ:

- Βεβαιωθείτε ότι όλες οι βίδες του μηχανήματος είναι καλά βιδωμένες.
- Βεβαιωθείτε ότι το φίλτρο αέρα είναι καθαρό.
- Βεβαιωθείτε ότι τα αντικραδασμικά είναι σε καλή κατάσταση.
- Προετοιμάστε τα εξαρτήματα και βεβαιωθείτε ότι έχουν τοποθετηθεί σωστά.
- Γεμίστε με καύσιμο όπως υποδεικνύεται παρακάτω.

2. ΚΑΥΣΙΜΟ ΚΑΙ ΛΙΠΑΝΣΗ

Ο φυσητήρας είναι εξοπλισμένος με δίχρονο κινητήρα. Ως εκ τούτου, πρέπει πάντα να χρησιμοποιείτε μείγμα καυσίμου 95 RON και λαδιού για δίχρονο κινητήρα. Είναι πολύ σημαντικό να προσέχετε το μείγμα καυσίμου που χρησιμοποιείτε, καθώς πρέπει να ληφθεί ακριβές μείγμα λαδιού και καυσίμου. Μικρές ποσότητες λαδιού στο μείγμα καυσίμου με μικρές ανακρίβειες, μπορούν να επηρεάσουν την αναλογία του μείγματος, η οποία μπορεί να οδηγήσει σε υπερθέρμανση του κινητήρα και σοβαρές ζημιές στον κινητήρα. Συνιστάται η χρήση μίγματος με καύσιμο υψηλότερων οκτανίων, μόνο όταν εργάζεστε συνεχώς σε υψηλές στροφές.

ΔΙΧΡΟΝΟ ΛΑΔΙ

Πρέπει να χρησιμοποιείτε ειδικά σχεδιασμένο δίχρονο λάδι για αεροψυκτούς δίχρονο κι-



νητρες. Μην χρησιμοποιείτε δίχρονο λάδι που προορίζεται για χρήση σε υδρόψυκτους κινητήρες. Ποτέ μη χρησιμοποιείτε κακής ποιότητας λαδιού και λιπαντικό τετράχρονου κινητήρα.

ΑΝΑΛΟΓΙΑ ΑΝΑΜΕΙΞΗΣ

Για καλύτερα αποτελέσματα και απόδοση, η αναλογία ανάμειξης είναι 2,5% με κατηγορία λαδιού JASO FB ή ISO EGB, σχεδιασμένη για αερόψυκτους δίχρονους κινητήρες.

Βενζίνη, Λίτρα	Λάδι δίχρονου κινητήρα 2,5%
4	0,10lt (100ml)
8	0,20lt (200ml)

Πάντα να χρησιμοποιείτε καθαρό δοχείο για καύσιμο πριν αναμίξετε το καύσιμο. Ανακατέψτε και ανακινήστε καλά το μείγμα καυσίμου, πριν γεμίσετε το δοχείου καυσίμου του μηχανήματος. Μην χρησιμοποιείτε μείγμα καυσίμου που είναι αποθηκευμένο για περισσότερο από ένα μήνα. Το δοχείο καυσίμου του μηχανήματος πρέπει να αδειάσει πριν από την αποθήκευση.

3. ΑΝΕΦΟΔΙΑΣΜΟΣ

ΠΡΟΕΙΔΟΠΟΙΗΣΗ: Μην καννίζετε ποτέ κατά τον ανεφοδιασμό και αποφυγείτε την εισπνοή των αναθυμιάσεων βενζίνης. Ανοίξτε προσεκτικά το επάνω μέρος της δεξαμενής καθώς θα μπορούσε να έχει δημιουργηθεί πίεση μέσα.

ΠΡΙΝ ΑΠΟ ΤΟΝ ΑΝΕΦΟΔΙΑΣΜΟ:

- Τοποθετήστε το μηχανήμα σε μια σταθερή επιφάνεια, με το καπάκι του δοχείου καυσίμου στραμμένο προς τα πάνω.
- Καθαρίστε το καπάκι του δοχείου καυσίμου και τη γύρω περιοχή για να μην εισέλθει βρωμιά στη δεξαμενή κατά τον ανεφοδιασμό.
- Ανοίξτε προσεκτικά το καπάκι του δοχείου καυσίμου για να μειώσετε σταδιακά την πίεση από το εσωτερικό του.

ΓΙΑ ΝΑ ΤΡΟΦΟΔΟΤΗΣΕΤΕ:

Ανακινήστε καλά το δοχείο με το μείγμα καυσίμου.

- Χρησιμοποιώντας ένα χωνί, ρίξτε μια ποσότητα μείγματος καυσίμου που είναι κατάλληλη για την εργασία που πρέπει να εκτελεστεί στο παρεχόμενο βαθμονομημένο μπουκάλι.
- Αφήστε χώρο τουλάχιστον 5 mm μεταξύ της κορυφής του μείγματος καυσίμου και του εσωτερικού άκρου του δοχείου για να επιτρέψετε τη διαστολή (Εικ. 5).

ΠΡΟΕΙΔΟΠΟΙΗΣΗ: Κλείστε πάντα καλά το καπάκι του δοχείου.

ΧΡΗΣΗ ΤΟΥ ΜΗΧΑΝΗΜΑΤΟΣ

1. ΕΚΚΙΝΗΣΗ ΤΟΥ ΚΙΝΗΤΗΡΑ

Πριν από την εκκίνηση του κινητήρα, τοποθετήστε το μηχανήμα σε σταθερό έδαφος και βεβαιώστε ότι δεν είναι χτυπημένο.

1.a. Εκκίνηση με κρύο κινητήρα (Εικ. 6)

Ένα «κρύο» ξεκίνημα του κινητήρα, σημαίνει την εκκίνησή του μετά από τουλάχιστον 5 λεπτά, από τη στιγμή που ήταν σβηστός ή μετά τον ανεφοδιασμό.

- Τραβήξτε τη χειρόμυξα, μετακινώντας το μοχλό (2) του «CHOKE».
- Πατήστε το κουμπί της συσκευής εκκίνησης (3) 7 έως 10 φορές για να ενεργοποιήσετε το καρμπυρατέρ.
- Κρατήστε το μηχανήμα σταθερά με το ένα χέρι στη χειρολαβή (6), για να μην χάσετε τον έλεγχο της μηχανής κατά την εκκίνηση.
- Τραβήξτε αργά το σχοινί της μίζας για 10 - 15 cm έως ότου νιώσετε κάποια αντίσταση και στη συνέχεια τραβήξτε το δυνατά μερικές φορές, μέχρι να ακούσετε τον κινητήρα να εκκινεί.

ΣΗΜΑΝΤΙΚΟ Για να μη κοπεί το σχοινί της μίζας, μην τραβάτε ολόκληρο το μήκος του ή αφήστε το να γλιστρήσει κατά μήκος της άκρης της σπής οδηγού καλωδίου. Απελευθερώστε τη χειρόμυξα σταδιακά, για να αποφύγετε να την αφήσετε ανεξέλεγκτα.

v. Αλλάξτε το μοχλό (2) στη θέση «RUN».

vi. Τραβήξτε ξανά τη λαβή της μίζας και πιέστε τη σκανδάλη γκαζιού εντελώς (4) έως ότου ο κινητήρας εκκινήσει κανονικά.

vii. Όταν ο κινητήρας έχει τεθεί σε λειτουργία, πατήστε και αφήστε τη σκανδάλη γκαζιού (4) για να επιτρέψετε στον κινητήρα να λειτουργεί στο ρελαντί.

viii. Δουλέψτε λίγο τον κινητήρα χρησιμοποιώντας τη σκανδάλη γκαζιού, για να τον θερμάνετε πριν χρησιμοποιήσετε το μηχανήμα.

ΣΗΜΑΝΤΙΚΟ Εάν το σχοινί εκκίνησης τραβιέται επανειλημμένα με το τσοκ, μπορεί να υπερτροφोटήσετε τον κινητήρα με καύσιμο και να γίνει δύσκολη την εκκίνηση.

Εάν τυχαίνει να τροφοδοτήσετε τον κινητήρα, επαναλάβετε τη διαδικασία ζεστής εκκίνησης μερικές φορές για να εξαλείψετε τυχόν περίσσεια καυσίμου.

1.b. Εκκίνηση ζεστού κινητήρα

Για να θέσετε σε λειτουργία τον κινητήρα αμέσως μετά τη διακοπή της λειτουργίας του, ακολουθήστε τα βήματα ii - iii - iv - vi της παραπάνω διαδικασίας. Βεβαιωθείτε ότι το πούαρ (3) είναι πατημένο μόνο 2-3 φορές.

2. ΡΥΘΜΙΣΗ ΤΑΧΥΤΗΤΑΣ (Εικ. 6)

Οι στροφές του κινητήρα πρέπει να είναι ανάλογες με τον τύπο εργασίας και να ρυθμίζονται από τη σκανδάλη γκαζιού (4) που βρίσκεται στην επάνω χειρολαβή. Η σκανδάλη γκαζιού

μπορεί να συγκρατείται σε τέτοια θέση, έτσι ώστε να υπάρχει πρόσβαση στο ρυθμιστή στροφών του κινητήρα (5).

3. ΣΤΑΜΑΤΗΜΑ ΤΟΥ ΚΙΝΗΤΗΡΑ (Εικ. 6)

Για να σταματήσετε τον κινητήρα:

- Γυρίστε το ρυθμιστή στροφών του κινητήρα προς τα κάτω (5).
- Απελευθερώστε τη σκανδάλη γκαζιού (4).
- Πατήστε και κρατήστε πατημένο το διακόπτη (1) στη θέση «Ο» έως ότου σβήσει ο κινητήρας και στη συνέχεια αφήστε τον διακόπτη να επιστρέψει αυτόματα στη θέση «Ι», έτοιμος για την επόμενη διαδικασία εκκίνησης.

ΤΡΟΠΟΙ ΛΕΙΤΟΥΡΓΙΑΣ

1. ΧΡΗΣΗ ΩΣ ΦΥΣΗΤΗΡΑΣ

ΠΡΟΕΙΔΟΠΟΙΗΣΗ: Το μηχάνημα πρέπει πάντα να πιάνεται σταθερά με το δεξί σας χέρι από την πάνω λαβή, κατά τη διάρκεια της εργασίας (Εικ. 7).

Η ταχύτητα του κινητήρα πρέπει να προσαρμόζεται στον τύπο του υλικού που θέλετε να απομακρύνετε:

- Δουλέψτε τον κινητήρα με χαμηλή ταχύτητα για ελαφριά υλικά, όπως φύλλα στο γκαζόν.
- Δουλέψτε τον κινητήρα με μέση ταχύτητα για να μετακινήσετε γρασίδι και ελαφριά φύλλα σε πεζοδρόμιο ή συμπαγές έδαφος.
- Δουλέψτε τον κινητήρα σε υψηλή ταχύτητα για βαρύτερα υλικά όπως φρέσκο κίονι ή ογκώδη βρωμιά.

ΠΡΟΕΙΔΟΠΟΙΗΣΗ: Δίδετε πάντοτε τη μέγιστη προσοχή για να αποφύγετε τον τραυματισμό ανθρώπων ή ζώων που κάνουν την προσοχή τους ή την πρόκληση ζημιάς σε αγαθά. Να αξιολογείτε πάντα την κατεύθυνση του ανέμου και να μην εργάζεστε ποτέ κόντρα στον άνεμο.

2. ΧΡΗΣΗ ΩΣ ΑΠΟΡΡΟΦΗΤΗΡΑΣ (Εικ. 8)

ΠΡΟΕΙΔΟΠΟΙΗΣΗ: Το μηχάνημα πρέπει πάντα να το κρατάτε σταθερά και με τα δύο χέρια κατά τη διάρκεια της εργασίας. Τοποθετήστε το δεξί σας χέρι στην πάνω λαβή και το αριστερό σας χέρι στην κάτω λαβή, έτσι ώστε ο σάκος να βρίσκεται στην αριστερή πλευρά του χειριστή.

Όταν χρησιμοποιείται το μηχάνημα ως απορροφητήρας, είναι καλύτερο να χρησιμοποιείτε τον κινητήρα με μέση / υψηλή ταχύτητα. Κατά τη συλλογή, κρατήστε το στρογγυλεμένο άκρο του σωλήνα μερικά εκατοστά πάνω από το έδαφος. Όταν χρησιμοποιείται ως συλλέκτης κενού, είναι καλύτερο να χρησιμοποιείτε τον κινητήρα με μέση / υψηλή ταχύτητα. Κατά τη συλλογή, διατηρήστε το στρογγυλεμένο άκρο του σωλήνα μερικά εκατοστά πάνω από το έδαφος. Ο σάκος συλλογής λειτουργεί επίσης ως φίλτρο, παρόμοιο με εκείνο της ηλεκτρικής σκούπας σπιτιού. Για τον λόγο αυτό, είναι καλύτερο να:

- Είναι πάντα ελεύθερος ο σάκος και ο ιμάντας στήριξης να μην είναι μεπεδμεμένους.
- Μην είναι πλήρως γεμάτος.
- Αφαιρούνται αμέσως τα συλλεγμένα αντικείμενα, που θα μπορούσαν να θέσουν σε κίνδυνο την ακεραιότητά σας.

Για να αδειάσετε τον σάκο συλλογής:

- Σβήστε τον κινητήρα.
- Ανοίξτε το φερμουάρ (1) και αδειάστε τον σάκο συλλογής, χωρίς να τον αποσυνδέσετε από τον σωλήνα.

ΣΗΜΑΝΤΙΚΟ Όταν χρησιμοποιείται το μηχάνημα ως απορροφητήρας, μη συλλέγετε υγρό γρασίδι ή φύλλα, για να αποφύγετε το φράξιμο της φτερωτής.

ΣΗΜΑΝΤΙΚΟ Όταν χρησιμοποιείτε το μηχάνημα ως απορροφητήρα, υπάρχει κίνδυνος αναρρόφησης ακούσιων αντικειμένων, που μπορούν να φράξουν το μηχάνημα και να μπλοκάρουν τη φτερωτή.

Σε αυτή την περίπτωση:

- Ανεργονοήστε αμέσως τον κινητήρα.
- Αποσυναρμολογήστε τον σάκο συλλογής.
- Αφαιρέστε το ξένο σώμα από το εσωτερικό της εισόδου κενου.

Βεβαιωθείτε ότι τίποτα δεν εμποδίζει την φτερωτή, πριν χρησιμοποιήσετε ξανά το μηχάνημα.

ΣΗΜΑΝΤΙΚΟ Μια πολύ γεμάτη σακούλα μειώνει την απόδοση του μηχανήματος και μπορεί να προκαλέσει υπερθέρμανση του κινητήρα.

3. ΤΕΛΟΣ ΛΕΙΤΟΥΡΓΙΑΣ

Όταν ολοκληρώσετε την εργασία σας:

- Σβήστε τον κινητήρα όπως υποδεικνύεται παραπάνω.
- Αποσυνδέστε το καπάκι του μπουζί.
- Αδειάστε τον σάκο συλλογής εάν χρησιμοποιείται το μηχάνημα ως απορροφητήρας.

ΣΥΝΤΗΡΗΣΗ ΚΑΙ ΚΑΘΑΡΙΣΜΟΣ

- 1. ΠΡΟΕΙΔΟΠΟΙΗΣΗ:** Πριν καθαρίσετε ή εκτελέσετε εργασίες συντήρησης, αποσυνδέστε το καπάκι του μπουζί και διαβάστε τις σχετικές οδηγίες. Φοράτε κατάλληλα ρούχα και προστατευτικά γάντια, όποτε κινδυνεύουν τα χέρια σας.
- 2. ΠΡΟΕΙΔΟΠΟΙΗΣΗ:** Μη χρησιμοποιείτε ποτέ το μηχάνημα με φθαρμένα ή κατεστραμμένα μέρη. Τα ελαττωματικά ή φθαρμένα εξαρτήματα πρέπει πάντα να αντικαθίστανται και να μην επισκευάζονται. Χρησιμοποιείτε μόνο γνήσια ανταλλακτικά: η χρήση μη γνήσιων ή και λάθος ανταλλακτικών θα θέσει σε κίνδυνο το μηχάνημα και θα θέσει σε κίνδυνο την ασφάλειά σας. Μπορεί να προκληθεί ατύχημα ή τραυματισμός, για τα οποία ο κατασκευαστής δε φέρει καμία ευθύνη.
- 3. Τυχόν προσαρμογές ή εργασίες συντήρησης που δεν περιγράφονται σε αυτό το εγχειρίδιο πρέπει να εκτελούνται από τον Αντιπρόσωπο ή ένα εξειδικευμένο κέντρο Σέρβις με τις απαραίτητες γνώσεις και εξοπλισμό, για να διασφαλιστεί ότι η εργασία γίνεται σωστά και διατηρώντας το αρχικό επίπεδο ασφάλειας του μηχανήματος. Τυχόν εργασίες που εκτελούνται σε μη εξουσιοδοτημένα κέντρα ή από μη εξουσιοδοτημένα άτομα, θα ακυρώσουν πλήρως την Εγγύηση και όλες τις υποχρεώσεις και ευθύνες του Κατασκευαστή.**

4. Κρατήστε όλα τα παξιμάδια και τις βίδες σφικτά δεμένα για να βεβαιωθείτε ότι το μηχανήμα είναι πάντα σε ασφαλή κατάσταση λειτουργίας. Η τακτική συντήρηση είναι απαραίτητη για την ασφάλεια και για τη διατήρηση ενός επιπέδου υψηλής απόδοσης.
5. Μην εκτελείτε εργασίες στο μηχανήμα που δεν περιγράφονται σε αυτό το εγχειρίδιο, εκτός εάν έχετε επαρκή εξειδίκευση και κατάλληλα εργαλεία.
6. Μην αποθηκεύετε το μηχανήμα με καύσιμο στο δοχείο καυσίμου σε περιοχή όπου οι αναθυμιάσεις του καυσίμου θα μπορούσαν να φτάσουν σε ανοιχτή φλόγα, σπινθήρα ή ισχυρή πηγή θερμότητας.
7. Αφήστε τον κινητήρα να κρυώσει πριν αποθηκεύσετε το μηχανήμα.
8. Για να μειώσετε τους κινδύνους πυρκαγιάς, διατηρήστε τον κινητήρα, την εξάτμιση και το χώρο αποθήκευσης καυσίμου καθαρό από προιονίδια, κλαδιά, φύλλα ή υπερβολικό γράσο. Μην αφήνετε ποτέ τα δοχεία με τα σκουπίδια στο σάκο συλλογής.
9. Εάν πρέπει να αδειάζετε το δοχείου καυσίμου, αυτό πρέπει να γίνει σε εξωτερικούς χώρους μόλις κρυώσει ο κινητήρας.
10. Φοράτε γάντια εργασίας όταν εκτελείτε όλες τις εργασίες συντήρησης.
11. Πριν αποθηκεύσετε το μηχανήμα, ελέγξτε αν έχετε αφαιρέσει κλειδιά ή εργαλεία που χρησιμοποιούνται για συντήρηση.
12. Αποθηκεύστε το μηχανήμα μακριά από παιδιά!
13. Ελέγχετε συχνά το σάκο συλλογής για να αποφύγετε τη φθορά και την ποιότητά του.

ΦΙΛΤΡΟ ΑΕΡΑ

ΣΗΜΑΝΤΙΚΟ Ο καθαρισμός του φίλτρου αέρα είναι απαραίτητος για τη διασφάλιση της αποτελεσματικότητας και της διάρκειας του μηχανήματος. Μην εργάζεστε με ένα κατεστραμμένο φίλτρο ή χωρίς φίλτρο, καθώς αυτό θα μπορούσε να βλάψει μόνιμα τον κινητήρα. Πρέπει να καθαρίζετε το φίλτρο αέρα μετά από κάθε 8-10 ώρες εργασίας. Καθαρίστε το φίλτρο αέρα ως εξής (Εικ. 9):

- Χαλαρώστε το κουμπί (1), αφαιρέστε το κάλυμμα (2) και το στοιχείο φίλτρου (3).
- Πλύνετε το στοιχείο φίλτρου (3) με σαπούνι και νερό. Μη χρησιμοποιείτε βενζίνη ή άλλους διαλύτες.
- Αφήστε το φίλτρο να στεγνώσει στον αέρα.
- Αντικαταστήστε το στοιχείο φίλτρου (3) και το κάλυμμα (2) και σφίξτε το κουμπί (1).

ΕΛΕΓΧΟΣ ΤΟΥ ΜΠΟΥΖΙ

Περιοδικά αφαιρέστε και καθαρίστε το μπουζί (Εικ. 10) χρησιμοποιώντας μια μεταλλική βούρτσα για να απαλλαγείτε από τυχόν εναποθέσεις άνθρακα. Ελέγξτε και επαναφέρετε τη σωστή απόσταση μεταξύ των ηλεκτροδίων. Αντικαταστήστε το μπουζί και βιδώστε το καλά, με τη χρήση του παρεχόμενου εργαλείου. Το μπουζί πρέπει να αντικαθίσταται με καινούριο με τα ίδια χαρακτηριστικά, όπως τα ηλεκτρόδια έχουν καεί ή η μόνωση έχει φθαρεί και σε κάθε περίπτωση

κάθε 50 ώρες εργασίας.

ΜΕΓΑΛΕΣ ΠΕΡΙΟΔΟΙ ΑΠΟΘΗΚΕΥΣΗΣ

ΣΗΜΑΝΤΙΚΟ Εάν το μηχανήμα δε χρησιμοποιηθεί για χρονικό διάστημα μεγαλύτερο των 2-3 μηνών, συνιστάται να ακολουθήσετε τις παρακάτω συμβουλές για να αποφύγετε δυσκολίες όταν ξαναχρησιμοποιήσετε το μηχανήμα και να αποφύγετε μόνιμη ζημιά στον κινητήρα.

ΑΠΟΘΗΚΕΥΣΗ

- Πριν αποθηκεύσετε το μηχανήμα:
- Αδειάστε το δοχείου καυσίμου.
 - Ξεκινήστε τον κινητήρα και αφήστε τον να δουλέψει στο ρελαντί μέχρι να σταματήσει, έτσι ώστε να καταναλώνει όλο το καύσιμο που έχει απομείνει στο καρμπυρατέρ.
 - Αφήστε τον κινητήρα να κρυώσει και αφαιρέστε το καπάκι του μπουζί.

ΠΡΟΓΡΑΜΜΑ ΣΥΝΤΗΡΗΣΗΣ

Τα ακόλουθα διαστήματα ισχύουν μόνο για κανονικές συνθήκες λειτουργίας. Εάν ο ημερήσιος χρόνος εργασίας σας είναι μεγαλύτερος ή οι συνθήκες λειτουργίας είναι δύσκολες (πολύ σκονισμένη περιοχή εργασίας κ.λπ.), συντομώστε τα καθορισμένα διαστήματα.		Πριν την εκκίνηση εργασίας	Μετά το τέλος της εργασίας	Μετά από κάθε σταμμάτισμα για ανεφοδιασμό	Εβδομαδιαίως	Μηνιαίως	Εάν υπάρχει πρόβλημα	Εάν είναι χτυπημένο	Εάν απαιτείται.
Ολόκληρο το μηχανήμα	Οπτική επιθεώρηση (κατάσταση, φθορά, διαρροές)	*	*						
	Καθαρισμός		*						
Χειρολαβή ελέγχου	Έλεγχος λειτουργίας	*	*						
Φίλτρο αέρα	Καθαρισμός			*			*	*	*
	Αντικατάσταση								
Φίλτρο καυσίμου	Έλεγχος				*		*		
	Αντικατάσταση φίλτρου						*	*	
Καρμπυρατέρ	Έλεγχος ρελαντί		*						
	Ρύθμιση ρελαντί								*

Τα ακόλουθα διαστήματα ισχύουν μόνο για κανονικές συνθήκες λειτουργίας. Εάν ο ημερήσιος χρόνος εργασίας σας είναι μεγαλύτερος ή οι συνθήκες λειτουργίας είναι δύσκολες (πολύ σκονισμένη περιοχή εργασίας κ.λπ.), συντομεύστε τα καθορισμένα διαστήματα.		Πριν την εκκίνηση εργασιών																	
		Μετά το τέλος της εργασίας																	
		Μετά από κάθε σταμάτημα για ανεφοδιασμό																	
		Εξέλεγχος φίλτρου																	
		Μηνιαίος																	
		Ετησίως																	
		Εάν υπάρχει πρόβλημα																	
		Εάν είναι χτυπημένο																	
		Εάν απαιτείται																	
Μπουζί	Καθαρισμός και ρύθμιση ηλεκτροπόδιου κάθε 10 ώρες λειτουργίας																		*
	Αντικατάσταση κάθε 100 ώρες λειτουργίας																		
Εισαγωγή αέρα	Καθαρισμός		*																*
Όλες οι βίδες	Έλεγχος					*			*										
	Σφίξιμο								*		*								*
Αντικραδασικά	Έλεγχος	*							*		*								
	Αντικατάσταση																		*
Σήματα ασφαλείας	Αντικατάσταση																		*
Εξάτμιση	Καθαρισμός																		*

ΠΡΟΣΤΑΣΙΑ ΤΟΥ ΠΕΡΙΒΑΛΛΟΝΤΟΣ

Ανακυκλώστε το μηχάνημα αντί να το απορρίψετε ως απόβλητο. Το μηχάνημα, τα αξεσουάρ και οι συσκευασίες πρέπει να ταξινομούνται με τέτοιο τρόπο, ώστε να είναι φιλική προς το περιβάλλον η διαχείρισή τους. Τα πλαστικά εξαρτήματα επισημειώνονται ως ξεχωριστή κατηγορία ανακύκλωσης.

ΕΓΓΥΗΣΗ

Αυτό το προϊόν είναι εγγυημένο ως προς την καλή λειτουργία του, σύμφωνα με τους ισχύοντες νόμους / ειδικούς κανονισμούς ανά χώρα, και έχει ισχύ από την ημερομηνία αγοράς του από τον πρώτο χρήστη. Ζημιές που οφείλονται σε φυσιολογική φθορά, υπερφόρτωση ή ακατάλληλο χειρισμό θα εξαιρεθούν από την εγγύηση. Σε περίπτωση αζήωσης εγγύησης, στείλτε το μηχάνημα, πλήρως συναρμολογημένο, στον αντιπρόσωπο ή στο επίσημο κέντρο σέρβις. Η περίοδος εγγύησης που ισχύει για τα συγκεκριμένα μοντέλα φυσητήρων, είναι τρία (3) έτη για μη επαγγελματική χρήση και ένα (1) έτος για επαγγελματική χρήση.



SRPSKI

ΟΠΣΤΑ BEZBEDNOSNA UPOZORENJA

Pažljivo pročitajte ovaj priručnik pre upotrebe duvača i povedi računa o svim bezbednosnim uputstvima, kako biste sprečili bilo kakve povrede i oštećenja. Prosledite ova bezbednosna uputstva svakoj drugoj osobi koja koristi duvač. Uvek koristite zdrav razum da izbegnete sve situacije koje se smatraju izvan vaših mogućnosti. Nemojte koristiti duvac dok ste umorni ili pod dejstvom lekova, alkohola ili bilo kog drugog leka. Držite decu i prolaznike podalje dok upravljaju duvačom. Nikada ne dozvolite deci ili osobama koje nisu upoznate sa ovim uputstvima da koriste mašinu. Lokalni zakoni mogu da ograniče minimalnu starosnu granicu operatera. Imajte na umu da je operater ili korisnik odgovoran za nezgode ili neočekivane događaje koji se dešavaju drugim osobama ili njihovoj imovini. Ne ustručavajte se da stupite u kontakt sa nama ako imate bilo kakvih pitanja o korišćenju duvača, mi ćemo vam pružiti savete, kao i pomoć, kako da bezbedno koristite duvač.

UPOZORENJA O BEZBEDNOSTI DUVAČA

ΟΠΣΤΑ UPOZORENJA

1. Uvek nosi adekvatnu odeću koja ne ometa pokrete prilikom korišćenja mašine.
 - Uvek nosi vitku zaštitnu odeću, anti-vibracione rukavice, zaštitne naočare, respirator sa polu-maskom, opremu za akustičnu zaštitu, anti-širne sigurnosne cizme sa ne-slip đonovima.
 - Nikad ne nosi šalove, kosulje, ogrlice ili bilo koji pribor za vešanje ili mahanje koji bi mogao da uhvati mašinu.
 - Vezite kosu ako je dugačka.
 - Masku za disanje treba koristiti kada postoji rizik od prašine.
2. **OPASNOSTI!** Benzin je veoma zapaljiv.
 - Držite gorivo u kontejnerima koji su posebno proizvedeni i homologovani za takvu upotrebu;
 - Dodajte gorivo, koristeći levak, samo na otvorenom; nemojte pušiti tokom ove operacije i svaki put se ruke gorivom;
 - Polako otvarajte rezervoar goriva kako biste omogućili da se pritisak unutra postepeno smanjuje;
 - Dodajte gorivo pre nego što upalite motor; nikada ne skidajte poklopac rezervoara ili dodajte gorivo dok motor radi ili kada je motor vruć;
 - Ako ste prosuli neko gorivo, ne pokušavajte da pokrenete motor već udaljite mašinu od oblasti izlivanja i izbegavajte stvaranje bilo kakvog izvora paljenja dok gorivo ne ispari i gorivo ne ispari;
 - Uvek ponovo stavite rezervoar i kape za posudu za gorivo i dobro se stegnute;
 - Odmah očistite sve tragove goriva prosutog na mašini ili na zemlji;
 - Nikada ne upalite mašinu na istom mestu gde ste je dopunili gorivom; motor mora da se upali u oblasti udaljenoj najmanje 3 metra od mesta gde ste dopunili rezervoar za gorivo;
 - Pobrinite se da vaša odeća ne dođe u kontakt sa gorivom.
3. Zamenjena neispravnih ili oštećenih prigušivača.

4. Nikad ne koristi mašinu koja je neispravna. Pre korišćenja mašine izvršite tačan pregled efikasnosti mašine, a posebno:
 - Okidač gasa mora slobodno da se kreće, ne sme dase forsira i treba da se vrati automatski i brzo nazad na neutralnu poziciju;
 - Kvaka za zaustavljanje prekidača motora mora lako da se pomeri sa jedne pozicije na drugu;
 - Električni kablovi, a posebno kabl za svećice moraju biti u savršenom stanju da bi se izbegla generacija varnica, a kapa mora biti ispravno stavljena na svećice;
 - Mašinski ručni uređaji i uređaji za zaštitu moraju biti čisti i suvi i dobro privrzeni mašini;
 - Strazari moraju da se uklone pre nego što počnu i da nikada ne budu oštećeni;
 - Rotor nikada ne sme biti oštećen;
5. Temeljno pregledajte ceo radni prostor i koristite grabulje ili četku za dvorište da ručno olabavite krhotine i uklonite sve što bi mogla da projektuje mašina ili da bude opasan izvor (kamenje, grane, gvozdена zica, kosti itd.)
6. Uvek proverite da li ima objekata koji mogu blokirati ekran za unos vazduha pre početka rada. Zapušeni unos vazduha smanjuje kapacitet duvanja mašine i povećava radnu temperaturu motora, što može dovesti do kvara motora. Zaustavite motor i uklonite objekat..

TOKOM UPOTREBE

1. Ne upravljajte motorom u zatvorenom prostoru gde mogu da se razviju opasna isparenja ugljen-monoksida.
2. Radite samo po danu ili sa dobrom veštačkom svetlošću u dobrim vidljivosnim uslovima.
3. Kada radite u uslovima suvog prašnjavog tla, preporučuje se blago vlaživanje površine.
4. Potrudite se da ne izazivate nikakve smetnje. Koristite ovu mašinu samo u razumno doba dana (ne rano ujutru ili kasno uveče kada buka može da izazove smetnje).
5. Nemojte montirati opremu ili prateću opremu na mašini koju proizvođač nije predvideo ili odobrio. Neovlašćene izmene i/ili dodatna oprema mogu rezultirati ozbiljnim ličnim povredama ili smrću operatera ili drugih.
6. Nikada ne koristi mašinu:
 - Bez montaže svih dodataka predviđenih za svaku upotrebu;
 - Kada su ljudi, naročito deca ili kućni ljubimci u blizini;
 - U zatvorenim prostorima, u prisustvu isparenja, u eksplozivnom okruženju ili blizu nezahtevnih materijala ili električne opreme.
7. Zauzite čvrstu i dobro izbalansiranu poziciju:
 - Gde je to moguće, izbegavajte rad na mokrom, klizavom terenu ili u svakom slučaju na nejednako ili strmom terenu koji ne garantuje stabilnost operatera;
 - Nikada ne trčite, već pažljivo hodajte obračunajući pažnju na polaganje zemlje i eventualne prepreke;
 - Procenite potencijalne rizike terena na kojima ćete raditi i preduzmite sve neophodne mere

- predostrožnosti kako biste osigurali sopstvenu bezbednost, posebno na padinama ili na neravnom, klizavom ili nestabilnom terenu.
8. Uverite se da je mašina bezbedno zaključana kada upalite motor:
 - Proverite da li ima prolaznika ili kućnih ljubimaca u krugu od najmanje 15 metara od opsega delovanja mašine;
 - Ne usmeravajte prigušivač i samim tim izdovna isparenja prema nezahtevnim materijalima.
 9. Nemojte menjati postavke motora ili preterano ubrzavati motor.
 10. Nemojte previše naprezati mašinu i ne koristite malu mašinu za teške radove. Ako koristite pravu mašinu, smanjićete rizik od opasnosti i poboljšati kvalitet vašeg rada.
 11. Osigurajte da mašina ne dođe u kontakt sa stranim telima i moguće leteće krhotine i prašinu koja se baca iz vazduha; ne usmeravajte vazdušni avion u pravcu ljudi ili životinja. Snažne struje vazduha mogu da pomeraju objekte takvom brzinom da mogu da se odskoče nazad i izazovu ozbiljne povrede oka.
 12. Uvek obratite najveću pažnju kako biste sprečili da uklonjeni materijal ili prašina povrede ljude ili životinje ili oštete imovinu. Uvek proceni pravac vetra i nikad ne radi protiv vetra. Uvek pravilno proširite duvačnu cev tako da protok vazduha radi blizu zemlje.
 13. Tokom upotrebe ne ometajte ventilaciju.
 14. Duvač ne sme da se koristi dok je na merdevinama ili skelama.
 15. Zaustavi motor:
 - Prilikom montaže ili uklanjanja dodatne opreme za duvanje;
 - Kad god ostavite mašinu bez nadzora;
 - Pre dopune goriva;
 - Prilikom kretanja između radnih oblasti.
 16. Zaustavite motor i isključite kabl za svećice: pre provere, čišćenja ili rada na mašini;
 - Posle ulaska stranog tela. Proverite da li je mašina oštećena i izvršite popravke pre nego što je ponovo pokrenete;
 - Ako mašina počne abnormalno da vibrira (pronađite i uklonite uzrok vibracija odmah);
 - Kada mašina nije u upotrebi.
 17. Da biste izbegli rizik od požara, ne ostavljajte mašinu sa upaljenim motorom na lišću, suvom travom ili drugim zapaljenim materijalom.
 18. **UPOZORENJE!** Ako se nešto pokvari ili dođe do nezgode dok radite, odmah isključite motor i udaljite mašinu kako biste sprečili dalja oštećenja; ukoliko dođe do nezgode sa povredama ili se treća lica povrede, odmah sprovedu mere prve pomoći koje su najpogodnije za situaciju i obrate se lekarskim vlastima za svaku neophodnu zdravstvenu zaštitu. Pažljivo uklonite sve ostatke koji mogu prouzrokovati štetu ili štetu osobama ili životinjama ako ih ne vide.
 19. Nivo buke i vibracija prikazan u ovim uputstvima su maksimalni nivoi za korišćenje mašine. Nedovoljno održavanje ima značajan uticaj na vibracije i emisije buke. Shodno tome, neophodno je preduzeti preventivne korake kako bi se eliminisala moguća oštećenja usled visokog

nivoa buke i stresa od vibracija. Dobro održavajte mašinu, nosite uređaje za zaštitu ušiju i napravite pauze dok radite.

20. Rotiranje delova može izazvati ozbiljne povrede, izbegavati kontakt sa rotirajućim delovima kada su još uvek u rotaciji.
21. Ne upravljajte mašinom blizu otvorenih prozora.
22. Upravljanje mašinom stabilnom brzinom i čvrsto prijanjanje drške odgovarajućom silom može da smanji nivo vibracija. Niska brzina motora podrazumeva nizak nivo buke, pa upravljaj mašinom najnižom brzinom motora koja je neophodna za ostvarenje zadatka. Tokom radnog dana napravite česte i adekvatne pauze kako biste sprečili oštećenja vibracija i oštećenja ušiju.
23. Produženo izlaganje vibracijama može da izazove povrede i neurovaskularne poremećaje (koji se nazivaju i "Rejnaudov sindrom" ili "bela ruka"), naročito osobama koje pate od poremećaja cirkulacije. Simptomi mogu da se odnose na ruke, zglobove i prste i pokazuju se kroz gubitak osetljivosti, torpora, svraba, bola i bojenja ili strukturalnih promena na koži. Ovi efekti se mogu pogoršati niskim ambijentalnim temperaturama i/ili tako što ćete preterano čvrsto zahvatiti ručice. Ako se simptomi pojave, dužina vremena upotrebe mašine mora biti smanjena, a lekar konsultovan.

SPECIFIKACIJE PROIZVODA

NAMENJENA UPOTREBA

Ova mašina je dizajnirana i proizvedena za: Listovi za čišćenje, trava, papir i slični materijali, npr. Svaka druga upotreba koja se razlikuje od gore pomenutih može biti opasna, naškoditi ljudima i/ili oštetiti stvari i mašinu.

NEPRAVILNA UPOTREBA

- Mašina ne sme da se koristi za opasne materije koje čiste udarce, npr. Primeri nepravilne upotrebe mogu da uključuju, ali nisu ograničeni na:
- Ciljanje vazdušnog snimka prema osobama i/ili životinjama;
 - Korišćenje mašine bez dodatne opreme koju proizvođač posebno obezbeđuje za određenu upotrebu ili korišćenje dodatne opreme na način koji nije namenjen ovim uputstvima;
 - Korišćenje mašine od strane više osoba.

TEHNIČKI PODACI		
Br. art.	46060	46061
Model - GHB 328	PLUS	V PLUS
Motor		
Premeštanje cilindra	cm3	27,6
Cilindar dosadan	mm	35
Udarac	mm	28,7
Brzina u 90-om	rpm	3.100±200

Maksimalna snaga motora	kW hp rpm	0,8 1,1 7.500
Maksimalna brzina motora	r/min	8.300
Maksimalna brzina motora		
Svećica		CHAMPION RCJ7Y
Razmak od elektroda	mm	0,6~0,7
Sistem za gorivo i podmazivanje goriva		
Rezervoar za gorivo Kapacitet	litar	0,4
Tehinu		
Neto težina bez goriva	Kg	4,7 5,8
Emisije buke		
Nivo napajanja zvuka, osiguran	dB	106,6
Nivo zvučne energije, garantovano	Lwa dB	109
Nivoi zvuka		
Ekvivalentan nivo zvučnog pritiska na uvo operatera	dB(A)	LpA=94 KpA=3.0 Direktiva o buci 2000/14/EC
Ekvivalentni nivoi vibracija		
Gornji regulator	m/s ²	2,06 2,0
Donji regulator	m/s ²	1,33 1,5
Performanse		
Maksimalna jačina vazduha	m ³ /h	680
Maksimalna brzina vazduha	m/s	72

IDENTIFIKACIJU

GHB 328 PLUS (Sl. 1)

1. Motor
2. Gas podešavanje uređaja
3. Prekidač motora
4. Okidač za gas
5. Svećica
6. Početni regulator
7. Malo brbljanje
8. Uguši kvaku
9. Unošenje rešetke
10. Gornji regulator
11. Šraf filtera vazduha
12. Kapa rezervoara za gorivo
13. Donji regulator

- 14a. Prva cev za udarac (pravo)
- 14b. Prva duva cev (krivulja)
15. Druga duva cev (ravni kraj)
16. Druga cev za duvanje (okrugli kraj)

GHB 328 V PLUS (Sl. 2)

1. Motor
2. To može da se razgovara
3. Prekidač motora
4. Okidač za gas
5. Svećica
6. Početni regulator
7. Malo brbljanje
8. Uguši kvaku
9. Unošenje rešetke
10. Gornji regulator
11. Šraf filtera vazduha
12. Kapa rezervoara za gorivo
13. Donji regulator
14. Torbu
15. Druga duva cev (ravni kraj)
16. Druga cev za duvanje (okrugli kraj)
- 17a. Prva cev za udarac (pravo)
- 17b. Prva duva cev (krivulja)
18. Torba za uklapanje cevi
19. Druga vakuumska cev
20. Prva vakuumska cev

OPERACIJA

PRIPREMI MAŠINU:

Mašina se može koristiti i kao duvač (Za modele: GHB 328 PLUS & GHB 328 V PLUS) i usisivač (Za model: GHB 328 V PLUS). Za obe upotrebe neophodno je pravilno rasporediti odgovarajući pribor koji je uključen u opremu. **UPOZORENJE:** Raspakivanje i dovršavanje montaže treba da se obavi na ravnoj i stabilnoj površini, sa dovoljno prostora za pomeranje mašine i njene ambalaže, uvek koristeći odgovarajuću opremu.

1. KORISTI KAO DUAČ (Fig. 3) (Za modele: GHB 328 PLUS & GHB 328 V PLUS)

- Poravnajte proturizije prve duvajuće cevi (1) sa pregradama za ventilaciju nozdrva (2), a zatim gurajte cev dok se čvrsto ne uklopi u mesto.
- Poravnajte odeljak druge duvačne cevi (3) sa proturizijom (4) prve cevi, gurnite cev unutra i rotirajte je za 90 stepeni u smeru kazaljke na satu na jednu od dve predviđene pozicije, dok se čvrsto ne uklopi u mesto.
- **BELEŠKE** Uklopite drugu cev sa ravnim ili okruglim krajem u zavisnosti od vrste posla koji treba obaviti.
- Da biste uklonili prvu cev (1), ubacite šrafciğer uključen u komplet u rupu (5) i čvrsto pritisnite dok ne izbacite cev iz ventila.

2. KORISTI SE KAO VAKUUMSKI KOLEKTOR (Sl. 4) (Za model: GHB 328 V PLUS)

- Poravnajte proturizije cevi za spajanje kesa (1) sa pregradama za ventilaciju (2), a zatim gurajte cev dok se čvrsto ne uklopi u mesto.
- Ubacite end nozdrvu cevi za prevrat (1) u uvod kese (3) i zatvorite uvod obezbeđenim Velcro fastenerom (4).
- Povežite prvu vakuumsku cev (5) sa drugom

(6), poravnavanjem dve referentne strelice (7) i gurajući je što je više moguće dok se proturizija (6a) druge cevi čvrsto ne ubaci u rupu (5a) prve vakuumske cevi.

- Ubacite šrafciğer uključen u komplet u rupu (8) i pritisnite da biste objavili kvaku i otvorili rešetku za unos (9).
- Poravnajte referentne utičnice (10) sa svojim kupeima (11) na prvom vakuum cevčici i okrenite je u smeru suprotnom od kazaljke na satu, dok se čvrsto ne uklopi u svoje mesto.
- Postavite kesu preko ramena i koristite pedesivl kaš za ramena da regulišete visinu.
- **BELEŠKE** Mašina je pravilno sklopljena kada je zaobljeni deo padobrana usmeren prema zemlji.

PRIPREMI MAŠINU:

1. PROVERAVAM MAŠINU

Pre nego što počnete sa radom, molim:

- Proverite da li su svi šrafovi na mašini čvrsto zakačeni;
- Proverite da li je filter vazduha čist;
- Proveri da li su amortizeri vibracija u redu.
- Pripremite pribor i uverite se da su pravilno postavljani;
- Napunite gorivom kao što je dole naznačeno.

2. GORIVO I PODMAZIVANJE

Duvač je opremljen motorom od 2 poteza; stoga, mešavina ulja benzina 95 RON i 2-moždanog ulja, mora uvek da se koristi. Veoma je važno obratiti pažnju na smesu za gorivo koju koristite, budući da se mora nabaviti tačna mešavina ulja i goriva. Male količine mešavine ulja i goriva sa malim netačnostima, mogu uticati na odnos mešavine, što može dovesti do prehladuju motora i ozbiljnih oštećenja u motoru. Smesa sa gorivom višeg Oktana preporučuje se samo za upotrebu, kada se neprekidno radi na visokim obrtajima.

ULJE OD DVA UDARCA

Posebno formulisano ulje od 2 poteza za motore hlađene vazduhom od 2 poteza mora da se koristi. Nemojte koristiti ulje od 2 poteza namenjeno za upotrebu hlađenih motora sa vodom. Nikada ne koristite loš kvalitet ulja i 4-moždanog motornog ulja.

ODNOS MEŠANJA

Za najbolje rezultate i performanse, odnos mešanja je 2,5% sa naftnom klasom JASO FB ili ISO EGB, formulisan za vazdušno hlađene motore od 2 poteza.

Benzin, litar	2-ulje za moždani udar, litar 2,5%
4	0,10lt (100ml)
8	0,20lt (200ml)

Uvek koristite čistu posudu za gorivo pre mešanja goriva. Temeljno izmešajte i promućkajte smesu za gorivo, pre nego što napunite rezervoar za gorivo mašine. Nemojte koristiti smesu za gorivo uskladištenu duže od mesec dana. Rezervoar za

gorivo mašine mora biti ispražnjen pre skladištenja.

3. DOPUNA GORIVA

UPOZORENJE: Nikada ne pušite dok punitе gorivo i izbegavajte udisanje benzinskih isparjenja. Pažljivo otvorite vrh rezervoara jer je pritisak mogao da se formira unutra.

PRE DOPUNE GORIVA:

- Postavite mašinu na debelu stabilnu površinu, sa kapom rezervoara za gorivo okrenutom na više.
- Očistite poklopac rezervoara za gorivo i okolinu kako biste izbegli ulazak prljavštine u rezervoar tokom dopune goriva.
- Pažljivo otvorite poklopac rezervoara za gorivo da biste omogućili da se pritisak unutra postepeno smanjuje.

ZA GORIVO:

Dobro protresite rezervoar sa smesom za gorivo.

- Koristeći levak sipajte količinu smese za gorivo pogodnu za rad koja će se izvoditi u isporučenoj diplomiranoj flasi.
- Ne preteruj. Ostavite minimalnih 5 mm razmaka između vrha smese sa uljem i unutrašnje ivice rezervoara da biste omogućili proširenje (Sl. 5).

UPOZORENJE: Uvek čvrsto zatvori poklopac goriva.

KORISĆENJE MAŠINE

1. POKRETANJE MAŠINE

Pre nego što upalite motor, postavite mašinu na stabilno tlo i pobrinite se da duvanje ne bude smrvljeno.

1.a. Hladan početak (Sl. 6)

"Hladan" start motora znači da ga pokrenete nakon najmanje 5 minuta od trenutka kada je isključen ili nakon dopune goriva.

- i. Upravljaj starterom, pomerajući polugu (2) u «GUŠENJE».
- ii. Pritisnite dugme za primer uređaja (3) 7 do 10 puta da biste udarni karburator.
- iii. Držite mašinu čvrsto jednom rukom na ruci prijanjanjem (6), kako ne biste izgubili kontrolu nad mašine tokom početka.
- iv. Povucite starter konopac polako za 10 - 15 cm dok ne osetite otpor, a zatim ga povucite jako nekoliko puta dok ne čujete da se motor okreće.

VAŽNO Da biste izbegli lomljenje početnog konopca, nemojte povlačiti celu dužinu ili ga pustite da klizi duž ivice rupe za vodiče za kablove. Pustite startera postepeno, da ne biste pustili da nekontrolisano leti nazad.

- v. Prebacite polugu (2) na poziciju «RUN».
- vi. Ponovo povucite starter prijanjanje i pritisnite okidač gasa (4) da biste omogućili motoru da radi bespomoćno.
- vii. Kada se motor pokrene, pritisnite i otpustite okidač gasa (4) da biste omogućili motoru da radi bespomoćno.
- viii. Obnavljajte motor malo koristeći okidač gasa da ga zagrejte pre upotrebe

mašine.

VAŽNO Ako se starter konopac povuče više puta sa zagušenjem, može preplaviti motor i otežati pokretanje.

Ako se desi da hranite motor, ponovite proceduru vrućeg početka nekoliko puta da biste eliminisali višak goriva.

1.b. Vruće pokretanje

Da biste zagrejali motor odmah nakon što se zaustavio, sledite korake ii - iii - iv - vi gore navedene procedure, uverite se da se primer (3) aktivira samo 2-3 puta.

2. PODEŠAVANJE BRZINE (Sl. 6)

Rotor rpm mora biti proporcionalan vrsti posla i regulisan okidačem gasa (4) koji se nalazi na gornjem delu ruke. Okidač gasa može da se održi u bilo kom potrebnom položaju angažujući uređaj za podešavanje gasa (5).

3. ZAUSTAVLJANJE MOTORA (Sl. 6)

Da zaustavim motor:

- Okrenite uređaj za podešavanje gasa nadole (5).
- Oslobodite okidač gasa (4).
- Pritisnite i držite prekidač (1) na mestu «O» dok se motor ne prebaci, a zatim otpustite prekidač koji će se automatski premestiti na poziciju «I» spremnu za sledeću proceduru početka.

OPERATIVNI REŽIMI

1. KORISTI KAO DUVAČ

UPOZORENJE: Mašina uvek mora biti čvrsto zahvaćena desnom rukom na gornjem delu ruke tokom rada (Sl. 7).

Brzinu motora treba prilagoditi vrsti materijala koji treba ukloniti:

- Koristite motor pri maloj brzini za lagani materijal i malo zbuñje na travnjaku;
- Koristite motor prosečnom brzinom za kretanje trave i laganog lišća na trotoaru ili čvrstom tlu;
- Koristite motor velikom brzinom za teže materijale kao što susvež sneg ili voluminozna prljavština.

UPOZORENJE: Uvek obratite najveću pažnju kako biste sprečili da uklonjeni materijal ili prašina povrede ljude ili životinje ili oštete imovinu. Uvek proceni pravac vetra i nikad ne radi protiv vetra..

2. KORISTI SE KAO KOLEKTOR USISIVAČA (Sl. 8)

UPOZORENJE: Mašina se uvek mora čvrsto držiti obema rukama tokom rada. Stavite desnu ruku na gornji deo ruke i levu ruku na donji deo ruke tako da torba bude na levoj strani operatera.

Kada se koristi kao kolektor za usisivač, najbolje je koristiti motor u proseku/velikoj brzini. Tokom prikupljanja, držite zaokruženi kraj cevi nekoliko centimetara od zemlje. Kada se koristi kao kolektor za usisivač, najbolje je koristiti motor u proseku/velikoj brzini. Tokom prikupljanja, držite zaokruženi kraj cevi nekoliko centimetara iznad zemlje. Torba takođe radi kao filter sličan uobičajenom kućnom vakuumu. Iz tog razloga, najbolje je da:

- Uvek je slobodno dase širi, a kaiš za podršku nije

zamršen;

- Ona nije u potpunosti popunjena;
- Prikupljeni objekti koji mogu ugroziti integritet se odmah uklanjaju.

Da isprazniš torbu:

- Isključite motor;
- Otvorite rajsferšlus (1) i ispraznite kesu bez prekidanja veze sa cevi za uklapanje.

VAŽNO Kada se koristi kao usisivač ne sakuplja vlažnu travu ili lišće da bi se izbeglo začepljenje rotora i namotaja.

VAŽNO Kada koristite mašinu kao usisivač, postoji rizik od nehotičnog usisavanja objekata koji mogu ometati mašinu i blokirati rotor.

U ovom slučaju:

- Odmah isključite motor;
 - Raskomadajte vakuumsku cev;
 - Uklonite strano telo iz usisivača.
- Proverite da li ništa ne blokira rotor ili volute pre nego što ponovo upotrebite mašinu.

VAŽNO Prepuna torba smanjuje efikasnost mašine i može dovesti do toga da se motor pre-
hucua.

3. KRAJ OPERACIJA

Kada završite posao:

- Isključite motor kao što je gore naznačeno.
- Prekini vezu sa svećicama.
- Isprazni torbu ako se koristi kao usisivač.

ODRŽAVANJE I ČIŠĆENJE

1. **UPOZORENJE:** Pre čišćenja ili obavljanja posla održavanja, isključite poklopac svećice i pročitajte relevantna uputstva. Nosite odgovarajuću odeću i zaštitne rukavice kad god su vam ruke ugrožene.
2. **UPOZORENJE:** Nikada ne koristite mašinu sa istrošenim ili oštećenim delovima. Neispravni ili istrošeni delovi uvek moraju biti zamenjeni i ne popravljani. Koristite samo originalne rezervne delove: upotreba ne-originalnih i/ili nepravilno uklopljenih delova ugroziće mašinu i ugroziti bezbednost, može izazvati nezgode ili lične povrede za koje Proizvođač ni pod kojim uslovima nije odgovoran ili odgovoran.
3. Sve korekcije ili operacije održavanja koje nisu opisane u ovom uputstvu mora da izvrši vaš diler ili specijalizovani servisni centar sa potrebnim znanjem i opremom kako bi se obezbedilo ispravno održavanje prvobitnog nivoa bezbednosti računara. Sve operacije izvršene u neovlašćenim centrima ili od strane nekvalifikovanih lica potpuno će poništiti garanciju i sve obaveze i odgovornosti Proizvođača.
4. Držite sve oraha i srafove čvrsto da biste bili sigurni da je mašina uvek u bezbednom radnom stanju. Rutinsko održavanje je od suštinskog značaja za bezbednost i održavanje nivoa visokih performansi.
5. Nemojte obavljati nikakve radove na računaru koji nije opisan u ovom uputstvu osim ako je adekvatno vešt sa odgovarajućim alatima.
6. Ne skladištite mašinu sa gorivom u rezervoaru

u oblasti gde bi gorivo moglo da dostigne otvorenu slavu, iskrui ili jak izvor toplote.

7. Dozvolite motoru da se ohladi pre skladištenja mašine u bilo kom zatvorenom prostoru.
8. Da biste smanjili opasnosti od požara, držite motor, prigušivač izduvnih gasova i prostor za skladištenje goriva oslobođeni od testere, grana, lišća ili prekomerne masti; nikada ne ostavljajte kontejnere sa krhotinama unutar skladišta.
9. Ako rezervoar za gorivo mora da se isprazni, ovo bi trebalo da se uradi napolju kada se motor ohladi.
10. Nosite radne rukavice kada obavljate sva održavanje.
11. Pre nego što sklonite mašinu, proverite da li ste uklonili bednika ili alate koji se koriste za održavanje.
12. Uskladištite mašinu van domašaja dece!
13. Često pregledajte torbu kako biste izbegli nošenje i smanjenje kvaliteta.

FILTER VAZDUHA

VAŽNO Čišćenje filtera vazduha je od suštinskog značaja da bi se garantovala efikasnost i trajanje mašine. Nemojte raditi sa oštećenim filterom ili bez filtera, jer bi to moglo trajno da ošteti mašinu. Mora da se čisti posle svakih 8-10 radnih sati. Očistite filter na sledeći sledeći na sledeći datum (sl. 9):

- Olabavite kvaku (1), uklonite poklopac (2) i element filtera (3). – Filter element (3) operite sapunom i vodom. Nemojte koristiti benzin ili druge rastvarače.
- Ostavite filter da se osuši na otvorenom.
- Zamenite element filtera (3) i korucu (2) i zategnite kvaku (1).

PROVERA SVÉČICE

Povremeno uklanjajte i čistite svećice (Sl. 10) koristeći metalnu četku kako biste se rešili bilo kakvih naslaga. Proverite i uspostavite početnu razliku između elektroda.

Zamenite svećice i čvrsto ga vežete pomoću obezbeđenog ključa. Svećica mora biti zamenjena onom sa istim karakteristikama kad god su elektrode izgorele ili izolacija nosila, a u svakom slučaju svakih 50 radnih sati.

DUGI PERIODI ZANEMARI

VAŽNO Ako meseca neće biti korišćena u periodu dužem od 2-3 meseca preporučuje se da poslušate neke savete kako biste izbegli poteskoće kada želite da koristite mašinu i da biste sprečili trajno oštećenje motora.

SKLADIŠTENJE

Pre nego što skloniš mašinu:

- Isprazni rezervoar za gorivo.
- Upalite motor i pokrenite ga u stanite dok se ne zaustavi, tako da troši svo gorivo koje je ostalo u karburatoru.
- Dozvolite motoru da se ohladi i ukloni poklopac svećice.

RASPORED ODRŽAVANJA

Sledeći intervali se primenjuju samo na normalne uslove rada. Ako vam je svakodnevno radno vreme duže ili su uslovi rada teški (veoma prašnjavi radni prostor itd.), skratite navedene intervale u skladu sa tim.		Pre nego što počnete sa radom	Nakon svakodnevnog završavanje posla	Nakon svakog prestanka dopune goriva	Nedeljni	Mesečni	Svakih 12 meseci	Ako je Problem	Ako je oštećena	Ako je potrebno
Kompletna mašina	Vizuelna inspekcija (stanje, nošenje, curenje)	*	*							
	Čist		*							
Regulator kontrole	Provera operacije	*	*							
	Čist			*			*	*		
Filter vazduha	Zameni							*	*	
	Proverite				*	*	*	*		
Filter za gorivo	Zamena filtera					*	*	*		
	Provera postavke u 90-om stepenu		*							
Karbura-tor	Samo u stvoru								*	
	Čist i samo elektrodni razmak svakih 10 radnih sati						*	*		
Sveđica	Zameni posle 100 sati rada									
	Ulasci za hlađenje	Čist	*						*	
Svi pristupačni šrafovi	Proverite				*	*	*	*		
	Pritegni						*	*	*	
Anti-vibracioni elementi	Proverite	*					*	*	*	
	Zameni							*	*	
Bezbednosne oznake	Zameni						*	*		
Prigušiti	Čist						*	*		

ZAŠTITA ŽIVOTNE SREDINE

Reciklirajte sirovine umesto da odlažete kao otpad. Mašina, pribor i ambalaža treba da se sortiraju za životnu sredinu - prijateljsku reciklažu. Plastične komponente su označene za kategorizovanu reciklažu.

GARANCIJE

Ovaj proizvod je garantovan u skladu sa zakonskim propisima specifičnim za zemlju, koji nisu efikasni od dana kupovine od strane prvog korisnika. Šteta koja se može pripisati normalnom nošenju i cepanjem, preopterećenju ili nepravilnom rukovanju biće isključena iz garancije. U slučaju zahleva, molimo vas da pošaljete mašinu, potpuno sastavljenu, vašem dileru ili zvaničnom servisnom centru. Garantni period koji se primenjuje za ove specifične modele duvača, su tri (3) godine za neprofesionalnu upotrebu i jedna (1) godina za profesionalnu upotrebu.



HRVATSKI**OPĆA UPOZORENJA O SIGURNOSTI**

Prije upotrebe puhalo pažljivo pročitajte ovaj priručnik i vodite računa o svim sigurnosnim uputama kako biste spriječili ozljede i oštećenja. Molimo prosljedite ove sigurnosne upute bilo kojoj drugoj osobi koja koristi puhalo. Uvijek koristite zdrav razum kako biste izbjegli sve situacije koje se smatraju izvan vaših mogućnosti. Ne koristite puhalo dok ste umorni ili pod utjecajem droga, alkohola ili bilo kojih drugih lijekova. Držite djecu i slučajne prolaznike dok upravljate puhalom. Nikada ne dopustite djeci ili ljudima koji nisu upoznati s ovim uputama da koriste stroj. Lokalni zakoni mogu ograničiti minimalnu dob operatera. Imajte na umu da je operater ili korisnik odgovoran za nesreće ili neočekivane događaje koji se događaju drugim ljudima ili njihovoj imovini. Ne ustručavajte se kontaktirati s nama ako imate bilo kakvih pitanja u vezi s upotrebom puhalo, pružit ćemo vam savjet i pomoć kako sigurno koristiti puhalicu.

UPOZORENJA ZA SIGURNOST DUHOVA**OPĆA UPOZORENJA**

- Uvijek nosite odgovarajuću odjeću koja ne ometa pokrete tijekom uporabe stroja.
 - Uvijek nosite zaštitnu odjeću uskog kroja, rukavice protiv vibracija, zaštitne naočale, respirator s polumaskom, opremu za zvučnu zaštitu, zaštitne čizme protiv smicanja s protukliznim potplatom.
 - Nikada nemojte nositi šalove, košulje, ogrlice ili bilo koji dodatni pribor za vješanje ili lepetanje koji bi se mogao zakaciti za stroj.
 - Zavežite kosu ako je duga.
 - Masku za disanje treba koristiti kada postoji opasnost od prašine.
- OPASNOST!** Benzin je lako zapaljiv.
 - Držite gorivo u spremnicima koji su posebno proizvedeni i homologirani za takvu uporabu;
 - Gorivo dodavati pomoću lijevka samo na otvorenom; ne pušite tijekom ovog postupka i pri svakom rukovanju gorivom;
 - Polako otvorite spremnik za gorivo kako bi se tlak u unutrašnjosti postupno smanjivao;
 - Prije pokretanja motora dodajte gorivo; nikada ne uklanjajte poklopac spremnika i ne dolijevajte gorivo dok motor radi ili kada je motor vruć;
 - Ako ste proliili malo goriva, nemojte pokušavati pokrenuti motor, već odmaknite stroj od područja izlivanja i izbjegavajte stvaranje izvora paljenja sve dok gorivo ne ispari i pare goriva ne rasipaju;
 - Uvijek vratite poklopce spremnika i spremnika za gorivo i dobro ih zategnite;
 - Odmah očistite sve tragove goriva prolivene na stroju ili na tlu;
 - Nikada nemojte pokretati stroj na istom mjestu na kojem ste ga napunili gorivom; motor se mora pokrenuti na području najmanje 3 metra od mjesta na kojem ste ponovno napunili spremnik za gorivo;

- Pažite da vaša odjeća ne dolazi u kontakt s gorivom.
- Zamijenite neispravne ili oštećene prigušivače zvuka.
 - Nikada nemojte koristiti stroj kojije neispravan. Prije uporabe stroja, izvršite precizan pregled učinkovitosti stroja, a posebno:
 - Okidač leptira za gas mora se slobodno kretati, ne smije imati potrebe za prisiljavanjem i trebao bi se automatski i brzo vratiti u neutralni položaj;
 - Gumb prekidača za zaustavljanje motora mora se lako premješati iz jednog položaja u drugi;
 - Električni kabeli, posebno kabel svjećice, moraju biti u savršenom stanju kako bi se izbjeglo stvaranje iskre, a poklopac mora biti pravilno postavljen na svjećicu;
 - Držaci i zaštitni uređaji stroja moraju biti čisti i suhi te dobro pričvršćeni za stroj;
 - Štitnici moraju biti postavljeni prije pokretanja i nikada ne moraju biti oštećeni;
 - Rotor se nikada ne smije oštetiti;
 - Temeljito pregledajte cijelo radno područje i pomoću grablja ili dvorišne četke ručno otpustite ostatke i uklonite sve što stroj može projicirati ili predstavljati opasan izvor (kamenje, grane, željezna žica, kosti itd.)
 - Uvijek provjerite ima li predmeta koji mogu blokirati zaslon za usis zraka prije početka rada. Zachepljeni usis zraka smanjuje kapacitet puhanja stroja i povećava radnu temperaturu motora, što može rezultirati otkazom motora. Zaustavite motor i izvadite predmet.

TIJEKOM KORIŠTENJA

- Ne upotrebljavajte motor u zatvorenom prostoru gdje se mogu stvoriti opasni isparenja ugljičnog monoksida.
- Radite samo na dnevnom svjetlu ili s dobrim umjetnim svjetlom u uvjetima dobre vidljivosti.
- Kada radite u uvjetima suhog prašnjavog tla, preporuča se lagano navlažiti površinu.
- Pokušajte ne uzrokovati smetnje. Koristite ovaj stroj samo u razumno doba dana (ne rano ujutro ili kasno navečer kad bi buka mogla uzrokovati smetnje).
- Nemojte montirati opremu ili pribor na stroj koji nisu predviđeni ili odobreni od strane proizvođača. Neovlaštene preinake i / ili dodaci mogu dovesti do ozbiljnih tjelesnih ozljeda ili smrti rukovatelja ili drugih.
- Nikada nemojte koristiti stroj:
 - Bez montiranja svih dodatka predviđenih za svaku uporabu;
 - Kad su u blizini ljudi, posebno djeca ili kućni ljubimci;
 - U zatvorenim prostorima, u prisutnosti dimova, u eksplozivnom okruženju ili u blizini zapaljivih materijala ili električne opreme.
- Zauzmite čvrst i uravnotežen položaj:
 - Gdje je moguće, izbjegavajte raditi na mokrom, skliskom tlu ili u svakom slučaju na neravnom ili strmom terenu koji ne garantira stabilnost rukovatelja;

- Nikada ne trčite, već pažljivo hodajte pazeći na položaj zemlje i eventualne prepreke;
 - Procijenite potencijalne rizike tla na kojem se radi i poduzmite sve potrebne mjere kako biste osigurali vlastitu u sigurnost, posebno na padinama ili na kvrgavom, skliskom ili nestabilnom tlu.
8. Provjerite je li stroj dobro zaključan kad pokrenete motor:
- Provjerite nema li posmatrača ili kućnih ljubimaca u krugu od najmanje 15 metara od područja djelovanja stroja;
 - Nemojte usmjeravati prigušivač zvuka, a time i ispušne plinove prema zapaljivim materijalima.
9. Nemojte mijenjati postavke motora niti prebrzo vrtjeti motor.
10. Nemojte previše naprezati stroj i nemojte koristiti mali stroj za teške radove. Ako koristite pravi stroj, smanjit ćete rizik od opasnosti i poboljšati kvalitetu svog rada.
11. Osigurajte da stroj ne dolazi u kontakt s stranim tijelima i da zrak može baciti leteće krhotine i prašinu; nemojte usmjeravati zračni mlaz u smjeru ljudi ili životinja. Snažne struje zraka mogu pokretati predmete takvom brzinom da se mogu odbiti i nanijeti ozbiljne ozljede oka.
12. Uvijek obratite najveću pažnju kako biste spriječili da uklonjeni materijal ili prašina ozlijede ljude ili životinje ili oštete imovinu. Uvijek procijenjajte smjer vjeha i nikada ne radite protiv vjeha. Uvijek ispravno ispružite cijev puhala, tako da protok zraka djeluje blizu zemlje.
13. Tijekom uporabe nemojte zacepljivati otvore za zrak.
14. Puhalo se ne smije koristiti na ljestvama ili skelama.
15. Zaustavite motor:
- Prilikom montiranja ili uklanjanja pribora za puhanje;
 - Kad god stroj ostavite bez nadzora;
 - Prije punjenja gorivom;
 - Pri kretanju između radnih područja.
16. Zaustavite motor i odvojite kabel svjećice: prije provjere, čišćenja ili rada na stroju;
- Nakon unosa stranog tijela. Pregledajte stroj na oštećenja i izvršite popravke prije ponovnog pokretanja;
 - Ako stroj počne nenormalno vibrirati (odmah pronađite i uklonite uzrok vibracije);
 - Kada se stroj ne koristi.
17. Kako biste izbjegli opasnost od požara, ne ostavljajte stroj s motorom vrućim na lišću, suhoj travi ili drugom zapaljivom materijalu.
18. **UPOZORENJE!** Ako se tijekom rada nešto pokvari ili se dogodi nesreća, odmah poduzmite mjere najprikladnije za tu situaciju i kontaktirajte medicinske vlasti radi potrebne zdravstvene zaštite. Pažljivo uklonite ostatke koji bi mogli naštetiti ili naštetiti osobama ili životinjama ako ih se ne vidi.
19. Razine buke i vibracija prikazane u ovim uputama maksimalne su razine za korištenje stroja. Nedovoljno održavanje ima značajan utjecaj na

vibracije i emisiju buke. Slijedom toga, potrebno je poduzeti preventivne korake kako bi se eliminirale moguće štete zbog visoke razine buke i stresa od vibracija. Dobro održavajte stroj, nosite uređaje za zaštitu ušiju i pravite pauze tijekom rada.

20. Rotirajući dijelovi mogu prouzročiti ozbiljne ozljede, izbjegavajte kontakt rotirajućih dijelova dok su u rotaciji.
21. Nemojte rukovati strojem u blizini otvorenih prozora.
22. Rukovanje strojem stabilnom brzinom i čvrsto držanje ručke s odgovarajućom silom može smanjiti razinu vibracija. Niska brzina motora znači nisku razinu buke, zato upravljajte strojem na najnižoj brzini motora potrebnoj za izvršavanje zadatka. Tijekom radnog dana pravite česte i odgovarajuće pauze kako biste spriječili oštećenja od vibracija i oštećenja ušiju.
23. Dugotrajno izlaganje vibracijama može uzrokovati ozljede i neurovaskularne poremećaje (koji se nazivaju i "Raynaudov sindrom" ili "bijela ruka"), posebno ljudima koji pate od poremećaja cirkulacije. Simptomi se mogu odnositi na šake, zapešća i prste, a pokazuju se gubitkom osjetljivosti, vrenjem, svrbežom, bolom i promjenom boje kože ili strukturnim promjenama na koži. Ti se učinci mogu pogoršati niskim temperaturama okoline i / ili prekomjernim čvrsto držanjem rukohvata. Ako se pojave simptomi, vrijeme upotrebe stroja mora se smanjiti i pozvati liječnika.

SPECIFIKACIJE PROIZVODA

NAMJENA KORIŠTENJA

Ovaj je stroj dizajniran i proizveden za: Puhanje lišća, trave, papira i sličnih materijala, na pr. na travnjacima, stazama, parkiralištima i cestama.

Bilo koja druga upotreba koja se razlikuje od gore spomenute može biti opasna, naštetiti ljudima i / ili oštetiti stvari i stroj.

NEPRAVILNA UPOTREBA

Stroj se ne smije koristiti za čišćenje opasnih materijala, npr. nakupljanje zapaljivih ili eksplozivnih proizvoda, vrućeg žara ili materijala za izgaranje bez plamena, zapaljenih cigareta, komadića stakla, oštarih predmeta, metalnih predmeta, kamena i bilo kojeg drugog predmeta koji bi mogao biti opasan za rukovatelja i druge.

Primjeri nepravilne upotrebe mogu uključivati, ali nisu ograničeni na:

- Usmjeravanje zračnog hica prema osobama i / ili životinjama;
- Korištenje stroja bez dodatne opreme koju je proizvođač posebno isporučio za određene svrhe ili uporabe dodatne opreme na način koji nije predviđen u ovim uputama;
- Upotreba stroja od strane više osoba.

TEHNIČKI PODACI			
Br. art.		46060	46061
Model - GHB 328		PLUS	V PLUS
Motor			
Pomak cilindra	cm3	27,6	
Provrt cilindra	mm	35	
Moždani udar	mm	28,7	
Brzina praznog hoda	rpm	3.100±200	
Maksimalna snaga motora	kW	0,8	
	hp	1,1	
	rpm	7.500	
Maksimalna brzina vrtnje motora	r/min	8.300	
Sustav za paljenje			
Svjetica		CHAMPION RCJ7Y	
Razmak elektrode	mm	0,6~0,7	
Sustav za gorivo i podmazivanje			
Spremnik za gorivo kapacitet	litra	0,4	
Težina			
Neto težina bez goriva	Kg	4,7	5,8
Emisija buke			
Izmjerena razina zvučne snage	dB	106,6	
Razina zvučne snage, zajamčena	Lwa dB	109	
Razine zvuka			
Ekvivalentna razina zvučnog tlaka u uhu operatera	dB(A)	LpA=94 KpA=3.0 Direktiva o buci 2000/14/EC	
Ekvivalentne razine vibracija			
Gornja drška	m/s ²	2,06	2,0
Donja ručka	m/s ²	1,33	1,5
Izvođenje			
Maksimalna količina zraka	m ³ /h	680	
Maksimalna brzina zraka	m/s	72	

IDENTIFIKACIJA

GHB 328 PLUS (Sl. 1)

1. Motor
2. Uređaj za podešavanje leptira za gas
3. Prekidač motora
4. Okidač leptira za gas
5. Svjetica
6. Ručka za starter
7. Temeljna žarulja
8. Gumb za prigušivanje
9. Usisna rešetka
10. Gornja drška
11. Vijak filtra za zrak
12. Poklopac spremnika za gorivo
13. Donja ručka
- 14a. Prva cijev za puhanje (ravna)
- 14b. Prva cijev za puhanje (zakrivljena)
15. Druga cijev za puhanje (ravni kraj)
16. Druga cijev za puhanje (okrugli kraj)

GHB 328 V PLUS (Sl. 2)

1. Motor
2. Uređaj za podešavanje leptira za gas
3. Prekidač motora
4. Okidač leptira za gas
5. Svjetica
6. Ručka za starter
7. Primer blub
8. Gumb za prigušivanje
9. Usisna rešetka
10. Gornja drška
11. Vijak filtra za zrak
12. Poklopac spremnika za gorivo
13. Donja ručka
14. Torba
15. Druga cijev za puhanje (ravni kraj)
16. Druga cijev za puhanje (okrugli kraj)
- 17a. Prva cijev za puhanje (ravna)
- 17b. Prva cijev za puhanje (zakrivljena)
18. Torba za cijevni priključak
19. Druga vakuumska cijev
20. Prva vakuumska cijev

OPERACIJA

PRIPREMITE STROJ:

Stroj se može koristiti i kao puhalo (za modele: GHB 328 PLUS & GHB 328 V PLUS) i kao vakuumski kolektor (za model: GHB 328 V PLUS). Za obje ove uporabe potrebno je pravilno rasporediti odgovarajući pribor koji je priložen opremi

UPOZORENJE: Raspakiranje i dovršavanje sklopa treba obaviti na ravnoj i stabilnoj površini, s dovoljno prostora za pomicanje stroja i njegove ambalaze, uvijek koristeći prikladnu opremu

1. KORISTITE KAO DUH (Sl. 3) (Za modele: GHB 328 PLUS & GHB 328 V PLUS)

- Poravnajte izbočine prve cijevi puhalo (1) s odjeljcima mlaznica za izlaz zraka (2), a zatim gurnite cijev dok čvrsto ne sjedne na svoje mjesto.
- Poravnajte odjeljak druge cijevi puhalo (3) s izbočinom (4) prve cijevi, gurnite cijev i zakrenite je za 90 stupnjeva usmjeru kazaljke na satu u je-

dan od dva predviđena položaja, dok čvrsto ne sjedne na svoje mjesto.

- **BILJEŠKA** Postavite drugu cijev ravnim ili okruglim krajem, ovisno o vrsti posla koji treba obaviti.
- Da biste uklonili prvu cijev (1), umetnite odvijak uključen u komplet u otvor (5) i čvrsto pritisnite dok cijev ne možete izvuci iz mlaznice za izlaz zraka.

2. UPOTREBLJAJTE KAO VAKUUMSKI KOLEKTOR (slika 4) (za model: GHB 328 V PLUS)

- Poravnajte izbočine cijevi za spajanje vrećice (1) s odjeljcima mlaznice za izlaz zraka (2), a zatim gurnite cijev dok čvrsto ne sjedne na svoje mjesto.
- Umetnite krajnju mlaznicu spojne cijevi (1) u ulaz vrećice (3) i zatvorite ulaz priloženim čičak trakom (4).
- Spojite prvu vakuumsku cijev (5) na drugu (6), poravnavajući dvije referentne strelice (7) i gurajući je što je više moguće dok izbočina (6a) druge cijevi čvrsto ne uđe u otvor (5a) prva vakuumska cijev.
- U odvijak (8) umetnite odvijak koji se nalazi u kompletu i pritisnite da biste oslobodili kvaku i otvorili usisnu rešetku (9). - Poravnajte referentne čepove (10) s pripadajućim odjeljcima (11) na prvoj vakuumskoj cijevi i okrećite je u smjeru kazaljke na satu dok čvrsto ne sjedne na svoje mjesto.
- Torbu postavite preko ramena i pomoću podešive naramenice regulirajte visinu.
- **BILJEŠKA** Stroj je pravilno sastavljen kada je zaobljeni dio zlijeba usmjeren prema tlu.

PRIPREMITE STROJ:

1. PROVJERA STROJA

Prije početka rada molim:

- Provjerite jesu li svi vijci na stroju čvrsto pričvršćeni;
- Provjerite je li zračni filtar čist;
- Provjerite jesu li apsorberi vibracija u redu.
- Pripremite dodatke i provjerite jesu li pravilno montirani;
- Napunite gorivo kako je dolje naznačeno.

2. GORIVENJE I PODMAZIVANJE

Puhalo je opremljeno dvotaktnim motorom, zato se uvijek mora koristiti mješavina ulja od benzina 95 RON i dvotaktnog ulja. Vrlo je važno obratiti pažnju na smjesu goriva koju koristite, jer se mora dobiti točna smjesa ulja i goriva. Male količine smjese ulja i goriva s malim netočnostima mogu utjecati na omjer smjese, što može dovesti do pregrijavanja motora i ozbiljnih oštećenja motora. Smjesa s gorivom višeg oktana preporučuje se samo kod kontinuiranog rada na visokim okretajima.

DVOTAKTNO ULJE

Moraju se koristiti posebno formulirana 2-taktna ulja za dvotaktnne motore s zračnim hlađenjem. Nemojte koristiti dvotaktno ulje namijenjeno motorima s vodenim hlađenjem. Nikada ne upotrebljavajte ulje loše kvalitete i četverotaktno motorno ulje.

OMJER MIJEŠANJA

Za najbolje rezultate i performanse, omjer miješanja je 2,5% s uljem klase JASO FB ili ISO EGB, formulirano za dvotaktnne motore s zračnim hlađenjem.

Benzin, litra	2-ulje za udarac, litra 2,5%
4	0,10lt (100ml)
8	0,20lt (200ml)

Uvijek koristite čistu posudu za gorivo prije miješanja goriva. Prije punjenja spremnika goriva stroja temeljito promiješajte i protresite smjesu goriva. Ne upotrebljavajte smjesu goriva koja se čuva duže od mjesec dana. Spremnik goriva stroja mora se isprazniti prije skladištenja.

3. PUNJENJE GORIVA

UPOZORENJE: Nikad ne pušite tijekom punjenja gorivom i izbjegavajte udisanje isparenja benzina..

PRIJE PUNJENJA GORIVOM:

- Postavite stroj na masnu stabilnu površinu, s poklopcem spremnika za gorivo prema gore.
- Očistite poklopac spremnika za gorivo i okolno područje kako biste izbjegli ulazak nečistoće u spremnik tijekom punjenja gorivom.
- Pažljivo otvorite poklopac spremnika za gorivo kako bi se tlak u unutrašnjosti postupno smanjivao.

DATOTEKA:

Dobro protresite spremnik sa smjesom goriva.

- Pomoću lijevka ulijte količinu mješavine goriva koja odgovara radu koji treba izvesti u isporučenu građiranu bocu.
- Nemojte previše napuniti. Ostavite najmanje 5 mm prostora između vrha smjese goriva i unutarnjeg ruba spremnika kako biste omogućili širenje(Fig. 5).

UPOZORENJE: Uvijek čvrsto zatvorite poklopac spremnika za gorivo.

KORIŠTENJE STROJA

1. POKRETANJE STROJA

Prije pokretanja motora, stroj postavite na stabilno tlo i pazite da puhanje nije zgnječeno.

1.a. Hladno pokretanje (Sl. 6)

"Hladno" pokretanje motora znači pokretanje nakon najmanje 5 minuta nakon isključivanja ili nakon punjenja goriva.

- Pritisnite pokretač, pomičući ručicu (2) u položaj «ZADUŠIT».
- Pritisnite tipku uređaja za temeljni pre-maz (3) 7 do 10 puta za punjenje karburatora.
- Čvrsto držite stroj jednom rukom na rukohvatu (6) kako ne biste izgubili kontrolu nad strojem tijekom pokretanja.
- Povucite polako uže za startanje 10 - 15 cm dok ne osjetite neki otpor, a zatim ga nekoliko puta snažno povucite dok ne čujete kako se motor prevrće.

VAŽNO Da biste izbjegli pucanje užeta za pokretanje, nemojte ga povlačiti cijelom dužinom niti pustiti da klizi uz rub rupe za vodilicu kabla. Opuštajte pokretač postupno, kako biste izbjegli da nekontrolirano leti unatrag.

- v. Prebacite ručicu (2) u položaj «RUN».
- vi. Ponovo povucite držač startera i pritisnite okidač leptira do kraja (4) dok se motor ne pokrene normalno.
- vii. Kad se motor pokrene, pritisnite i otpustite okidač leptira za gas (4) kako biste omogućili motor da radi u praznom hodu.
- viii. Prije upotrebe stroja malo okrećite motor pomoću okidača leptira za gas.

VAŽNO Ako se uže za starter više puta povuče s uključenom prigušnicom, može poplaviti motor i otežati pokretanje.

Ako vam se dogodi da motor hranite, ponovite postupak vrućeg starta nekoliko puta kako biste uklonili višak goriva.

1.b. Vruće pokretanje

Za vruće pokretanje motora odmah nakon što se zaustavio, slijedite korake ii - iii - iv - vi gore navedenog postupka, pazite da se temeljni premaz (3) aktivira samo 2-3 puta.

2. PRILAGODAVANJE BRZINE (SI. 6)

O / min rotora mora biti proporcionalan vrsti rada i reguliran okidačem leptira za gas (4) koji se nalazi na gornjem rukohvatu. Okidač leptira za gas može se držati u bilo kojem potrebnom položaju zahvaćajući uređaj za podešavanje leptira za gas (5).

3. ZAUSTAVLJANJE MOTORA (SI. 6)

Za zaustavljanje motora:

- Okrenite uređaj za podešavanje leptira za gas (5).
- Otpustite okidač leptira za gas (4).
- Pritisnite i držite prekidač (1) u položaj «O» dok se motor ne uključi, a zatim otpustite prekidač koji će se automatski prebaciti u položaj «I» spreman za sljedeći postupak pokretanja.

NAČINI POSLOVANJA

1. KORISTITE KAO DUH

UPOZORENJE: Stroj uvijek morate čvrsto držati desnom rukom za gornji rukohvat tijekom rada (slika 7).

Broj okretaja motora treba prilagoditi vrsti materijala koji se uklanja:

- Koristite motor pri maloj brzini za lagani materijal i male grmlje na travnjaku;
- Koristite motor pri prosječnoj brzini za kretanje trave i laganog lišća po kolniku ili čvrstom tlu;
- Koristite motor pri velikim brzinama za teže materijale poput svježeg snijega ili obimne prljavštine.

UPOZORENJE: Uvijek obratite najveću pažnju kako biste spriječili da uklonjeni materijal ili prašina ozlijede ljude ili životinje ili oštete imovinu. Uvijek procjenjujte smjer vjetrova i nikada ne radite protiv vjetrova.

2. KORISTITE KAO KOLEKTOR VAKUMA (SI. 8)

UPOZORENJE: Stroj se tijekom rada uvijek mora čvrsto držati objema rukama. Stavite desnu ruku na gornji rukohvat, a lijevu na donji rukohvat, tako da torba bude s lijeve strane rukovaoca.

Kad se koristi kao vakuumski kolektor, najbolje je motor koristiti pri prosječnoj / velikoj brzini. Tijekom sakupljanja držite zaobljeni kraj cijevi nekoliko centimetara od tla. Kad se koristi kao vakuumski kolektor, najbolje je motor koristiti pri prosječnoj / velikoj brzini. Tijekom sakupljanja držite zaobljeni kraj cijevi nekoliko centimetara iznad tla. Torba također radi kao filter sličan uobičajenom kućnom usisavaču. Iz tog je razloga najbolje to:

- Uvijek se može slobodno proširiti, a remen za nošenje ne zapetljati;
- Nije u potpunosti ispunjen;
- Prikupljeni predmeti koji bi mogli ugroziti integritet odmah se uklanjaju.

Da ispraznite torbu:

- Isključite motor;
- Otvorite patentni zatvarač (1) i ispraznite vrećicu bez odspajanja od cijevi za ugradnju.

VAŽNO Kad se koristi kao vakuumski kolektor, ne skupljajte vlažnu travu ili lišće kako biste izbjegli začepljenje rotora i zavojnice.

VAŽNO Kada koristite stroj kao vakuumski kolektor, postoji opasnost od nenamjernog usisavanja predmeta koji mogu začepliti stroj i blokirati rotor.

U ovom slučaju:

- Odmah isključite motor;
 - Rastavite vakuumsku cijev;
 - Uklonite strano tijelo iz ulaza usisavača.
- Prije ponovne uporabe stroja provjerite da ništa ne blokira rotor ili zarez.

VAŽNO Prepuna vreća smanjuje učinkovitost stroja i može dovesti do pregrijavanja motora.

3. KRAJ POSLOVANJA

Kad završite svoj posao:

- Isključite motor kako je gore navedeno.
- Odvojite poklopac svjeće.
- Ispraznite vrećicu ako se koristi kao vakuumski kolektor.

ODRŽAVANJE I ČIŠĆENJE

1. **UPOZORENJE:** Prije čišćenja ili održavanja, odvojite poklopac svjeće i pročistite odgovarajuće upute. Nosite odgovarajuću odjeću i zaštitne rukavice kad god su vam ruke u opasnosti.
2. **UPOZORENJE:** Nikada nemojte koristiti strojski istrošeni ili oštećeni dijelovima. Neispravni ili istrošeni dijelovi moraju se uvijek mijenjati i ne popravljati. Koristite samo originalne rezervne dijelove: upotreba neoriginalnih i / ili pogrešno ugrađenih dijelova ugrožit će stroj i narušiti sigurnost, može prouzročiti nesreće ili osobne ozljede za koje proizvođač ni u kojem slučaju nije odgovoran ili odgovoran.
3. Bilo koja podešavanja ili postupke održavanja koji

nisu opisani u ovom priručniku mora izvršiti vaš prodavač ili specijalizirani servisni centar sa potrebnim znanjem i opremom kako bi se osiguralo da se radovi pravilno odrade održavajući izvornu razinu sigurnosti stroja. Bilo koji postupak izveden na neovlaštenim centrima ili od strane nekvalificiranih osoba potpuno će poništiti jamstvo i sve obveze i odgovornosti proizvođača.

4. Sve matice i vijčke dobro pričvrstite kako biste bili sigurni da je stroj uvijek u sigurnom radnom stanju. Rutinsko održavanje neophodno je za sigurnost i za održavanje razine visokih performansi.
5. Ne izvodite nikakve radove na stroju koji nisu opisani u ovom priručniku, osim ako niste dovoljno vješti s odgovarajućim alatima.
6. Stroj nemojte skladištiti s gorivom u spremniku na mjestu gdje bi isparenja goriva mogla doći do otvorene slave, iskre ili jakog izvora topline.
7. Ostavite da se motor ohladi prije spremanja stroja u bilo koji ograđeni prostor.
8. Da biste smanjili opasnost od požara, motor, prigušivač ispušnih plinova i spremište goriva ne smiju sadržavati piljevinu, grane, lišće ili prekomjernu masnoću; nikada ne ostavljajte posude s otpadom unutar skladišnog prostora.
9. Ako se spremnik za gorivo mora isprazniti, to treba raditi na otvorenom kada se motor ohladi.
10. Prilikom održavanja nosite radne rukavice.
11. Prije odlaganja stroja provjerite jeste li uklonili ključeve ili alate koji se koriste za održavanje.
12. Stroj čuvajte izvan dohvata djece!
13. Često pregledavajte torbu kako biste izbjegli trošenje i smanjenje kvalitete.

ZRAČNI FILTER

VAŽNO Čišćenje zračnog filtra je neophodno kako bi se zajamčila učinkovitost i trajanje stroja. Ne radite s oštećenim filterom ili bez filtra, jer to može trajno oštetiti motor.

Mora se čistiti nakon svakih 8-10 radnih sati.

Očistite filter na sljedeći način (Sl 9):

- Otpustite gumb (1), uklonite poklopac (2) i element filtra (3).
- Operite element filtra (3) vodom i sapunom. Ne koristite benzin ili druga otapala.
- Ostavite filter da se osuši na otvorenom.
- Vratite element filtra (3) i poklopac (2) i zategnite gumb (1).

PROVJERA SVJEČICE

Povremeno uklonite i očistite svjeđicu (slika 10) metalnom četkom kako biste se riješili naslaga. Provjerite i resetirajte točnu udaljenost između elektroda. Vratite svjeđicu i čvrsto je pričvrstite pomoću isporučenog ključa. Svjeđica se mora zamijeniti onom istih karakteristika kad god su elektrode izgorjele ili se izolacija istrošila, a u svakom slučaju svakih 50 radnih sati.

DUGA RAZDOBLJA KORIŠTENJA

VAŽNO Ako se stroj neće koristiti dulje od 2-3 mjeseca, preporučuje se slijediti nekoliko savjeta kako biste izbjegli poteškoće kada želite koristiti stroj i spriječili trajna oštećenja motora.

SKLADIŠTENJE

Prije odlaganja stroja:

- Ispraznite spremnik za gorivo.
- Uključite motor i pustite ga da radi u praznom hodu dok se ne zaustavi, tako da troši sve gorivo koje je ostalo u rasplinjaču.
- Ostavite da se motor ohladi i uklonite poklopac svječice.

RASPORED ODRŽAVANJA

		Prije početka rada	Nakon svakodnevnog završetka posla	Nakon svakog zaustavljanja punjenja gorivom	Tjedni	Mjesečno	Svakih 12 mjeseci	Ako je problem	Ako je oštećen	Ako je potrebno
Slijedeći se intervali primjenjuju samo na uobičajene radne uvjete. Ako je vaše dnevno radno vrijeme duže ili su radni uvjeti teški (vrlo prašnjava radni prostor, itd.), Skratite navedene intervale u skladu s tim.	Kompletna mašina	Vizualni pregled (stanje, habanje, curenje)	*	*						
		Čist		*						
Kontrolna ručka	Provjerite rad	*	*							
Zračni filter	Čist			*			*	*	*	
	Zamijeniti							*	*	
Filter goriva	Ček					*	*	*	*	
	Zamijenite filter						*	*	*	
Karbura-tor	Provjerite postavku praznog hoda		*							
	Ponovno namjestite u praznom hodu									*
Svjeđica	Ođstite i prilagodite razmak elektrode svakih 10 radnih sati						*	*	*	
	Zamijenite nakon 100 sati rada									
Ulazi za hlađenje	Čist		*							*

Slijedeci se intervale primjenjuju samo na uobičajene radne uvjete. Ako je vaše dnevno radno vrijeme duže ili su radni uvjeti teški (vrlo prašnjav radni prostor, itd.), skratite navedene intervale u skladu s tim.	Prije početka rada									
	Nakon svakodnevnog završetka posla									
	Nakon svakog zaustavljanja punjenja gorivom									
	Tjedni									
	Mjesečno									
	Svakih 12 mjeseci									
	Ako je problem									
	Ako je oštećen									
	Ako je potrebno									
Svi dostupni vidj	Ček					*		*		
	Ponovo zategnite							*		*
Elementi protiv vibracija	Ček	*						*		*
	Zamijeniti								*	
Sigurnosne naljepnice	Zamijeniti								*	
Šal	Čist							*		

ZAŠTITA OKOLIŠA

Reciklirajte sirovine, umjesto da ih odlažete kao otpad. Stroj, pribor i ambalažu treba razvrstati radi recikliranja prihvatljivog za okoliš. Plastične komponente su označene za kategoriziranu reciklažu.

JAMSTVO

Ovaj je proizvod zajamčen u skladu sa zakonskim propisima / propisima specifičnim za državu, koji stupaju na snagu od datuma kupnje od strane prvog korisnika. Oštećenja koja se mogu pripisati uobičajenom trošenju, preopterećenju ili nepravilnom rukovanju bit će isključena iz jamstva. U slučaju potraživanja, pošaljite stroj, u potpunosti montiranom, svom prodavaču ili službenom servisnom centru. Jamstveno razdoblje primijenjeno za ove specifične modele puhača je tri (3) godine za profesionalnu uporabu i jedna (1) godina za profesionalnu uporabu.

ROMÂNĂ

AVERTISMENTE GENERALE DE SIGURANȚĂ

Citiți cu atenție acest manual înainte de a utiliza suflanta și aveți grijă de toate instrucțiunile de siguranță, pentru a preveni orice rănire și deteriorare. Vă rugăm să transmiteți aceste instrucțiuni de siguranță oricărei alte persoane care folosește suflanta. Folosește-ti întotdeauna bunul simț pentru a evita toate situațiile considerate dincolo de capacitatea ta. Nu utilizați suflanta în timp ce sunteți obosit sau sub influența drogurilor, a alcoolului sau a oricăruia alt medicament. Țineți copiii și spectatorii la distanță în timp ce folosiți o suflantă. Nu permiteți niciodată copiilor sau persoanelor care nu sunt familiarizate cu aceste instrucțiuni să folosească aparatul. Legile locale pot restricționa vârsta minimă a operatorului. Retineți că operatorul sau utilizatorul este responsabil pentru accidentele sau evenimentele neașteptate care apar la alte persoane sau proprietatea acestora. Nu ezitați să ne contactați dacă aveți întrebări cu privire la utilizarea suflantei, vă vom oferi sfaturi, precum și ajutor, cu privire la modul de utilizare a suflantei în siguranță.

AVERTISMENTE DE SIGURANȚĂ A BLOWERS

AVERTISMENTE GENERALE

- Purtați întotdeauna haine adecvate care nu împiedică mișcările atunci când utilizați mașina.
 - Purtați întotdeauna haine de protecție subțiri, mănuși antivibrații, ochelari de protecție, aparat de respirat cu jumătate de mască, echipament de protecție acustică, cizme de siguranță anti-forfecare cu tălpi antiderapante.
 - Nu purtați niciodată eșarfe, cămăși, coliere sau orice accesoriu de agățat sau flap care s-ar putea prinde în aparat.
 - Legăți-vă părul dacă este lung.
 - O mască de respirație trebuie utilizată atunci când există riscul de praf.
- PERICOLI!** Benzina este extrem de inflamabilă.
 - Păstrați combustibilul în recipiente special fabricate și omologate pentru o astfel de utilizare;
 - Adăugați combustibil, folosind o pâlnie, numai în aer liber; nu fumați în timpul acestei operațiuni și de fiecare dată când se manevrează combustibilul;
 - Deschideți încet rezervorul de combustibil pentru a permite presiunii din interior să scadă treptat;
 - Adăugați combustibil înainte de a porni motorul; nu scoateți niciodată capacul rezervorului și nu adăugați combustibil în timp ce motorul funcționează sau când motorul este fierbinte;
 - Dacă ați vărsat ceva combustibil, nu încercați să porniți motorul, ci îndepărtați mașina de zona de deversare și evitați să creați orice sursă de aprindere până când combustibilul s-a evaporat și vaporii de combustibil s-au risipit;
 - Puneți întotdeauna capacele rezervorului și rezervorului de combustibil și strângeți bine;
 - Curățați imediat toate urmele de combustibil vărsate pe mașină sau pe sol;
 - Nu porniți niciodată mașina în același loc în care

- lati reumplut cu combustibil; motorul trebuie pornit într-o zonă aflată la cel puțin 3 metri de locul în care ați reumplut rezervorul de combustibil;
- Asigurați-vă că îmbrăcămintea dvs. nu intră în contact cu combustibilul.
3. Înlocuiți amortizoarele de zgomot defecte sau deteriorate.
4. Nu folosiți niciodată un aparat defect. Înainte de a utiliza mașina, efectuați o inspecție exactă a eficienței mașinii și în special:
- Inspectați cu atenție întreaga zonă de lucru și folosiți o perie de greblă sau curte pentru a slăbi manual resturile și a îndepărta orice poate fi proiectat de mașină sau poate fi o sursă periculoasă (pietre, ramuri, sârmă de fier, oase etc.)
 - Verificați întotdeauna dacă există obiecte care pot bloca ecranul de admisie a aerului înainte de a începe lucrul. O admisie de aer înfundată reduce capacitatea de suflare a mașinii și crește temperatura de lucru a motorului, ceea ce poate duce la defectarea motorului. Opriti motorul și scoateți obiectul.
 - Dacă aparatul ia foc sau apare o altă situație de urgență care vă obligă să vă eliberați de aparat, deschideți curelele hamului și lăsați aparatul să cadă;
5. Inspectați cu atenție întreaga zonă de lucru și folosiți o perie de greblă sau curte pentru a slăbi manual resturile și a îndepărta orice poate fi proiectat de mașină sau poate fi o sursă periculoasă (pietre, ramuri, sârmă de fier, oase etc.)
6. Verificați întotdeauna dacă există obiecte care pot bloca ecranul de admisie a aerului înainte de a începe lucrul. O admisie de aer înfundată reduce capacitatea de suflare a mașinii și crește temperatura de lucru a motorului, ceea ce poate duce la defectarea motorului. Opriti motorul și scoateți obiectul.

ÎN TIMPUL UTILIZĂRII

1. Nu folosiți motorul într-un spațiu restrâns în care se pot dezvolta vapori periculoși de monoxid de carbon.
2. Lucrați numai la lumina zilei sau cu lumină artificială bună în condiții de vizibilitate bună.
3. Când lucrați în condiții de sol uscat și praf, se recomandă umezirea ușoară a suprafeței.
4. Încercați să nu provocați nicio perturbare. Utilizați acest aparat numai în momente rezonabile ale zilei (nu dimineața devreme sau seara târziu, când zgomotul ar putea provoca tulburări).
5. Nu montați echipamente sau accesorii pe mașină neprevăzute sau aprobate de producător. Modificările și / sau accesoriile neautorizate pot duce la vătămări corporale grave sau la moartea operatorului sau a altora.
6. Nu folosiți niciodată mașina:
 - Fără a monta toate accesoriile prevăzute pentru fiecare utilizare;
 - Când oamenii, în special copiii sau animalele de companie sunt în apropiere;
 - În spații închise, în prezența fumului, într-un mediu exploziv sau aproape de materiale inflamabile sau echipamente electrice.
7. Asumă o poziție fermă și bine echilibrată:
 - Unde este posibil, evitați lucrul pe teren umed, alunecos sau, în orice caz, pe teren neuniform sau abrupt, care nu garantează stabilitatea operatorului;
 - Nu alergați niciodată, ci mergeți cu atenție, atenție la întinderea terenului și la eventualele obstacole;
 - Evaluează riscurile potențiale ale solului care urmează să fie lucrat și ia toate măsurile de precauție necesare pentru a-ți asigura propria siguranță, în special pe pante sau pe teren accidentat, alunecos sau instabil.
8. Asigurați-vă că aparatul este blocat în siguranță la pornirea motorului:
 - Verificați dacă nu există spectatori sau animale de companie la cel puțin 15 metri din raza de acțiune a mașinii;
 - Nu îndreptați amortizorul de zgomot și, prin urmare, gazele de eșapament către materiale inflamabile.
9. Nu modificați setările motorului și nu depășiți viteza motorului.
10. Nu strecurați prea mult mașina și nu folosiți o mașină mică pentru lucrări grele. Dacă utilizați mașina potrivită, veți reduce riscul de pericole și veți îmbunătăți calitatea muncii.
11. Asigurați-vă că aparatul nu intră în contact cu corpuri străine și că eventualele resturi zburătoare și praf sunt aruncate de aer; nu direcționați jetul de aer în direcția oamenilor sau a animalelor. Curenții puternici de aer pot deplasa obiecte la o viteză atât de mare încât pot să revină și să provoace răni oculare grave.
12. Acordați întotdeauna cea mai mare atenție pentru a preveni ca materialele îndepărtate sau praful să nu rănească persoane sau animale sau să deterioreze bunurile. Evaluați întotdeauna direcția vântului și nu lucrați niciodată împotriva vântului. Extindeți întotdeauna tubul suflantului corect, astfel încât fluxul de aer să funcționeze aproape de pământ.
13. În timpul utilizării nu obstructionați orificiile de aerisire.
14. Suflanta nu trebuie folosită pe scări sau schele.
15. Opriti motorul:
 - La montarea sau scoaterea accesoriilor pentru suflare;
 - Ori de câte ori lăsați mașina nesupravegheată;
 - Înainte de realimentare;
 - La deplasarea între zonele de lucru.
16. Opriti motorul și deconectați cablul bujiei: înainte de verificare, curățare sau lucrări la mașină;
 - După aportul unui corp străin. Inspectați mașina pentru eventuale deteriorări și efectuați reparații înainte de a reporni din nou;
 - Dacă aparatul începe să vibreze anormal (găsiți și eliminați imediat cauza vibrației);
 - Când aparatul nu este utilizat.
17. Pentru a evita riscul de incendiu, nu lăsați mașina cu motorul fierbinte pe frunze, iarbă uscată sau alte materiale inflamabile.
18. **AVERTIZARE!** Dacă se rupe ceva sau apare un accident în timpul lucrului, opriti imediat motorul și îndepărtați mașina pentru a preveni deteriorarea

ulterioară; dacă apare un accident cu răni sau terți sunt răniți, efectuați imediat măsurile de prim ajutor cele mai potrivite pentru situație și contactați autoritățile medicale pentru orice îngrijire medicală necesară. Îndepărtați cu atenție orice resturi care ar putea provoca daune sau daune persoanelor sau animalelor în cazul în care nu vor fi văzute.

19. Nivelurile de zgomot și vibrații prezentate în aceste instrucțiuni sunt nivelurile maxime de utilizare a mașinii. O întreținere insuficientă are un impact semnificativ asupra vibrațiilor și emisiilor de zgomot. În consecință, este necesar să se ia măsuri preventive pentru a elimina posibilele daune cauzate de nivelurile ridicate de zgomot și de stresul cauzat de vibrații. Păstrați bine mașina, purtați dispozitive de protecție a urechilor și faceți pauze în timp ce lucrați.
20. Piesele rotative pot provoca răni grave, evitați contactarea părților rotative atunci când acestea sunt încă în rotație.
21. Nu folosiți mașina în apropierea ferestrelor deschise.
22. Utilizarea mașinii cu o viteză stabilă și prinderea fermă a mânerului cu o forță adecvată pot reduce nivelul vibrațiilor. Viteza redusă a motorului înseamnă un nivel redus de zgomot, deci acționați mașina la turația motorului cea mai mică necesară pentru îndeplinirea sarcinii. În timpul unei zile de lucru, trebuie să faceți pauze frecvente și adecvate pentru a preveni deteriorarea cauzată de vibrații și deteriorarea urechilor.
23. Expunerea prelungită la vibrații poate provoca leziuni și tulburări neurovasculare (numite și „sindromul Raynaud” sau „mâna albă”), în special persoanelor care suferă de tulburări de circulație. Simptomele pot privi mâinile, încheieturile și degetele și se manifestă prin pierderea sensibilității, torpor, mâncărime, durere și decolorarea sau modificări structurale ale pielii. Aceste efecte pot fi agravate de temperaturile ambiante scăzute și / sau prin prinderea excesivă a mânerelor. Dacă apar simptomele, durata de utilizare a aparatului trebuie redusă și trebuie consultat un medic.

SPECIFICAȚIILE PRODUSULUI

UTILIZAREA PREVĂZUTĂ

Această mașină a fost proiectată și fabricată pentru:

Frunze, iarbă, hârtie și materiale similare, care suflă în peluze, câi, parcuri și drumuri.

Orice altă utilizare diferită de cele menționate mai sus poate fi periculoasă, poate dăuna oamenilor și / sau deteriora lucrurile și mașina.

UTILIZARE NECORESPUNZĂTOARE

Mașina nu trebuie utilizată pentru materiale periculoase de măturat prin suflare, de ex. acumularea de produse inflamabile sau explozive, tăciuni fierbinți sau materiale de ardere fără flacără, țigări aprinse, bucăți de sticlă, obiecte ascuțite, obiecte metalice, pietre și orice alt obiect care ar putea fi periculos pentru operator și pentru alții. Exemple de utilizare necorespunzătoare pot în-

clude, dar nu se limitează la:

- Îndreptarea aerului împușcat către persoane și / sau animale;
- Utilizarea mașinii fără accesoriile furnizate în mod specific de producător pentru utilizări specifice sau utilizarea accesoriilor într-un mod care nu este prevăzut în aceste instrucțiuni;
- Utilizarea aparatului de mai multe persoane.

DATE TEHNICE			
Număr de identificare		46060	46061
Model - GHB 328		PLUS	V PLUS
Motor			
Deplasarea cilindrului	cm ³	27,6	
Alezaj cilindru	mm	35	
Accident vascular cerebral	mm	28,7	
Viteză de ralanti	rpm	3.100±200	
Puterea maximă a motorului	kW	0,8	
	hp	1,1	
	rpm	7.500	
Turația maximă a motorului	r/min	8.300	
Sistem de aprindere			
Bujie	CHAMPION RCJ7Y		
Decalajul electrodului	mm	0,6~0,7	
Sistem de combustibil și lubrifiere			
Rezervor de combustibil capacitate	litre	0,4	
Greutate			
Greutate netă fără combustibil	Kg	4,7	5,8
Emisii de zgomot			
Nivelul puterii sonore, măsurat	dB	106,6	
Nivel de putere sonor, garantat	L _{WA} dB	109	
Niveluri de sunet			
Nivel de presiune acustică echivalent la urechea operatorului	dB(A)	L _{pA} =94) K _{pA} =3.0 Directiva privind zgomotul 2000/14/EC	

Nivele de vibrații echivalente			
Mâner superior	m/s ²	2,06	2,0
Mâner inferior	m/s ²	1,33	1,5
Performanță			
Volumul maxim de aer	m ³ /h	680	
Viteza maximă a aerului	m/s	72	

IDENTIFICARE

GHB 328 PLUS (Fig. 1)

1. Motor
2. Dispozitiv de reglare a clapetei de accelerație
3. Comutator motor
4. Declansator accelerație
5. Bujie
6. Mâner de pornire
7. Bec de grund
8. Buton de sufocare
9. Grila de admisie
10. Mâner superior
11. Surub filtru de aer
12. Capacul rezervorului de combustibil
13. Mâner inferior
- 14a. Primul tub de suflare (drept)
- 14b. Primul tub de suflare (curbat)
15. Al doilea tub de suflare (capăt plat)
16. Al doilea tub de suflare (capăt rotund)

GHB 328 V PLUS (Fig. 2)

1. Motor
2. Dispozitiv de reglare a clapetei de accelerație
3. Comutator motor
4. Declansator accelerație
5. Bujie
6. Mâner de pornire
7. Bec de grund
8. Buton de sufocare
9. Grila de admisie
10. Mâner superior
11. Surub filtru de aer
12. Capacul rezervorului de combustibil
13. Mâner inferior
14. Sac
15. Al doilea tub de suflare (capăt plat)
16. Al doilea tub de suflare (capăt rotund)
- 17a. Primul tub de suflare (drept)
- 17b. Primul tub de suflare (curbat)
18. Geantă de racorduri pentru tuburi
19. Al doilea tub de vid
20. Primul tub de vid

OPERAȚIUNE

PREPARAȚI MAȘINA:

Mașina poate fi utilizată atât ca suflantă (Pentru modele: GHB 328 PLUS și GHB 328 V PLUS), cât și ca colector de vid (Pentru model: GHB 328 V PLUS). Pentru ambele utilizări este necesar să aranjați corect accesoriile corespunzătoare inclu-

se în echipament. **AVERTIZARE:** Despachetarea și completarea ansamblului trebuie făcute pe o suprafață plană și stabilă, cu suficient spațiu pentru deplasarea mașinii și a ambalajului acesteia, folosind întotdeauna echipamentul adecvat.

1. UTILIZAȚI CA FOLOSITOR (Fig. 3) (Pentru modele: GHB 328 PLUS & GHB 328 V PLUS)

- Aliniați proeminențele primului tub de suflare (1) cu compartimentele duzei de ieșire a aerului (2), apoi împingeți tubul până când se fixează ferm în poziție.
- Aliniați compartimentul celui de-al doilea tub de suflare (3) cu proeminenta (4) a primului tub, împingeți tubul și rotiți-l cu 90 de grade în sensul acelor de ceasornic în una din cele două poziții prevăzute, până când se fixează ferm în poziție.
- **NOTĂ** Montați cel de-al doilea tub cu un capăt plat sau rotund, în funcție de tipul de lucru care trebuie realizat.
- Pentru a scoate primul tub (1), introduceți surubelnita inclusă în kit în orificiul (5) și apăsați ferm până când puteți scoate tubul din duza de ieșire a aerului.

2. UTILIZAȚI CA COLECTOR DE VACUUM (Fig. 4) (Pentru model: GHB 328 V PLUS)

- Aliniați proeminențele tubului de cuplare a sacului (1) cu compartimentele duzei de ieșire a aerului (2), apoi împingeți tubul până când se fixează ferm în poziție.
- Introduceți duza de capăt a tubului de cuplare (1) în orificiul de intrare al sacului (3) și închideți orificiul de intrare cu dispozitivul de fixare cu velcro furnizat (4).
- Conectați primul tub de vid (5) la al doilea (6), aliniați cele două săgeți de referință (7) și împingeți-l cât mai departe posibil până când proeminenta (6a) a celui de-al doilea tub este introdusă ferm în orificiul (5a) de primul tub de vid.
- Introduceți surubelnita inclusă în kit în orificiul (8) și apăsați pentru a elibera dispozitivul de prindere și a deschide grila de admisie (9). - Aliniați dopurile de referință (10) cu compartimentele respective (11) de pe primul tub de vid și rotiți-l în sens invers acelor de ceasornic, până când este fixat ferm în poziție.
- Poziționați geanta peste umăr și folosiți curea de umăr reglabilă pentru a regla înălțimea.
- **NOTĂ** Mașina este asamblată corect atunci când partea rotunjită a jghebului este îndreptată spre sol.

PREPARAȚI MAȘINA:

1. VERIFICAREA MAȘINII

- Înainte de a începe lucrul, vă rog:
- Verificați dacă toate șuruburile mașinii sunt strânse bine;
 - Verificați dacă filtrul de aer este curat;
 - Verificați dacă amortizoarele de vibrații sunt fine.
 - Pregătiți accesoriile și asigurați-vă că sunt montate corect;
 - Umpleți cu combustibil așa cum este indicat mai jos.

2. ALIMENTARE ȘI LUBRIFICARE

Suflanta este echipată cu motor în 2 timpi; prin urmare, amestecul de ulei de benzină 95 RON și ulei în 2 timpi trebuie utilizat întotdeauna. Este foarte important să acordați atenție amestecului de combustibil pe care îl utilizați, deoarece trebuie obținut un amestec precis de ulei și combustibil. Cantități mici de ulei și amestec de combustibil cu mici inexactități pot afecta raportul amestecului, ceea ce poate duce la supraîncălzirea motorului și la deteriorări grave ale motorului. Se recomandă utilizarea amestecului cu combustibil de octan mai mare numai atunci când se lucrează continuu la turații mari.

ULEI ÎN DOI TIMPI

Trebuie utilizat ulei în 2 timpi special formulat pentru motoare în 2 timpi răcite cu aer. Nu utilizați ulei în 2 timpi destinat utilizării motoarelor răcite cu apă. Nu folosiți niciodată ulei de calitate slabă și ulei de motor în 4 timpi.

RAPORT DE AMESTECARE

Pentru cele mai bune rezultate și performanță, raportul de amestecare este de 2,5% cu clasa de ulei JASO FB sau ISO EGB, formulată pentru motoare în 2 timpi răcite cu aer.

Benzină, litru	2-ulei pentru accident vascular cerebral, litru 2,5%
4	0,10lt (100ml)
8	0,20lt (200ml)

Utilizați întotdeauna un recipient curat pentru combustibil înainte de a amesteca combustibilul. Amestecați și agitați bine amestecul de combustibil, înainte de a umple rezervorul de combustibil al mașinii. Nu utilizați amestecul de combustibil depozitat mai mult de o lună. Rezervorul de combustibil al mașinii trebuie golit înainte de depozitare.

3. REALIZARE

AVERTIZARE: Nu fumați niciodată în timp ce realizați și evitați inhalarea gazelor de benzină. Deschideți cu grijă partea superioară a rezervorului, deoarece s-ar fi putut forma presiune în interior.

ÎNAINTE DE REALIMENTARE:

- Așezați mașina pe o suprafață stabilă cu grăsimi, cu capacul rezervorului de combustibil orientat în sus.
- Curățați capacul rezervorului de combustibil și zona înconjurătoare pentru a evita pătrunderea murdăriei în rezervor în timpul realimentării.
- Deschideți cu grijă capacul rezervorului de combustibil pentru a permite presiunii din interior să scadă treptat.

FIȘIERUL:

Agitați bine rezervorul cu amestecul de combustibil.

- Folosind o pâlnie, se toarnă o cantitate de amestec de combustibil adecvată lucrului care trebuie efectuat în sticla gradată furnizată.
- Nu supraîncărcați. Lăsați un spațiu minim de 5 mm între partea superioară a amestecului de

păcură și marginea interioară a rezervorului pentru a permite expansiunea (Fig. 5).

AVERTIZARE: Închideți întotdeauna ferm capacul rezervorului de combustibil.

UTILIZAREA MAȘINII

1. PORNIREA MAȘINII

Înainte de a porni motorul, așezați mașina pe un teren stabil și asigurați-vă că suflarea nu este zdrobită.

1.a. Pornire la rece (Fig. 6)

O pornire „rece” a motorului înseamnă pornirea acestuia după cel puțin 5 minute de la oprire sau după realimentare.

- i. Acționați demarorul, deplasând maneta (2) la «CHOKE».
- ii. Apăsăți butonul dispozitivului de grund (3) de 7 până la 10 ori pentru a amorsa carburatorul.
- iii. Țineți ferm mașina cu o mână pe mâner (6), pentru a nu pierde controlul mașinii de lucru în timpul pornirii.
- iv. Trageți încet cablul de pornire timp de 10 - 15 cm până când simțiți o anumită rezistență, apoi trageți-l cu putere de câteva ori până când auziți că motorul se rotește.

IMPORTANT Pentru a evita ruperea cablului de pornire, nu trageți-o pe toată lungimea sau lăsați-o să alunece de-a lungul marginii orificiului de ghidare a cablului. Eliberați demarorul treptat, pentru a evita să-l lăsați să zboare înapoi necontrolat.

- v. Comutați maneta (2) în poziția «RUN».
- vi. Trageți din nou mânerul de pornire și apăsați butonul de accelerație până la capăt (4) până când motorul pornește normal.
- vii. Când motorul a pornit, apăsați și eliberați butonul de accelerație (4) pentru a permite motorului să funcționeze la ralanti.
- viii. Întoarceți puțin motorul cu ajutorul clapetei de accelerație pentru a-l încălzi înainte de a utiliza mașina.

IMPORTANT Dacă frânghia de pornire este trasă în mod repetat cu socul pus, aceasta poate inunda motorul și poate îngreuna pornirea. Dacă vi se întâmplă să mâncați motorul, repetați procedura de pornire la cald de câteva ori pentru a elimina excesul de combustibil.

1.b. Pornire fierbinte

Pentru a porni motorul imediat după oprire, urmați pașii ii - iii - iv - vi din procedura de mai sus, asigurându-vă că grundul (3) este activat doar de 2-3 ori.

2. REGLAREA VITEZEI (Fig. 6)

Rotăția rotorului trebuie să fie proporțională cu tipul de lucru și reglată de declanșatorul clapetei de accelerație (4) situat pe mânerul superior. Declanșatorul clapetei de accelerație poate fi ținut în orice poziție necesară cuplând dispozitivul de reglare a clapetei de accelerație (5).

OPRIREA MOTORULUI (Fig. 6)

Pentru a opri motorul:

- Rotiți dispozitivul de reglare a clapetei în jos (5).
- Eliberați declanșatorul clapetei de accelerație (4).
- Țineți apăsat comutatorul (1) în poziția «O» până când motorul trece, apoi eliberați comutatorul care se va deplasa automat în poziția «I» gata pentru următoarea procedură de pornire.

MODURI DE OPERARE

1. UTILIZAȚI CA FOLOSITOR

AVERTIZARE: Mașina trebuie să fie întotdeauna strânsă cu mâna dreaptă pe mânerul superior în timpul lucrului (Fig. 7).

Viteza motorului trebuie ajustată la tipul de material care trebuie îndepărtat:

- Utilizați motorul la turație mică pentru material ușor și bușe mici pe gazon;
- Utilizați motorul la turație medie pentru a muta iarba și frunzele ușoare pe trotuar sau pe teren solid;
- Utilizați motorul la viteză mare pentru materiale mai grele, cum ar fi zăpadă proaspătă sau murdărie voluminoasă.

AVERTIZARE: Acordați întotdeauna cea mai mare atenție pentru a preveni ca materialele îndepărtate sau praful să nu rănească persoane sau animale sau să deterioreze bunurile. Evaluați întotdeauna direcția vântului și nu lucrați niciodată împotriva vântului.

2. UTILIZAȚI CA COLECTOR DE VACUUM (Fig. 8)

AVERTIZARE: Mașina trebuie întotdeauna ținută ferm cu ambele mâini în timpul lucrului. Așezați mâna dreaptă pe mânerul superior și mâna stângă pe mânerul inferior, astfel încât geanta să fie în partea stângă a operatorului.

Când este utilizat ca colector de vid, cel mai bine este să folosiți motorul la turație medie / mare. În timpul colectării, păstrați capătul rotunjit al tubului la câțiva centimetri de sol. Când este utilizat ca colector de vid, cel mai bine este să folosiți motorul la turație medie / mare. În timpul colectării, păstrați capătul rotunjit al tubului la câțiva centimetri deasupra solului. Geanta funcționează și ca un filtru similar cu un aspirator obișnuit de acasă. Din acest motiv, cel mai bine este că:

- Este întotdeauna liber să se extindă, iar curea de sprijin nu se incurcă;
- Nu este complet umplut;
- Obiectele colectate care ar putea pune în pericol integritatea sunt îndepărtate cu promptitudine.

Pentru a goli punga:

- Opriti motorul;
- Deschideți fermoarul (1) și goliți punga fără a o deconecta de la tubul de montaj.

IMPORTANT Când este utilizat ca colector de vid, nu colectați iarba umedă sau frunze pentru a evita colmatarea rotorului și a bobinei.

IMPORTANT Atunci când utilizați mașina ca

colector de vid, există riscul de a aspira involuntar obiecte care pot obstrucționa mașina și bloca rotorul.

În acest caz:

- Opriti imediat motorul;
- Demontați tubul de vid;
- Scoateți corpul străin din interiorul orificiului de admisie a vidului.

Verificați dacă nimic nu blochează rotorul sau voluta înainte de a utiliza din nou aparatul.

IMPORTANT O pungă prea plină reduce eficiența mașinii și poate cauza supraîncălzirea motorului.

3. SFÂRȘITUL OPERAȚIUNILOR

Când ți-ai terminat munca:

- Opriti motorul conform indicațiilor de mai sus.
- Deconectați capacul bujiei.
- Goliți punga dacă este utilizată ca colector de vid.

ÎNȚREȚINERE ȘI CURĂȚARE

- 1. AVERTIZARE:** Înainte de a curăța sau de a efectua lucrări de întreținere, deconectați capacul bujiei și citiți instrucțiunile relevante. Purtați îmbrăcăminte adecvată și mănuși de protecție ori de câte ori vă riscăți mâinile.
- 2. AVERTIZARE:** Nu folosiți niciodată mașina cu piese uzate sau deteriorate. Părțile defecte sau uzate trebuie întotdeauna înlocuite și nu reparate. Utilizați numai piese de schimb originale: utilizarea pieselor neoriginale și / sau montate incorect va periclita mașina și va afecta siguranța, poate provoca accidente sau vătămări corporale pentru care producătorul nu este în niciun caz responsabil sau responsabil.
- 3.** Orice ajustări sau operațiuni de întreținere care nu sunt descrise în acest manual trebuie efectuate de către dealerul dvs. sau un centru de service specializat, cu cunoștințele și echipamentele necesare pentru a se asigura că lucrările sunt efectuate corect, menținând nivelul de siguranță original al mașinii. Orice operațiuni efectuate în centre neautorizate sau de către persoane necalificate vor invalida în totalitate Garanția și toate obligațiile și responsabilitățile producătorului.
- 4.** Păstrați toate piulițele și șuruburile strânse pentru a vă asigura că mașina este întotdeauna în condiții de siguranță. Întreținerea de rutină este esențială pentru siguranță și pentru menținerea unui nivel înalt de performanță.
- 5.** Nu efectuați nicio lucrare pe mașină care nu este descrisă în acest manual, cu excepția cazului în care este calificat în mod adecvat cu scule adecvate.
- 6.** Nu depozitați mașina cu combustibil în rezervor într-o zonă în care vaporii de combustibil ar putea atinge o faimă deschisă, o scântee sau o sursă puternică de căldură.
- 7.** Lăsați motorul să se răcească înainte de a depozita mașina în orice incintă.
- 8.** Pentru a reduce pericolele de incendiu, păstrați motorul, toba de esapament și zona de depo-

zitare a combustibilului fără rumegus, ramuri, frunze sau grăsime excesivă; nu lăsați niciodată recipiente cu resturile în spațiul de depozitare.

9. Dacă rezervorul de combustibil trebuie golit, acest lucru trebuie făcut în aer liber odată ce motorul s-a răcit.
10. Purtați mănuși de lucru atunci când efectuați toate lucrările de întreținere.
11. Înainte de a pune mașina deoparte, verificați dacă ați scos cheile sau instrumentele utilizate pentru întreținere.
12. Depozitați aparatul la îndemâna copiilor!
13. Inspectați adesea geanta pentru a evita uzura și scăderea calității.

FILTRU DE AER

IMPORTANT Curățarea filtrului de aer este esențială pentru a garanta eficiența și durata mașinii. Nu lucrați cu un filtru deteriorat sau fără un filtru, deoarece acest lucru ar putea deteriora permanent motorul.

Trebuie curățat după fiecare 8-10 ore de lucru. Curățați filtrul după cum urmează (Fig. 9):

- Slăbiți butonul (1), scoateți capacul (2) și elementul de filtrare (3). - Spălați elementul filtrant (3) cu apă și săpun. Nu utilizați benzină sau alți solvenți.
- Lăsați filtrul să se usuce în aer liber.
- Înlocuiți elementul de filtrare (3) și capacul (2) și strângeți butonul (1).

VERIFICAREA BUJIEI

Scoateți periodic și curățați bujia (Fig. 10) folosind o perie metalică pentru a scăpa de orice depuneri. Verificați și resetați distanța corectă între electrozi.

Înlocuiți bujia și fixați-o ferm folosind cheia furnizată. Bujia trebuie înlocuită cu una cu aceleași caracteristici ori de câte ori electrozii au ars sau izolația s-a uzat și, în orice caz, la fiecare 50 de ore de lucru.

PERIOADE LUNGE DE DEZACTIVARE

IMPORTANT Dacă mașina nu va fi utilizată pentru o perioadă mai mare de 2-3 luni, este recomandat să urmați câteva sfaturi pentru a evita dificultăți atunci când doriți să utilizați mașina și pentru a preveni deteriorarea permanentă a motorului.

DEPOZITARE

Înainte de a pune mașina deoparte:

- Goliți rezervorul de combustibil.
- Porniți motorul și rulați-l la ralanti până când se oprește, astfel încât să consume tot combustibilul rămas în carburator.
- Lăsați motorul să se răcească și scoateți capacul bujiei.

PROGRAM DE ÎNTREȚINERE

		Înainte de a începe să lucrați	După ce ați terminat munca zilnic	După fiecare oprire de realimentare	5 săptămâni	Lunar	La fiecare 12 luni	Dacă probleme	Dacă este deteriorat	Dacă este necesar
Mașină completă	Inspectie vizuală (stare, uzură, scurgeri)	*	*							
	Curat		*							
Măner de control	Verificați funcționarea	*	*							
Filtru de aer	Curat			*			*	*		
	A înlocui							*	*	
Filtru de combustibil	Verifica				*		*			
	Înlocuiți filtrul						*	*		
Carburator	Verificați setarea inactivă	*								
	Reglați-l în gol								*	
Bujie	Curățați și reajustați spațiul electrodului la fiecare 10 ore de lucru						*			
	Înlocuiți-l după 100 de ore de funcționare									
Admisii de răcire	Curat		*							*
	Verifica				*		*			
Toate suruburile accesibile	Strângeți din nou						*	*		
Elemente anti-vibrații	Verifica	*					*	*		
	A înlocui							*		
Etichete de siguranță	A înlocui							*		
Toba de esapament	Curat						*			

PROTECTIA MEDIULUI

Reciclați materiile prime în loc să le aruncați ca deseuri. Mașinile, accesoriile și ambalajele trebuie sortate pentru reciclare ecologică. Componentele din plastic sunt etichetate pentru reciclare clasi-ficată.

GARANTIE

Acest produs este garantat în conformitate cu reglementările legale / specifice țării, începând cu data cumpărării de către primul utilizator. Da-unele atribuite uzurii normale, suprasolicitării sau manipulării necorespunzătoare vor fi excluse din garanție. În cazul unei reclamații, vă rugăm să trimiteți mașina, complet asamblată, la dealerul dvs. sau la centrul de service oficial. Perioada de garanție aplicată pentru aceste modele specifice de suflante este de trei (3) ani pentru utilizare ne-profesională și de un (1) an pentru utilizare profesio-nală.

БЪЛГАРСКИ

ОБЩИ ПРЕДУПРЕЖДЕНИЯ ЗА БЕЗОПАС-НОСТ

Прочетете внимателно това ръководство преди да използвате вентилатора и се погрижете за всички инструкции за безопасност, за да предотвратите нараняване и повреда. Моля, изпра-тете тези инструкции за безопасност на всяко друго лице, което използва вентилатора. Винаги използвайте здравия си разум, за да избягвате всички ситуации, разглеждани извън възмож-ностите ви. Не използвайте вентилатора, докато сте уморени или под въздействието на нарко-тици, алкохол или други лекарства. Дръжте де-цата и страничните наблюдатели далеч, докато използвате вентилатор. Никога не позволявайте на деца или хора, които не са запознати с тези ин-струкции, да използват машината. Местните за-кони могат да ограничат минималната възраст на оператора. Имайте предвид, че операторът или потребителят е отговорен за произшествия или неочаквани събития, случващи се на други хора или тяхното имущество. Не се колебайте да се свържете с нас, ако имате някакви въпроси относно използването на вентилатора, ние ще ви предоставим съвет, както и помощ, как да из-ползвате вентилатора безопасно.

ПРЕДУПРЕЖДЕНИЯ ЗА БЕЗОПАСНОСТ НА ВЪДУХА

ОБЩИ ПРЕДУПРЕЖДЕНИЯ

1. Винаги носете подходящо облекло, което не възпрепятства движенията, когато из-ползвате машината.
 - Винаги носете тънко прилепнали защитни дрехи, антивибрационни ръкавици, защитни очила, респиратор с половин маска, обо-рудване за акустична защита, предпазни ботуши против срязване с подхлъзна под-метка.
 - Никога не носете шалове, ризи, огърлици или какъвто и да е висящ или пляскащ аксе-соар, който може да хване в машината.
 - Завържете косата си, ако е дълга.
 - Дихателна маска трябва да се използва, ко-гато има риск от прах.
2. **ОПАСНОСТ!** Бензинът е лесно запалим.
 - Съхранявайте горивото в контейнери, които са специално произведени и хомологирани за такава употреба;
 - Добавете гориво, като използвате фуния, само на открито; не пушете по време на тази операция и всеки път, когато се борави с го-риво;
 - Бавно отворете резервоара за гориво, за да позволите на налягането вътре да намалява постепенно;
 - Добавете гориво преди стартиране на дви-гателя; никога не сваляйте капачката на резервоара и не добавяйте гориво, докато двигателят работи или когато двигателят е горещ;

- Ако сте разляли малко гориво, не се опитвайте да стартирате двигателя, а отдалечете машината от зоната на разливане и избягвайте създаването на източник на запалване, докато горивото не се изпари и парите на горивото се разсеят;
 - Винаги поставяйте капачките на резервоара и резервоара за гориво и ги затягайте добре;
 - Незабавно почистете всички следи от разлива гориво по машината или по земята;
 - Никога не стартирайте машината на същото място, където сте я напълнили с гориво; двигателят трябва да се стартира в зона най-малко на 3 метра от мястото, където сте напълнили резервоара за гориво;
 - Уверете се, че облеклото ви не влиза в контакт с горивото.
3. Сменете дефектните или повредени шумозаглушители.
4. Никога не използвайте машина, която е повредена. Преди да използвате машината, извършете точна проверка на ефективността на машината и по-специално:
- Дроселът трябва да се движи свободно, да не се нуждае от принуждаване и да се връща автоматично и бързо обратно в неутрално положение;
 - Копчето на ключа за спиране на двигателя трябва лесно да се премества от едно положение в другото;
 - Електрическите кабели и по-специално кабелът на запалителната свещ трябва да бъдат в перфектно състояние, за да се избегне образуването на искри, а капачката трябва да бъде правилно монтирана на свещта;
 - Ръкохватките и защитните устройства на машината трябва да бъдат чисти и сухи и добре закрепени към машината;
 - Предпазителите трябва да бъдат монтирани преди стартиране и никога да не се повредят;
 - Роторът никога не трябва да се повреди;
5. Проверете щателно цялата работна зона и използвайте гребло или дворна четка, за да разхлабите ръчно отломките и да премахнете всичко, което може да се изпъкне от машината или да представлява опасен източник (камъни, клони, желязна тел, кости и др.)
6. Винаги проверявайте за предмети, които могат да блокират екрана за всмукване на въздух, преди да започнете работа. Запушеният въздухозаборник намалява капацитета на продухване на машината и увеличава работната температура на двигателя, което може да доведе до отказ на двигателя. Спрете двигателя и извадете предмета.
- на видимост.
3. Когато работите в сухи прашни почвени условия, се препоръчва да се навлажни леко повърхността.
4. Опитайте се да не причинявате смущения. Използвайте тази машина само в разумни часове на деня (не рано сутрин или късно вечер, когато шумът може да причини смущения).
5. Не монтирайте оборудване или аксесоари на машината, които не са предвидени или одобрени от производителя. Неразрешените модификации и/или аксесоари могат да доведат до сериозно нараняване или смърт на оператора или други.
6. Никога не използвайте машината:
- Без да монтирате всички аксесоари, предвидени за всяка употреба;
 - Когато наблизно са хора, особено деца или домашни любимци;
 - В затворени пространства, в присъствието на изпарения, във взривоопасна среда или в близост до запалими материали или електрическо оборудване.
7. Заемете твърда и добре балансирана позиция:
- Където е възможно, избягвайте да работите на мокра, хлъзгава земя или във всеки случай на неравна или стръмна земя, която не гарантира стабилност за оператора;
 - Никога не бягайте, а ходете внимателно, обръщайки внимание на разположението на земята и евентуалните препятствия;
 - Оценете потенциалните рискове от обработваната земя и вземете всички необходими предпазни мерки, за да осигурите собствената си безопасност, особено на склонове или на неравен, хлъзгав или нестабилен терен.
8. Уверете се, че машината е здраво заключена, когато стартирате двигателя:
- Проверете дали няма странични наблюдатели или домашни любимци в рамките на поне 15 метра от обхвата на действие на машината;
 - Не насочвайте шумозаглушителя и следователно изгорелите газове към запалими материали.
9. Не променяйте настройките на двигателя и не прекъсвайте с оборотите на двигателя.
10. Не напънявайте машината прекалено много и не използвайте малка машина за тежки работи. Ако използвате правилната машина, ще намалите риска от опасности и ще подобрите качеството на вашата работа.
11. Уверете се, че машината не влиза в контакт с чужди тела и възможни хвърчащи отломки и прах, изхвърляни от въздуха; не насочвайте въздушната струя по посока на хора или животни. Мощните въздушни течения могат да движат обекти с такава скорост, че да могат да отскочат и да причинят сериозни наранявания на очите.
12. Винаги обръщайте максимално внимание, за да предотвратите нараняване на хора

ПО ВРЕМЕ НА УПОТРЕБА

1. Не работете с двигателя в затворено пространство, където могат да се образуват опасни изпарения от въглероден окис.
2. Работете само на дневна светлина или с добра изкуствена светлина при добри условия

или животни или увреждане на имущество от отстранен материал или прах. Винаги оценявайте посоката на вятъра и никога не работете срещу вятъра. Винаги удължавайте правилно тръбата на вентилатора, така че въздушният поток да работи близо до земята.

13. По време на употреба не запушвайте отворите за въздух.
14. Духалката не трябва да се използва, докато сте на стълба или скеле.
15. Спрете двигателя:
 - При монтаж или сваляне на аксесоари за продухване;
 - Всеки път, когато оставите машината без надзор;
 - Преди зареждане с гориво;
 - При преместване между работните зони.
16. Спрете двигателя и изключете кабела на свещта: преди проверка, почистване или работа на машината;
 - След приема на чуждо тяло. Проверете машината за повреди и направете ремонт, преди да я рестартирате отново;
 - Ако машината започне да вибрира необичайно (незабавно намерете и отстранете причината за вибрациите);
 - Когато машината не се използва.
17. За да избегнете риска от пожар, не оставяйте машината с горещ двигател върху листа, суха трева или друг запалим материал.
18. **ВНИМАНИЕ!** Ако нещо се счупи или възникне инцидент по време на работа, незабавно изключете двигателя и отдалечете машината, за да предотвратите допълнителни повреди; ако възникне инцидент с наранявания или са ранени трети лица, незабавно предприемете най-подходящите за ситуацията мерки за първа помощ и се свържете с медицинските органи за необходимите здравни грижи. Внимателно отстранете остатъците, които биха могли да причинят щети или да навредят на хора или животни, ако не се видят.
19. Нивата на шум и вибрации, показани в тези инструкции, са максималните нива за използване на машината. Недостатъчната поддръжка оказва значително влияние върху вибрациите и шумовите емисии. Следователно е необходимо да се предприемат превантивни мерки за премахване на възможни повреди поради високи нива на шум и стрес от вибрации. Поддържайте машината добре, носете предпазители за уши и правете почивки, докато работите.
20. Въртящите се части могат да причинят сериозни наранявания, избягвайте контакт с въртящите се части, когато те все още са в ротация.
21. Не работете с машината близо до отворени прозорци.
22. Работата с машината със стабилна скорост и здраво захващане на дръжката с подходяща сила може да намали нивото на вибрациите. Ниската скорост на двигателя означава

ниско ниво на шум, така че работете с машината при най-ниските обороти на двигателя, необходими за изпълнение на задачата. По време на работния ден трябва да правите чести и адекватни почивки, за да предотвратите повреда от вибрации и увреждане на ушите.

23. Продължителното излагане на вибрации може да причини наранявания и нервно-съдови разстройства (наричани още „синдром на Рейно“ или „бяла ръка“), особено на хора, страдащи от нарушения на кръвообращението. Симптомите могат да се отнасят за ръцете, китките и пръстите и се проявяват чрез загуба на чувствителност, ужас, сърбеж, болка и обезцветяване на кожата или структурни промени в кожата. Тези ефекти могат да се влошат от ниските температури на околната среда и / или чрез прекалено здраво захващане на ръкохватките. Ако се появят симптомите, продължителността на използването на машината трябва да бъде намалена и консултация с лекар.

СПЕЦИФИКАЦИИ НА ПРОДУКТА

ПРЕДНАЗНАЧЕНИЕ

Тази машина е проектирана и произведена за: Духащи листа, трева, хартия и подобни материали, напр. в тревни площи, пътеки, паркинги и пътища.

Всяка друга употреба, различна от гореспомнатите, може да бъде опасна, да навреди на хората и / или да повреди неща и машината.

НЕПРАВИЛНА УПОТРЕБА

Машината не трябва да се използва за почистване на опасни материали, напр. натрупване на запалими или експлозивни продукти, гореща жарава или горивен материал без пламък, запалени цигари, парчета стъкло, остри предмети, метални предмети, камъни и всякакви други предмети, които могат да бъдат опасни за оператора и други.

Примерите за неправилна употреба могат да включват, но не се ограничават до:

- Насочване на въздушния изстрел към лица и / или животни;
- Използване на машината без аксесоари, специално предоставени от производителя за специфични цели, или използване на аксесоари по начин, който не е предвиден в тези инструкции;
- Използване на машината от повече от един човек.

ТЕХНИЧЕСКИ ДАННИ			
Артикул №	46060	46061	
Модел - ГНВ 328	PLUS	V PLUS	
Двигател			
Изместване на цилиндъра	cm ³	27,6	
Отвор на цилиндъра	mm	35	
Удар	mm	28,7	
Скорост на празен ход	rpm	3.100±200	
Максимална мощност на двигателя	kW	0,8	
	hp	1,1	
	rpm	7.500	
Максимална скорост на двигателя	r/min	8300	
Запалителна система			
Свещ	CHAMPION RCJ7Y		
Електродна междина	mm	0,6~0,7	
Система за гориво и смазване			
Резервоар за гориво капацитет	литър	0,4	
Тегло			
Нетно тегло без гориво	Kg	4,7	5,8
Емисии на шум			
Измерено ниво на звукова мощност	dB	106,6	
Ниво на звукова мощност, гарантирано	L _{wa} dB	109	
Нива на звука			
Еквивалентно ниво на звуково налягане в ухото на оператора	dB(A)	L _{pA} =94 K _{pA} =3,0 Директива за шума 2000/14/ЕС	
Еквивалентни нива на вибрации			
Горна дръжка	m/s ²	2,06	2,0
Долна дръжка	m/s ²	1,33	1,5
Производителност			

Максимален обем на въздуха	m ³ /h	680
Максимална скорост на въздуха	m/s	72

ИДЕНТИФИКАЦИЯ

ГНВ 328 PLUS (Фиг. 1)

1. Двигател
2. Устройство за настройка на дроселната клапа
3. Превключвател на двигателя
4. Дросел
5. Свещ
6. Дръжка за стартер
7. Грунд за грунд
8. Копче за задушаване
9. Всмукателна решетка
10. Горна дръжка
11. Винт на въздушния филтър
12. Капачка на резервоара за гориво
13. Долна дръжка
- 14a. Първа тръба за издухване (права)
- 14b. Първа тръба за издухване (крива)
15. Втора тръба за издухване (плосък край)
16. Втора тръба за издухване (кръгъл край)

ГНВ 328 V PLUS (Фиг. 2)

1. Двигател
2. Устройство за настройка на дроселната клапа
3. Превключвател на двигателя
4. Дросел
5. Свещ
6. Дръжка за стартер
7. Грунд за грунд
8. Копче за задушаване
9. Всмукателна решетка
10. Горна дръжка
11. Винт на въздушния филтър
12. Капачка на резервоара за гориво
13. Долна дръжка
14. Чанта
15. Втора тръба за издухване (плосък край)
16. Втора тръба за издухване (кръгъл край)
- 17a. Първа тръба за издухване (права)
- 17b. Първа тръба за издухване (крива)
18. Чанта за фитинги за тръби
19. Втора вакуумна тръба
20. Първа вакуумна тръба

ОПЕРАЦИЯ

ПРИГОТВЕТЕ МАШИНАТА:

Машината може да се използва както като вентилатор (За модели: ГНВ 328 PLUS & ГНВ 328 V PLUS), така и като вакуумен колектор (За модел: ГНВ 328 V PLUS). И за двете тези употреби е необходимо правилно да подредите подходящите аксесоари, включени в оборудването.

ВНИМАНИЕ: Разпаковането и завършването на сглобяването трябва да се извършва на рав-

на и стабилна повърхност, с достатъчно място за преместване на машината и опаковката ѝ, като винаги се използва подходящо оборудване.

1. ИЗПОЛЗВАЙТЕ КАТО ДУХ (Фиг. 3) (За модели: GHB 328 PLUS & GHB 328 V PLUS)

- Подравнете изпъкналостите на първата тръба на вентилатора (1) с отделенията за дюзата за изпускане на въздуха (2), след което натиснете тръбата, докато тя се постави здраво на мястото си.
- Подравнете отделениято на втората тръба на вентилатора (3) с издатината (4) на първата тръба, натиснете тръбата навътре и я завъртете на 90 градуса по посока на часовниковата стрелка в едно от двете предвидени позиции, докато тя се постави здраво на мястото си.
- **ЗАБЕЛЕЖКА** Поставете втората тръба с плосък или кръгъл край в зависимост от вида на работата, която трябва да се извърши.
- За да извадите първата тръба (1), поставете отвертката, включена в комплекта, в отвора (5) и натиснете здраво, докато можете да извадите тръбата от дюзата за изпускане на въздуха.

2. ИЗПОЛЗВАЙТЕ КАТО ВАКУУМЕН КОЛЕКТОР (ФИГ. 4) (За модел: GHB 328 V PLUS)

- Подравнете изпъкналостите на съединителната тръба на чантата (1) с отделенията за дюзата за изпускане на въздуха (2), след което натиснете тръбата, докато тя фиксира здраво на мястото си.
- Поставете крайната дюза на съединителната тръба (1) във входа на торбата (3) и затворете входа с предоставения запорчалка с велкро (4).
- Свържете първата вакуумна тръба (5) към втората (6), като подравните двете референтни стрелки (7) и я избутате доколкото е възможно, докато издатината (6a) на втората тръба се вкара здраво в отвора (5a) на първата вакуумна тръба.
- Поставете отвертката, включена в комплекта, в отвора (9) и натиснете, за да освободите фиксатора и да отворите всмукателната решетка (9). - Подравнете референтните щепсели (10) със съответните им отделения (11) на първата вакуумна тръба и я завъртете обратно на часовниковата стрелка, докато не бъде поставена здраво на мястото си.
- Поставете чантата през рамото и използвайте регулируемата презрамка за регулиране на височината.
- **ЗАБЕЛЕЖКА** Машината е правилно сглобена, когато заоблената част на уляно е насочена към земята.

ПРИГОТВЕТЕ МАШИНАТА:

1. ПРОВЕРКА НА МАШИНАТА

- Преди да започнете работа, моля:
 - Проверете дали всички винтове на машината са здраво закрепени;

- Проверете дали въздушният филтър е чист;
- Проверете дали абсорбаторите на вибрации са наред.
- Подгответе аксесоари и се уверете, че са монтирани правилно.
- Заредете с гориво, както е посочено по-долу.

2. ГОРИВО И МАЗЕНЕ

Вентилаторът е оборудван с 2-тактов двигател; следователно винаги трябва да се използва смес от бензин 95 RON и двутактово масло. Много е важно да обърнете внимание на горивната смес, която използвате, тъй като трябва да се получи точна смес от масло и гориво. Малки количества масло и горивна смес с малки неточности могат да повлияят на съотношението на сместа, което може да доведе до прегряване на двигателя и сериозни повреди в двигателя. Смес с гориво с по-висок октан се препоръчва да се използва само при непрекъсната работа при високи обороти.

ДВУТАКТОВО МАСЛО

Трябва да се използва специално формулирано 2-тактово масло за двутактови двигатели с въздушно охлаждане. Не използвайте двутактово масло, предназначено за двигатели с водно охлаждане. Никога не използвайте лошо качество на масло и 4-тактово моторно масло.

СЪОТНОШЕНИЕ НА СМЕСВАНЕ

За най-добри резултати и производителност съотношението на смесване е 2.5% с клас на масло JASO FE или ISO EGB, формулирано за двутактови двигатели с въздушно охлаждане.

Бензин, литър	2-масло за удар, литър 2,5%
4	0.10lt (100ml)
8	0.20lt (200ml)

Винаги използвайте чист съда за гориво, преди да смесите горивото. Смесете и разклатете добре горивната смес, преди да напълните резервоара за гориво на машината. Не използвайте горивна смес, съхранявана повече от месец. Резервоарът за гориво на машината трябва да се изпразни преди съхранение.

3. ЗАРЕЖДАМ ГОРИВО

ВНИМАНИЕ: Никога не пушете по време на зареждане с гориво и избягвайте да вдъшвате бензиновите пари. Внимателно отворете капачка на резервоара, тъй като вътре е можело да се образува налягане.

ПРЕДИ ЗАРЕЖДАНЕ С ГОРИВО:

- Поставете машината на устойчива на мазинни повърхност, с капачката на резервоара за гориво нагоре
- Почистете капачката на резервоара за гориво и околната среда, за да избегнете налягането на мръсотия в резервоара по време на зареждане с гориво.
- Внимателно отворете капачката на резервоара за гориво, за да позволите на налягането вътре да намалява постепенно.

ЗА ГОРИВО:

- Разклатете добре резервоара с горивната смес.
- С помощта на фуния изсипете количество горивна смес, подходяща за работата, която трябва да се извърши, в доставената градурирана бутилка.
- Не препълвайте. Оставете минимум 5 мм пространство между горната част на сместа за мазут и вътрешния ръб на резервоара, за да се даде възможност за разширяване (Фиг. 5).

ВНИМАНИЕ: Винаги затваряйте добре капачката на резервоара за гориво.

ИЗПОЛЗВАНЕ НА МАШИНАТА**1. СТАРТИРАНЕ НА МАШИНАТА**

Преди да стартирате двигателя, поставете машината на стабилна земя и се уверете, че продухването не е смачкано.

1.a. Студено стартиране (Фиг. 6)

„Студено“ стартиране на двигателя означава стартирането му след поне 5 минути от момента, в който е бил изключен или след зареждане с гориво.

- Задействайте стартера, премествайки лоста (2) на «СНОКЕ».
- Натиснете бутона на устройството за грундиране (3) 7 до 10 пъти, за да запълните карбуратора.
- Дръжте машината здраво с една ръка на ръкохватката (6), за да не загубите контрол над машината по време на стартиране.
- Издърпайте бавно въжето на стартера за 10 - 15 см, докато почувствате известно съпротивление, след това го дръпнете силно няколко пъти, докато чуете преобръщане на двигателя.

ВАЖНО За да избегнете скъсване на въжето на стартера, не дърпайте цялата му дължина и не го оставяйте да се плъзга по ръба на отвора за водене на кабела. Пускайте стартера постепенно, за да не го оставите да лети неконтролируемо назад.

- Превключете лоста (2) в положение «RUN».
- Издърпайте отново захвата на стартера и натиснете докрай спусъка на газта (4), докато двигателят стартира както обикновено.
- Когато двигателят стартира, натиснете и освободете спусъка на дроселната клапа (4), за да позволите на двигателя да работи на празен ход.
- Обърнете двигателя малко, като използвате спусъка на газта, за да го загреете, преди да използвате машината.

ВАЖНО Ако въжето на стартера се дърпа многократно с включен дросел, това може да навреди на двигателя и да затрудни стартирането. Ако случайно захванете двигателя, повторете

те процедурата за горещо стартиране няколко пъти, за да елиминирате излишното гориво.

1.b. Горещо стартиране

За да стартирате двигателя веднага след спиране, следвайте стъпки ii - iii - iv - vi от горната процедура, като се уверите, че грундът (3) е активиран само 2-3 пъти.

2. РЕГУЛИРАНЕ НА СКОРОСТТА (Фиг. 6)

Оборотите на ротора трябва да бъдат пропорционални на вида работа и регулирани от спусъка на дросела (4), разположен в горната ръкохватка. Спусъкът на дросела може да се държи във всяко необходимо положение, задействайки устройството за настройка на дросела (5).

3. СПРЯНЕ НА ДВИГАТЕЛЯ (Фиг. 6)

За спиране на двигателя:

- Завертете устройството за регулиране на газта надолу (5).
- Освободете спусъка на газта (4).
- Натиснете и задръжте превключвателя (1) в положение «О», докато двигателят се включи, след това освободете превключвателя, който автоматично ще се премести в положение «I», готов за следващата процедура на стартиране.

РЕЖИМИ НА РАБОТА**1. ИЗПОЛЗВАЙТЕ КАТО ДУХ**

ВНИМАНИЕ: По време на работа машината винаги трябва да се хваща здраво с дясната ръка върху горната ръкохватка (фиг. 7).

Оборотите на двигателя трябва да се приспособяват към вида на материала, който ще се отстранява:

- Използвайте двигателя с ниска скорост за лек материал и малки втулки на тревата;
- Използвайте двигателя със средна скорост, за да премествате трева и леки листа по настилка или твърда земя;
- Използвайте двигателя с висока скорост за по-тежки материали като свеж сняг или обемна мръсотия.

ВНИМАНИЕ: Винаги обръщайте максимално внимание, за да предотвратите нараняване на хора или животни или увреждане на имущество от отстранен материал или прах. Винаги оценявайте посоката на вятъра и никога не работете срещу вятъра.

2. ИЗПОЛЗВАЙТЕ КАТО ВАКУУМЕН КОЛЕКТОР (Фиг. 8)

ВНИМАНИЕ: По време на работа машината винаги трябва да се държи здраво с двете ръце. Поставете дясната си ръка върху горната ръкохватка, а лявата ръка върху долната ръкохватка, така че чантата да е от лявата страна на оператора.

Когато се използва като вакуумен колектор, най-добре е двигателят да се използва със средна / висока скорост. По време на събирането дръжте заобления край на тръбата на няколко сантиметра от земята. Когато се използва като вакуумен колектор,

най-добре е двигателят да се използва със средна / висока скорост. По време на събирането дръжте заобления край на тръбата на няколко сантиметра над земята. Чантата работи и като филтър, подобен на обикновен домашен вакуум. Поради тази причина е най-добре това:

- Винаги е свободно да се разширява и опорната лента не е заплетена;
- Не е напълно запълнен;
- Събраните обекти, които биха могли да застрашат целостта, се отстраняват незабавно.

За изпразване на чантата:

- Изключете двигателят;
- Отворете ципа (1) и изпразнете торбата, без да я разкачате от фитинговата тръба.

ВАЖНО Когато се използва като вакуумен колектор, не събирайте влажна трева или листа, за да избегнете запушване на ротора и намотката.

ВАЖНО Когато използвате машината като вакуумен колектор, съществува риск от неволно засмукване на предмети, които могат да пречат на машината и да блокират ротора.

В такъв случай:

- Изключете незабавно двигателя;
- Демонтирайте вакуумната тръба;
- Извадете чуждото тяло от входа на вакуума. Проверете дали нищо не блокира ротора или волута, преди да използвате машината отново.

ВАЖНО Прекалено пълната торба намалява ефективността на машината и може да доведе до прегряване на двигателя.

3. КРАЙ НА ОПЕРАЦИИТЕ

Когато приключите работата си:

- Изключете двигателя, както е посочено по-горе.
- Разкачете капачката на запалителната свещ.
- Изпразнете торбата, ако се използва като вакуумен колектор.

ПОДДРЪЖКА И ПОЧИСТВАНЕ

- 1. ВНИМАНИЕ:** Преди почистване или поддръжка изключете капачката на запалителната свещ и прочетете съответните инструкции. Носете подходящо облекло и защитни ръкавици, когато ръцете ви са изложени на риск.
- 2. ВНИМАНИЕ:** Никога не използвайте машината с износени или повредени части. Дефектните или износени части винаги трябва да се сменят и да не се ремонтират. Използвайте само оригинални резервни части: използването на неоригинални и / или неправилно монтирани части ще застраши машината и ще увреди безопасността, може да причини инциденти или наранявания, за които производителят не носи отговорност или отговорност.

- 3.** Всички настройки и операции по поддръжка, които не са описани в това ръководство, трябва да бъдат извършени от вашия дилър или специализиран сервизен център с необходимите знания и оборудване, за да се гарантира, че работата е извършена правилно, поддръжайки първоначалното ниво на безопасност на машината. Всички операции, извършени в неоторизирани центрове или от неквалифицирани лица, напълно обезсилват гаранцията и всички задължения и отговорности на производителя.
- 4.** Дръжте здраво всички гайки и винтове, за да сте сигурни, че машината винаги е в безопасно работно състояние. Рутинната поддръжка е от съществено значение за безопасността и за поддържане на високо ниво на производителност.
- 5.** Не извършвайте никаква работа на машината, която не е описана в това ръководство, освен ако не сте достатъчно квалифицирани с подходящи инструменти.
- 6.** Не съхранявайте машината с гориво в резервоара на място, където изпаренията на горивото могат да достигнат до открити слава, искра или силен източник на топлина.
- 7.** Оставете двигателя да се охлади, преди да приберете машината във всяко заграждение.
- 8.** За да намалите опасността от пожар, дръжте двигателя, шумозаглушителя и мястото за съхранение на гориво без стърготини, клони, листа или прекомерна мазнина; никога не оставяйте контейнери с отломките вътре в зоната за съхранение.
- 9.** Ако резервоарът за гориво трябва да се изпразни, това трябва да се направи на открито, след като двигателят се охлади.
- 10.** Носете работни ръкавици, когато извършвате цялата поддръжка.
- 11.** Преди да приберете машината, проверете дали сте свалили ключове или инструменти, използвани за поддръжка.
- 12.** Съхранявайте машината на място, недостъпно за деца!
- 13.** Често проверявайте чантата, за да избегнете износване и намаляване на качеството.

ВЪЗДУШЕН ФИЛТЪР

ВАЖНО Почистването на въздушния филтър е от съществено значение, за да се гарантира ефективността и продължителността на машината. Не работете с повреден филтър или без филтър, тъй като това може да повреди трайно двигателя. Трябва да се почиства след всеки 8-10 работни часа.

Почистете филтъра, както следва (фиг. 9):

- Разхлабете копчето (1), свалете капака (2) и филтърния елемент (3). - Измийте филтърния елемент (3) със сапун и вода. Не използвайте бензин или други разтворители.
- Оставете филтъра да изсъхне на открито.
- Сменете филтърния елемент (3) и капака (2) и затегнете копчето (1).

ПРОВЕРКА НА СВЕЩАТА

Периодично отстранявайте и почиствайте свещта (фиг. 10) с помощта на метална четка, за да се отворят от всякакви отлагания. Проверете и нулирайте правилното разстояние между електродите.

Сменете свещта и я затегнете здраво, като използвате предоставения ключ. Свещта трябва да бъде заменена с такава със същите характеристики, когато електродите са изгорели или изолацията е износена и във всеки случай на всеки 50 работни часа.

ДЪЛГИ ПЕРИОДИ НА УПОТРЕБА

ВАЖНО Ако машината няма да се използва за период от повече от 2-3 месеца, препоръчително е да следвате някои съвети, за да избегнете затруднения, когато искате да използвате машината и да предотвратите трайни повреди на двигателя.

СЪХРАНЕНИЕ

Преди да приберете машината:

- Изпразнете резервоара за гориво
- Стартирайте двигателя и го пуснете на празен ход, докато спре, така че да изразходва цялото гориво, което е останало в карбуратора.
- Оставете двигателя да се охлади и свалете капачката на запалителната свещ.

ГРАФИК ЗА ПОДДРЪЖКА

Следните интервали са относат само за нормални работни условия. Ако се наблюдава често или работни условия по-дълго или условията на работа са трудни (като горещ работен ден и т.н.) съветваме съответно по-кратките интервали.		Преди всяка работна сесия	Гориво	След всяка работна сесия	Месечно	На всеки 12 месеца	Ако работите	Ако не работите	Ако не работите дълго
Пълна машина	Визуална проверка (свещи, масло, течове)	*	*						
	Чисто	*							
Дръжките за управление	Проверете работата	*	*						
Въздушният филтър	Чисти филтрите			*		*	*	*	
Горивният филтър	Проверете Сменете филтъра				*	*	*	*	

Карбуратор	Проверете и стартирайте на празен ход	*						
	Пренастройте и развийте							*
Свещ	Почиствайте и пренастройвайте горелата на електродите на всеки 100 работни часа						*	
	Сменете след 100 часа работа							*
Въздух за смесване	Чисто	*						*
Визуална достъпна винтове	Проверете			*	*			
	Затегнете				*	*		*
Антивибриционни елементи	Проверете	*			*	*		*
	Сменете						*	
Електрическа безопасност	Сменете						*	
Акустика	Чисто						*	

ОПАЗВАНЕ НА ОКОЛНАТА СРЕДА

Рециклирайте суровините, вместо да ги хвърляте като отпадъци. Машината, аксесоарите и опаковките трябва да бъдат сортирани за екологично рециклиране. Пластмасовите компоненти са етикетирани за категоризирано рециклиране.

ГАРАНЦИЯ

Този продукт е гарантиран в съответствие със законовите разпоредби / специфичните разпоредби, в сила от датата на покупката от първия потребител. Щетите, които се дължат на нормално износване, претоварване или неправилно боравене, ще бъдат изключени от гаранцията. В случай на рекламация, моля изпратете машината, напълно слобена, до вашия дилър или официалния сервизен център. Гаранционният срок, приложен за тези специфични модели вентилатори, е три (3) години за непрофесионална употреба и една (1) година за професионална употреба.

MAGYAR

ÁLTALÁNOS BIZTONSÁGI FIGYELMEZTETÉSEK

A légfúvó használata előtt figyelmesen olvassa el ezt a kézikönyvet, és ügyeljen minden biztonsági utasításra, hogy elkerülje a sérüléseket és károkat. Kérjük, továbbítsa ezeket a biztonsági utasításokat minden olyan személynek, aki a ventilátort használja. Mindig használja a józan esztét, hogy elkerüljön minden olyan helyzetet, amely meghaladja képességeit. Ne használja a fúvót, ha fáradt vagy kábítószert, alkoholt vagy bármilyen más gyógyszer hatása alatt áll. Tartsa távol a gyerekeket és a közelben lévőket a fúvó működtetése közben. Soha ne engedje, hogy gyermekek vagy olyan személyek használják a gépet, akik nem ismerik ezeket az utasításokat. A helyi törvények korlátozhatják az üzemeltető alsó korhatárát. Ne felelje, hogy az üzemeltető vagy a felhasználó felelős a más embereket vagy tulajdonukat érintő balesetekért vagy váratlan eseményekért. Ne habozzon kapcsolatba lépni velünk, ha kérdése van a fúvó használatával kapcsolatban, tanácsokkal és segítséget nyújtunk a fúvó biztonságos használatához.

FÚVÓZÓK BIZTONSÁGI FIGYELMEZTETÉSEI

ÁLTALÁNOS FIGYELMEZTETÉSEK

1. Mindig viseljen megfelelő ruházatot, amely nem akadályozza a mozgást a gép használata közben.
 - Mindig viseljen keskeny védőruházt, rezgéscsillapító kesztyűt, védőszemüveget, felálarcos légzőkészüléket, akusztikus védőfelszerelést, csúszásmentes talpú, nyírásálló védőcizmát.
 - Soha ne viseljen sálát, inget, nyakláncot vagy bármilyen lógó vagy csapködőt tartozékot, amely beakadhat a gépbe.
 - Kösse fel a haját, ha hosszú.
 - Légzőmaszkot kell használni, ha fennáll a por veszélye.
2. **VESZÉLY! A benzin nagyon gyúlékony.**
 - Tartsa az üzemanyagot kifejezetten erre a célra gyártott és jóváhagyott tartályokban;
 - Csak a szabadban töltsön be üzemanyagot tölcser segítségével; ne dohányozzon a művelet alatt és minden alkalommal, amikor üzemanyagot kezel;
 - Lassan nyissa ki az üzemanyagtartályt, hogy a belső nyomás fokozatosan csökkenjen;
 - Töltsön be üzemanyagot a motor beindítása előtt; soha ne távolítsa el a tanksapkát és ne töltsön be üzemanyagot, ha a motor jár, vagy amikor a motor forró;
 - Ha kiömlött egy kis üzemanyag, ne próbálja meg beindítani a motort, hanem távolítsa el a gépet a kiömlés helyéről, és kerülje a gyújtóforrás létrehozását, amíg az üzemanyag el nem párolog és az üzemanyagfogók el nem oszlanak;
 - Mindig tegye vissza a tank és az üzemanyag-tartály sapkáját, és jól húzza meg;

- Azonnal tisztítsa meg a gépre vagy a talajra kiömlött üzemanyag minden nyomát;
 - Soha ne indítsa be a gépet ugyanott, ahol üzemanyaggal töltötte fel; a motort az üzemanyagtartály feltöltésének helyétől legalább 3 méterre lévő területen kell beindítani;
 - Ügyeljen arra, hogy ruhája ne érintkezzen az üzemanyaggal.
3. Cserélje ki a hibás vagy sérült hangtompítókat.
 4. Soha ne használjon hibás gépet. A gép használata előtt végezze el a gép hatékonyságának pontos ellenőrzését, és különösen:
 - A fajtözelep-kioldónak szabadon kell mozognia, nem igényelhet erőt, és automatikusan és gyorsan vissza kell térnie semleges helyzetbe;
 - motorleállító kapcsoló gombjának könnyen mozgatnia kell egyik helyzetből a másikba;
 - Az elektromos kábelnek és különösen a gyújtógyertya kábelének tökéletes állapotban kell lenniük a szikraképződés elkerülése érdekében, és a sapkát megfelelően fel kell szerelni a gyújtógyertyára;
 - A gép fogantyúinak és védőeszközeinek tisztának és száraznak kell lenniük, és jól rögzítve kell lenniük a géphez;
 - A védőburkolatokat indítás előtt fel kell szerelni, és soha nem sérülhetnek meg;
 - A rotor soha nem sérülhet meg;
 5. Alaposan vizsgálja meg az egész munkaterületet, és használjon gereblyét vagy kerti kefért a törmelék kézi fellazításához, és távolítsa el mindent, ami a gépből kinyúlhat, vagy ami veszélyes forrás lehet (kövek, ágak, vasdrót, csontok stb.).
 6. A munka megkezdése előtt mindig ellenőrizze, hogy nincsenek-e olyan tárgyak, amelyek elzárhatják a levegőbemeneti szűrőt. Az eltömődött légbeömlő csökkenti a gép fűvőteljesítményét és növeli a motor üzemi hőmérsékletét, ami a motor meghibásodásához vezethet. Állítsa le a motort és távolítsa el a tárgyat.

HASZNÁLAT ALATT

1. Ne működtesse a motort zárt térben, ahol veszélyes szén-monoxid gőzök keletkezhetnek.
2. Csak nappali fényben vagy jó mesterséges megvilágítás mellett, jó látási viszonyok között dolgozzon.
3. Száraz, poros talajon végzett munka esetén ajánlatos a felületet enyhén megnedvesíteni.
4. Lehetőleg ne okozzon zavart. Ezt a gépet csak ésszerű napszakokban használja (nem kora reggel vagy késő este, amikor a zaj zavarhatna).
5. Ne szereljen a gépre olyan berendezéseket vagy tartozékokat, amelyeket a gyártó nem tervezett vagy nem hagyott jóvá. A nem engedélyezett módosítások és/vagy tartozékok súlyos személyi sérülést vagy a kezelő vagy mások halálát okozhatják.
6. Soha ne használja a gépet:
 - Anélkül, hogy az egyes felhasználásokhoz szükséges összes tartozékot felszerelnék;
 - Ha emberek, különösen gyerekek vagy háziállatok vannak a közelben;
 - Zárt térben, füst jelenlétében, rob-

banásveszélyes környezetben vagy gyúlékony anyagok vagy elektromos berendezések közelében.

7. Vegyük egy határozott és kiegyensúlyozott pozíciót:
 - Ahol lehetséges, kerülje a nedves, csúszós talajon végzett munkát, vagy minden esetben egyenetlen vagy meredek talajon, amely nem garantálja a stabilitást a kezelő számára;
 - Soha ne fuss, hanem sétáljon óvatosan, ügyelve a talaj helyzetére és az esetleges akadályokra;
 - Mérje fel a megmunkálandó talaj lehetséges kockázatait, és tegyen meg minden szükséges intézkedést saját biztonsága érdekében, különösen lejtőkön vagy görögnyós, csúszós vagy instabil talajon.
8. Győződjön meg arról, hogy a gép biztonságosan reteszelve van, amikor elindítja a motort:
 - Ellenőrizze, hogy a gép működési hatósugarának legalább 15 méteres körzetében nincsenek-e járókelők vagy háziállatok;
 - Ne irányítsa a hangtompítót és ezáltal a kipufogógázt gyúlékony anyagok felé.
9. Ne változtassa meg a motor beállításait és ne forgassa túl a motort.
10. Ne erőltesse túl a gépet, és ne használjon kis gépet nagy igénybevételű munkákhoz. Ha a megfelelő gépet használja, csökkenti a veszélyek kockázatát és javítja munkája minőségét.
11. Ügyeljen arra, hogy a gép ne érintkezzen idegen testekkel és a levegő által feldobott esetlegesen repülő törmelékkel és porral; ne irányítsa a levegősugarat emberek vagy állatok irányába. Az erős légáramlatok olyan sebességgel képesek mozgatni a tárgyakat, hogy azok visszapatlanhatnak és súlyos sebsérüléseket okozhatnak.
12. Mindig a lehető legnagyobb figyelmet fordítsa arra, hogy az eltávolított anyag vagy por ne sértsen meg embereket vagy állatokat, vagy anyagi károkat okozzon. Mindig mérje fel a szél irányát, és soha ne dolgozzon széllel szemben. Mindig megfelelően húzza ki a befúvó csövet, hogy a levegő áramlása a föld közelében működjön.
13. Használat közben ne takarja el a szellőzőnyílásokat.
14. A fűvót nem szabad létrán vagy állványzaton használni.
15. Állítsa le a motort:
 - A fűvóhoz szükséges tartozékok felszerelésekor vagy eltávolításakor;
 - Amikor felügyelet nélkül hagyja a gépet;
 - Tankolás előtt;
 - Munkaterületek közötti mozgásokor.
16. Állítsa le a motort és húzza ki a gyújtógyertya kábelét: a gép ellenőrzése, tisztítása vagy munkája előtt;
 - Idégentest bevitel után. Vizsgálja meg a gépet, hogy nem sérült-e meg, és végezze el a javításokat, mielőtt újraindítaná;
 - Ha a gép rendellenesen rezegni kezd (azonnal keresse meg és szüntesse meg a rezgés okát);
 - Amikor a gép nincs használatban.
17. A tűzveszély elkerülése érdekében ne hagyja a

gépet forró motorral leveleken, száraz fűben vagy más gyúlékony anyagokon.

18. **FIGYELEM!** Ha munka közben valami eltörik vagy baleset történik, azonnal állítsa le a motort és vigye el a gépet a további károsodások elkerülése érdekében; sérüléssel baleset vagy harmadik személy sérülése esetén haladéktalanul hajtsa végre az adott helyzetnek leginkább megfelelő elsősegélynyújtást, és forduljon az egészségügyi hatóságokhoz a szükséges egészségügyi ellátásért. Óvatosan távolítsa el minden olyan törmelék, amely kárt okozhat vagy károsíthat személyeket vagy állatokat, ha nem látják őket.
19. Az ebben az útmutatóban feltüntetett zaj- és rezgésszintek a gép használatának maximális szintjei. A nem megfelelő karbantartás jelentős hatással van a rezgés- és zajkibocsátásra. Következésképpen megelőző lépéseket kell tenni a magas zajszint és a vibrációból eredő terhelés miatti esetleges árok kiküszöbölésére. Gondosan karbantartsa a gépet, viseljen fülvédőt, és tartson szüneteket munka közben.
20. A forgó részek súlyos sérüléseket okozhatnak. Kerülje el a forgó részekkel való érintkezést, amikor még forognak.
21. Ne működtesse a gépet nyitott ablakok közelében.
22. A gép stabil sebességgel történő működtetése és a fogatúny megfelelő erővel történő erős megfogása csökkentheti a rezgésszintet. Az alacsony motorfordulatszám alacsony zajszintet jelent, ezért a gépet a feladat elvégzéséhez szükséges legalacsonyabb motorfordulatszámra működtesse. Munkanapokon gyakori és megfelelő szüneteket kell tartania, hogy elkerülje a vibráció okozta károsodást és a fülkárosodást.
23. A hosszan tartó vibrációnak való kitétség sérüléseket és idegrendszeri rendellenességeket (más néven „Raynaud-szindrómát” vagy „fehér kéz”) okozhat, különösen a keringési zavarokban szenvedőknél. A tünetek a kézre, a csuklóra és az ujjakra vonatkozhatnak, és az érzékenység elvesztésével, toporral, vizketéssel, fájdalommal és a bőr elszíneződésével vagy szerkezeti változásaival nyilvánulnak meg. Ezeket a hatásokat ronthatja az alacsony környezeti hőmérséklet és/vagy a fogatúny túlzott megfogása. Ha a tünetek jelentkeznek, csökkenteni kell a gép használati idejét, és orvoshoz kell fordulni.

TERMÉKLEÍRÁS

RENDELTESSZERŰ HASZNÁLAT

Ezt a gépet a következőkre tervezték és gyártották:

Levelek, fű, papír és hasonló anyagok seprése, pl. pázsiton, utakon, parkolóknál és utakon.

A fent említettekől eltérő bármely más használat veszélyes lehet, embereket és/vagy tárgyakat és a gépet károsíthatja.

NEM MEGFELELŐ HASZNÁLAT

A gépet tilos veszélyes anyagok seprésére használni, pl. gyúlékony vagy robbanásveszélyes termékek felhalmazódása, forró parázs vagy láng nélkül égő anyag, égő cigaretta, üvegdarabok, éles tárgyak, fémtárgyak, kövek és bármilyen más tárgy, amely veszélyes lehet a kezelőre és másokra.

A helytelen használat példái többek között, de nem kizárólagosan:

- A levegő célzása személyek és/vagy állatok felé;
- Ha a gépet a gyártó által kifejezetten meghatározott célokra szállított tartozékok nélkül használja, vagy a tartozékokat a jelen útmutatóban nem szereplő módon használja;
- gépet több személy használja.

MŰSZAKI ADATOK			
Cikkszám		46 060	46 061
Modell - GHB 328		PLUS	V PLUS
Motor			
Henger lökettér-fogat	cm ³	27,6	
Henger furat	mm	35	
Stroke	mm	28,7	
Alapjárat fordulat-szám	rpm	3.100±200	
Maximális motorteljesítmény	kW	0,8	
	hp	1,1	
	rpm	7.500	
Maximális motorfordulatszám	r/min	8.300	
Gyújtási rendszer			
Gyújtógyertya		CHAMPION RCJ7Y	
Elektróda rés	mm	0,6~0,7	
Üzemanyag és kenőrendszer			
Üzemanyag tartály kapacitás	litre	0,4	
Súly			
Nettó tömeg üzemanyag nélkül	Kg	4,7	5,8
Zajkibocsátás			
Hangteljesítmény szint, mérve	dB	106,6	
Hangteljesítményszint, garantált	Lwa dB	109	

Hangszintek			
Egyenértékű hangnyomásszint a kezelő fülénél	dB(A)	LpA=94 KpA=3,0 Noise Directive 2000/14/EC	
Egyenértékű rezgésszintek			
Felső fogantyú	m/s ²	2,06	2,0
Alsó fogantyú	m/s ²	1,33	1,5
Teljesítmény			
Maximális légmennyiség	m ³ /h	680	
Maximális légsebesség	m/s	72	

AZONOSÍTÁS

GHB 328 PLUS (1. ÁBRA)

1. Motor
2. Fojtószelep-beállító készülék
3. Motor kapcsoló
4. Fojtószelep kioldó
5. Gyújtógyertya
6. Indító fogantyú
7. Primer blub
8. Fojtógomb
9. Szívórács
10. Felső fogantyú
11. Légszűrő csavar
12. Üzemanyagtartály sapka
13. Alsó fogantyú
- 14a. Első fűvőcső (egyenes)
- 14b. Első fűvőcső (íves)
15. Második fűvőcső (lapos vég)
16. Második fűvőcső (kerek vég)

GHB 328 V PLUS (2. ÁBRA)

1. Motor
2. Fojtószelep-beállító készülék
3. Motor kapcsoló
4. Fojtószelep kioldó
5. Gyújtógyertya
6. Indító fogantyú
7. Primer blub
8. Fojtógomb
9. Szívórács
10. Felső fogantyú
11. Légszűrő csavar
12. Üzemanyagtartály sapka
13. Alsó fogantyú
14. Táská
15. Második fűvőcső (lapos vég)
16. Második fűvőcső (kerek vég)
- 17a. Első fűvőcső (egyenes)
- 17b. Első fűvőcső (íves)
18. Csőszerelvény-táska
19. Második vákuumcső
20. Első vákuumcső

MŰVELET

A GÉP ELŐKÉSZÍTÉSE:

gép fűvöként (Modellekhez: GHB 328 PLUS & GHB 328 V PLUS) és vákuumkollektorként (Modellhez: GHB 328 V PLUS) egyaránt használható. Mindkét felhasználáshoz szükséges a berendezéshez mellékelt megfelelő tartozékok megfelelő elrendezése. FIGYELMEZTETÉS: A kicsomagolást és az összeszerelés befejezését sik és stabil felületen kell végezni, elegendő hely legyen a gép és a csomagolás mozgatásához, mindig megfelelő felszerelést használva.

1. HASZNÁLAT FŰVÖKÉNT (3. ábra) (Modellekhez: GHB 328 PLUS és GHB 328 V PLUS)

- Igazítsa az első fűvöcső (1) kiemelkedéseit a levegőkimeneti fűvökák rekeszeivel (2), majd nyomja a csövet, amíg szilárdan a helyére nem illeszkedik.
- Igazítsa a második fűvöcső (3) rekeszét az első cső kiemelkedéséhez (4), nyomja be a csövet, és forgassa el 90 fokkal az óramutató járásával megegyezően a két előre látható helyzet egyikébe, amíg szilárdan a helyére nem illeszkedik.
- **MEGJEGYZÉS** A második csövet lapos vagy kerek véggel szerelje fel az elvégzendő munka típusától függően.
- Az első cső (1) eltávolításához helyezze be a készletben található csavarhűzőt a lyukba (5), és nyomja meg erősen, amíg ki nem tudja csúsztatni a csövet a levegőkimeneti fűvökából.

2. HASZNÁLAT VÁKUUMGYŰJTŐKÉNT (4. ábra)

(A modellhez: GHB 328 V PLUS)

- Igazítsa a zsákcsatlakozó cső (1) kiemelkedéseit a levegőkimeneti fűvökák rekeszeivel (2), majd nyomja a csövet, amíg szilárdan a helyére nem illeszkedik.
- Illessze a csatlakozócső (1) végfűvökáját a tasak bemenetébe (3), és zárja le a bemenetet a mellékelt tépőzárral (4).
- Csatlakoztassa az első vákuumcsövet (5) a másodikhoz (6), a két referencia nyilat (7) egy vonalba állítva, és amennyire csak lehetséges tolja, amíg a második cső kiemelkedése (6a) szilárdan be nem illeszkedik a nyílásba (5a) az első vákuumcső.
- Helyezze be a készletben található csavarhűzőt a lyukba (8), majd nyomja meg a retesz kioldásához, és nyissa ki a szívórácsot (9) – illessze a referenciadugókat (10) a megfelelő rekeszekhez (11) az első vákuumcsőn, és forgassa el az óramutató járásával ellentétes irányba, amíg szilárdan a helyére nem illeszkedik.
- Helyezze a táskát a válllára, és az állítható vállpánt segítségével állítsa be a magasságát.
- **MEGJEGYZÉS** A gép megfelelően van összeszerelve, ha a csúszda lekerekített része a talaj felé mutat.

A GÉP ELŐKÉSZÍTÉSE:

1. A GÉP ELLENŐRZÉSE

A munka megkezdése előtt kérjük:

- Ellenőrizze, hogy a gépen lévő összes csavar

szorosan meg van-e húzva;

- Ellenőrizze, hogy a levegőszűrő tiszta-e;
- Ellenőrizze, hogy a rezgéscsillapítók rendben vannak-e.
- Készítse elő a tartozékokat és ellenőrizze, hogy megfelelően vannak-e felszerelve;
- Töltse fel üzemanyaggal az alábbiak szerint.

2. TANÍTÁS ÉS KENÉS

ventilátor kétütemű motorral van felszerelve; ezért mindig 95 RON benzint és kétütemű olaj keverékét kell használni. Nagyon fontos, hogy ügyeljen a használt üzemanyag-keverékre, mivel az olaj és az üzemanyag pontos keverékét kell elérni. Kis mennyiségű olaj és üzemanyag keverék kis pontatlanságokkal befolyásolhatja a keverék arányát, ami a motor túlmelegedéséhez és a motor súlyos károsodásához vezethet. Magasabb oktánszámú üzemanyaggal való keveréket csak folyamatosan, nagy fordulatszámon történő munkavégzés esetén javasolt használni.

KÉTÜTEMŰ OLAJ

A léghűtőes kétütemű motorokhoz speciálisan kialakított kétütemű olajat kell használni. Ne használjon vízhűtőes motorokhoz való kétütemű olajat. Soha ne használjon rossz minőségű olajat és négyütemű motorolajat.

KEVERÉSI ARÁNY

A legjobb eredmény és teljesítmény érdekében a keverési arány 2,5% JASO FB vagy ISO EGB olajoztályú, léghűtőes kétütemű motorokhoz készült.

Benzin, liter	2 ütemű olaj, liter 2,5%
4	0,10lt (100ml)
8	0,20lt (200ml)

Az üzemanyag keverése előtt mindig tiszta üzemanyagtartályt használjon. A gép üzemanyagtartályának feltöltése előtt alaposan keverje össze és rázza fel az üzemanyagkeveréket. Ne használjon egy hónapnál tovább tárolt üzemanyag-keveréket. Tárolás előtt a gép üzemanyag-tartályát ki kell üríteni.

3. TANKOLÁS

FIGYELMEZTETÉS: Soha ne dohányozzon tankolás közben, és kerülje a benzingőz belélegzését. Óvatosan nyissa ki a tartály tetejét, mert nyomás keletkezhet benne.

TANKOLÁS ELŐTT:

- Helyezze a gépet egy zsiros, stabil felületre úgy, hogy az üzemanyagtartály kupakja felfelé nézzen.
- Tisztítsa meg az üzemanyagtartály sapkáját és a környékét, hogy ne kerüljön szennyeződés a tankba tankolás közben.
- Óvatosan nyissa ki az üzemanyagtartály sapkáját, hogy a belső nyomás fokozatosan csökkenjen.

TANKOLÁSI:

Jól rázza fel a tartályt az üzemanyag-keverékkel.

- Töltsér segítségével öntsön az elvégzendő

munkának megfelelő mennyiségű tüzelőanyag-keveréket a mellékelt mérőpalackba.

- Ne töltse túl. Hagyjon legalább 5 mm helyet a tüzelőanyag-olaj keverék teteje és a tartály belső széle között, hogy lehetővé tegye a tágulást (5. ábra).

FIGYELMEZTETÉS: Mindig szorosan zárja le az üzemanyagtartály sapkáját.

A GÉP HASZNÁLATA

1. A GÉP INDÍTÁSA

A motor beindítása előtt helyezze a gépet stabil talajra, és győződjön meg arról, hogy a fűjás nem zúzódtott össze.

1.a. Hídegindítás (6. ábra)

A motor „hideg” indítása azt jelenti, hogy a motort legalább 5 perccel a leállítás után vagy tankolás után kell beindítani.

- Működtesse az önindítót, mozgassa a kart (2) a «CHOKE» állásba.
- A porlasztó feltöltéséhez nyomja meg 7-10 alkalommal a primer készülék gombját (3).
- Tartsa erősen a gépet egyik kezével a fogantyún (6), hogy ne veszítse el uralmát a gép felett indítás közben.
- Húzza lassan az indítókötetet 10-15 cm-ig, amíg ellenállást nem érez, majd húzza meg néhányszor erősen, amíg nem hallja a motor felfordulását.

FONTOS Az indítókötél tetszakadásának elkerülése érdekében ne húzza teljes hosszában, és ne hagyja, hogy a kábelvezető furat széle mentén elcsússzon. Fokozatosan engedje el az önindítót, nehogy ellenőrizhetetlenül visszarepüljön.

- Állítsa a kart (2) «RUN» állásba.
- Húzza meg ismét az indító markolatát, és nyomja le teljesen a gázkart (4), amíg a motor a szokásos módon be nem indul.
- Amikor a motor beindult, nyomja meg és engedje fel a gázkart (4), hogy a motor alapjáraton működjön.
- A gép használata előtt forgassa fel egy kicsit a motort a gázkarral, hogy felmelegedjen.

FONTOS Ha az indítókötetet ismételtelen meghúzzák bekapcsolt szivattással, az eláraszthatja a motort és megnehezítheti az indítást.

Ha véletlenül megeszik a motort, ismételje meg néhányszor a melegindítási eljárást a felesleges üzemanyag eltávolítása érdekében.

1.b. Melegindítás

A motor azonnali leállítása utáni melegindításához kövesse a fenti eljárás ii-iii-iv-vi lépéseit, ügyelve arra, hogy a primer (3) csak 2-3 alkalommal legyen aktiválva.

2. A SEBESSÉG BEÁLLÍTÁSA (6. ábra)

A rotor fordulatszámának arányosnak kell lennie a munka típusával, és a felső fogantyún található fojtószelep-kioldó (4) szabályozza. A

fojtószelep-kioldó bármilyen kívánt pozícióban tartható a fojtószelep-beállító eszközzel (5).

3. A MOTOR LEÁLLÍTÁSA (6. ábra)

A motor leállításához:

- Fordítsa le a fojtószelep-beállító szerkezetet (5).
- Engedje el a gázkart (4).
- Nyomja meg és tartsa lenyomva a kapcsolót (1) az «O» állásban, amíg a motor le nem áll, majd engedje el a kapcsolót, amely automatikusan az «I» állásba áll készen a következő indítási eljárásra.

MŰKÖDÉSI MÓDOK

1. HASZNÁLJA FÚVÓKÉNT

FIGYELMEZTETÉS: Munka közben a gépet mindig erősen meg kell fogni jobb kezével a felső fogantyún (7. ábra).

A motor fordulatszámát az eltávolítandó anyag típusához kell igazítani:

- Használja a motort alacsony fordulatszámra könnyű anyagokhoz és kis bokrokhoz a gyepen;
- Használja a motort átlagos sebességgel a fű és a könnyű levelek mozgatásához járdán vagy szilárd talajon;
- Használja a motort nagy fordulatszámra nehezebb anyagokhoz, például friss hóhoz vagy nagy mennyiségű szennyeződéshez.

FIGYELMEZTETÉS: Mindig ügyeljen arra, hogy az eltávolított anyag vagy por ne sértsen meg embereket vagy állatokat, vagy anyagi károkat okozzon. Mindig mérje fel a szél irányát, és soha ne dolgozzon széllel szemben.

2. HASZNÁLAT VÁKUUMGYŰJTŐKÉNT (8. ábra)

FIGYELMEZTETÉS: Munka közben a gépet mindig két kézzel szilárdan kell tartani. Helyezze jobb kezét a felső, bal kezét pedig az alsó markolatra úgy, hogy a táská a kezelő bal oldalán legyen.

Vákuumkollektorként való használat esetén a legjobb, ha a motort átlagos/nagy fordulatszámra használja. A gyűjtés során a cső lekerekített végét tartsa néhány centiméterre a talajtól. Vákuumkollektorként való használat esetén a legjobb, ha a motort átlagos/nagy fordulatszámra használja. Gyűjtés közben tartsa a cső lekerekített végét néhány centiméterre a talaj felett. A táská a szokásos otthoni porszívóhoz hasonlóan szűrőként is működik. Emiatt a legjobb, ha:

- Mindig szabadon tágítható, és a tartópánt nem gabalyodik össze;
- Nincs teljesen kitöltve;
- Az összegyűjtött objektumokat, amelyek veszélyeztetetik az integritást, azonnal eltávolítják.

A zsák kiürítéséhez:

- Állítsa le a motort;
- Nyissa ki a cipzárt (1), és ürítse ki a zacskót anélkül, hogy leválasztaná a csőről.

FONTOS Ha vákuumkollektorként használja, ne gyűjtse össze a nedves füvet vagy leveleket,

hogy elkerülje a rotor és a tekerecs eltömődését.
FONTOS Ha a gépet vákuumkollektorként használja, fennáll annak a veszélye, hogy véletlenül felszívna tárgyakat, amelyek akadályozhatják a gépet és blokkolhatják a forgórészt.

Ebben az esetben:

- Azonnal kapcsolja ki a motort;
- Szerelje szét a vákuumsövet;
- Távolítsa el az idegen testet a vákuumbemenet belsejéből.

A gép újbóli használata előtt ellenőrizze, hogy semmi sem akadályozza-e a forgórészt vagy a tekercsét.

FONTOS A túl teli zsák csökkenti a gép hatékonyságát, és a motor túlmelegedését okozhatja.

3. MŰKÖDÉS VÉGE

Ha végzett a munkával:

- A fent jelzett módon állítsa le a motort.
- Válassza le a gyújtógyertya sapkáját.
- Ūritse ki a zsákot, ha vákuumgyűjtőként használja.

KARBANTARTÁS ÉS TISZTÍTÁS

- 1. FIGYELMEZTETÉS:** Tisztítás vagy karbantartási munkák elvégzése előtt válassza le a gyújtógyertya sapkáját, és olvassa el a vonatkozó utasításokat. Viseljen megfelelő ruházatot és védőkesztyűt, ha kezei veszélyben vannak.
- 2. FIGYELMEZTETÉS:** Soha ne használja a gépet kopott vagy sérült alkatrészekkel. A hibás vagy elhasználdott alkatrészeket mindig ki kell cserélni és nem javítani. Csak eredeti pótalkatrészeket használjon: a nem eredeti és/vagy helytelenül felszerelt alkatrészek használata veszélyezteteti a gépet és rontja a biztonságot, baleseteket vagy személyi sérüléseket okozhat, amelyekért a Gyártó semmilyen körülmények között nem vállal felelősséget vagy felelősséget.
- 3.** Az ebbena kézikönyvben le nem írt beállításokat vagy karbantartási műveleteket a márkakereskedőnek vagy a szükséges ismeretekkel és felszereléssel rendelkező szakszerviznek kell elvégeznie annak biztosítására, hogy a munka megfelelően, a gép eredeti biztonsági szintjének megőrzése mellett történjen. A nem felhatalmazott központokban vagy szakképzetlen személyek által végzett bármely művelet teljes mértékben érvényteleníti a garanciát, valamint a gyártó minden kötelezettségét és felelősségét.
- 4.** Minden anyát és csavart tartson szorosan, hogy a gép mindig biztonságos üzemállapotban legyen. A rendszeres karbantartás elengedhetetlen a biztonság és a magas teljesítményszint fenntartásához.
- 5.** Ne végezzen olyan munkát a gépen, amely nem szerepel ebben a kézikönyvben, hacsak nem rendelkezik megfelelő szakképzettséggel a megfelelő szerszámokkal.
- 6.** Ne tárolja a gépet üzemanyaggal a tartályban olyan helyen, ahol az üzemanyaggyőzők nyílt lánghoz, szikrához vagy erős hőforráshoz

juthatnak.

- 7.** Hagyja lehűlni a motort, mielőtt a gépet bármilyen szekrényben tárolná.
- 8.** A tűzveszély csökkentése érdekében a motort, a kipufogó-hangtompítót és az üzemanyagtartó területet tartsa mentesen fűrészpórtól, ágaktól, levelektől vagy túlzott zsíról; soha ne hagyja a tárolóhelyen belül a törmelékkel tartalmazó tartályokat.
- 9.** Ha az üzemanyagtartályt ki kell Ūriteni, akkor ezt a szabadban kell megtenni, miután a motor lehűlt.
- 10.** Minden karbantartás során viseljen munkakesztyűt.
- 11.** Mielőtt elteszi a gépet, ellenőrizze, hogy eltávolította-e a csavar kulcsokat vagy a karbantartáshoz használt szerszámokat.
- 12.** A gépet gyermekektől elzárva tárolja!
- 13.** Gyakran ellenőrizze a tásktát, hogy elkerülje a kopást és a minőség romlását.

LÉGSZŪRŐ

FONTOS A légszűrő tisztítása elengedhetetlen a gép hatékonyságának és élettartamának garantálásához. Ne dolgozzon sérült szűrővel vagy szűrő nélkül, mert ez maradandóan károsíthatja a motort.

8-10 munkaóránként meg kell tisztítani.

Tisztítsa meg a szűrőt az alábbiak szerint (9. ábra):

- Lazítsa meg a gombot (1), vegye le a fedelet (2) és a szűrőelemet (3).
- Mossa le a szűrőbetétet (3) szappannal és vízzel. Ne használjon benzint vagy más oldószert.
- Hagyja a szűrőt a szabad levegőn megszáradni.
- Helyezze vissza a szűrőelemet (3) és a fedelet (2), és húzza meg a gombot (1).

A GYERTYA ELLENŐRZÉSE

Rendszeresen távolítsa el és tisztítsa meg a gyújtógyertyát (10. ábra) egy fémkefével, hogy megszüntesse a lerakódásoktól. Ellenőrizze és állítsa vissza az elektródák közötti megfelelő távolságot.

Cserélje ki a gyújtógyertyát, és rögzítse erősen a mellékelt villáskulccsal. A gyújtógyertyát azonos jellemzőkkel rendelkezőre kell cserélni, ha az elektródák megégnék vagy a szigetelés elhasználdott, de mindenképpen 50 munkaóránként.

HOSSZÚ HASZNÁLATI IDŐSZAK

FONTOS Ha a gépet 2-3 hónapnál hosszabb ideig nem használja, ajánlott néhány tanácsot betartani, hogy elkerülje a nehézségeket a gép használata során, és elkerülje a motor maradandó károsodását.

TÁROLÁS

Mielőtt eltelné a gépet:

- Ūritse ki az üzemanyagtartályt.
- Indítsa be a motort, és járassa alapjáraton, amíg meg nem áll, így a karburátorban maradt összes üzemanyagot elhasználja.
- Hagyja lehűlni a motort, és vegye le a gyújtógyertya sapkáját.

KARBANTARTÁSI ÜTEMTERV

A következő intervallumok csak normál működési feltételekre vonatkoznak. Ha a napi munkaidő hosszabb, vagy a működési körülmények nehezek (nagyon poros munkaterület stb.), ennek megfelelően rövidítse le a megadott intervallumokat.		A munka megkezdése előtt											
		Napi munkavégzés után											
		Minden tankolás után											
		Heti											
		Havi											
		12 havonta											
		Hátréltár											
		Haserült											
		Hasznukésés											
Komplett gép	Szemrevételezés (állapot, kopás, szivárgás)	*		*									
	Tiszta		*										
Vezérlő fogantyú	Ellenőrizze a működést	*		*									
Legszűrő	Tiszta				*			*		*			
	Cserélje ki								*	*			
Üzemyagszűrő	Jelölje be				*		*						
	Cserélje ki a szűrőt					*		*					
Karburátor	Ellenőrizze az üresjárati beállítást		*										
	Állítsa újra alapjáraton										*		
Gyújtógyertya	Tisztítsa meg és állítsa be az elektrodák közötti távolságot 10 munkóránként							*					
	100 üzemóra után cserélje ki												
Hűtő bemenetek	Tiszta		*								*		
Minden hozzáférhető csavar	Jelölje be				*		*						
	Húzza meg újra						*	*					
Rezgéscsilapító elemek	Jelölje be	*					*	*		*			
	Cserélje ki							*					
Biztonsági címkek	Cserélje ki							*					
Hangtompító	Tiszta						*						

GARANCIA

Erre a termékre a törvényi/országspecifikus előírásoknak megfelelő garanciát vállalunk, amely az első felhasználó általi vásárlás napjától érvényes. A normál kopásból, túlterhelésből vagy szakszerűtlen kezeléssel eredő károk nem tartoznak a garancia hatálya alá. Reklamáció esetén kérjük, küldje el a gépet teljesen összeszerelve a kereskedőhöz vagy a hivatalos szervizközponthoz. A fűvők ezen típusaira érvényes garanciaidő nem professzionális használat esetén három (3) év, professzionális használat esetén pedig egy (1) év.

KÖRNYEZETVÉDELEM

Hasznosítsa újra a nyersanyagokat ahelyett, hogy hulladékként dobna el. A gépet, a tartozékokat és a csomagolást szét kell válogatni a környezetbarát újrahasznosítás érdekében. A műanyag alkatrészek kategorizált újrahasznosítás céljából vannak felcímkézve.



LITUVIŲ K.

BENDRIEJI SAUGOS ĮSPĖJIMAI

Prieš naudodami pūstuvą atidžiai perskaitykite šį vadovą ir laikykitės visų saugos nurodymų, kad išvengtumėte sužalojimų ir žalos. Perduokite šias saugos instrukcijas bet kuriam kitam asmeniui, kuris naudoja pūstuvą. Visada vadovaukitės sveiku protu, kad išvengtumėte visų situacijų, kurios viršija jūsų galimybes. Nenaudokite pūstuvo, kai esate pavargę arba apsvaigę nuo narkotikų, alkoholio ar kitų vaistų. Kai naudojate pūstuvą, neleiskite vaikams ir pašaliniams asmenims atokiau. Niekada neleiskite vaikams arba žmonėms, kurie nėra susipažinę su šiomis instrukcijomis, naudotis mašina. Vietiniai įstatymai gali apriboti minimalų operatorių amžių. Turėkite omenyje, kad operatorius arba naudotojas yra atsakingas už nelaimingus atsitikimus ar netikėtus įvykius, įvykusius kitiems žmonėms ar jų turtui. Nedvejodami susisieki su mumis, jei turite klausimų apie pūstuvą naudojimą, mes jums patarsime ir padėsime, kaip saugiai naudoti pūstuvą.

PŪSTUVIŲ SAUGOS ĮSPĖJIMAI

BENDRIEJI ĮSPĖJIMAI

1. Naudodami mašiną visada dėvėkite tinkamus drabužius, kurie netrukdytų judėti.
 - Visada dėvėkite plonus apsauginius drabužius, antivibracines pirštines, apsauginius akinius, puskaukę respiratorių, akustinę apsaugos įrangą, apsauginius batus nuo kirpimo neslystantiais padais.
 - Niekada nedėvėkite šalikų, marškinių, karolių ar bet kokių kabančių ar besiplečiančių priedų, kurie gali įstrigti mašinoje.
 - Suriškite plaukus, jei jie ilgi.
 - Kai yra dulkių pavojus, reikia naudoti kvėpavimo kaukę.
2. **PAVOJUS! Benzinas yra labai degus.**
 - Kurą laikykite specialiai tokiam naudojimui pagamintose ir patvirtintose talpyklose;
 - Degalų įpilkite naudodami piltuvą tik lauke; nerūkyti šios operacijos metu ir kiekvieną kartą tvarkant degalus;
 - Lėtai atidarykite degalų baką, kad slėgis viduje palaipsniui mažėtų;
 - Įpilkite degalų prieš užvesdami variklį; Niekada nenuimkite bako dangtelio ir nepilkite degalų, kai variklis veikia arba kai variklis karstas;
 - Jei išpylėte šiek tiek degalų, nebandykite užvesti variklio, bet patraukite mašiną nuo išsiliejimo vietos ir venkite užsidegimo šaltinio, kol degalai neišgaruos ir kuro garai neišsisklaidys;
 - Visada vėl uždėkite bako ir degalų bako dangtelius ir gerai priveržkite;
 - Nedelsdami nuvalykite visus ant mašinos arba ant žemės išsiliejusius degalų pėdsakus;
 - Niekada neužveskite mašinos toje pačioje vietoje, kur pripylėte degalų; variklis turi būti užvestas mažiausiai 3 metrus atstumu nuo tos vietos, kur pildėte degalų baką;
 - Įsitinkinkite, kad jūsų drabužiai nesiliestų su degalais.

3. Pakeiskite sugedusius arba pažeistus dulintuvus.
4. Niekada nenaudokite sugedusios mašinos. Prieš naudodami mašiną, tiksliai patikrinkite mašinos efektyvumą, ypač:
 - Droselio gaidukas turi judėti laisvai, jam neturi būti reikalinga jėga ir jis turi automatiškai bei greitai grįžti į neutralią padėtį;
 - Variklio stabdymo jungiklio rankenėlė turi lengvai judėti iš vienos padėties į kitą;
 - Elektros laidai, ypač uždegimo žvakės laidas, turi būti nepriekiaštingos būklės, kad nesudarytų kibirkštys, o dangtelis turi būti tinkamai uždėtas ant uždegimo žvakės;
 - Mašinos rankenos ir apsaugos įtaisai turi būti švarūs ir sausi bei gerai pritvirtinti prie mašinos;
 - Psaugos turi būti sumontuotos prieš pradėdant ir niekada nepažeisti;
 - Rotorius niekada neturi būti pažeistas;
5. Kruopščiai apžiūrėkite visą darbo zoną ir naudokite grėblį arba kiemo šepetį, kad rankiniu būdu atlaisvintumėte šiukšles ir pašalintumėte viską, kas gali būti iškljuota iš mašinos arba būti pavojingų šaltinių (akmenys, šakos, geležinė viela, kaulai ir kt.).
6. Prieš pradėdami darbą, visada patikrinkite, ar nėra objektų, kurie gali užblokuoti oro įleidimo ekraną. Užsikimšusi oro įsiurbimo anga sumažina mašinos pūtimo galią ir padidina variklio darbinę temperatūrą, todėl variklis gali sugesti. Išjunkite variklį ir išimkite objektą.

NAUDOJIMO METU

1. Neekspluatuokite variklio uždaroje erdvėje, kur gali susidaryti pavojingi anglies monoksido garai.
2. Dirbkite tik dienos šviesoje arba esant geram dirbtiniam apšvietimui, esant geram natūralumui.
3. Dirbant sausoje dulkėtoje dirvoje, paviršių rekomenduojama siek tiek sudrekinoti.
4. Stenkitės nesukelti jokių trikdžių. Naudokite šį įrenginį tik protingu paros metu (ne anksti ryte ar vėlai vakare, kai triukšmas gali sukelti trikdžių).
5. Ant mašinos nemontuokite įrangos ar priedų, kurių nenumatė arba nepatvirtino gamintojas. Neleistini pakeitimai ir (arba) priedai gali sukelti rimtų kūno sužalojimų arba operatoriaus ar kitų asmenų mirtį.
6. Niekada nenaudokite mašinos:
 - Nemontuojant visų kiekvienam naudojimui numatytų priedų;
 - Kai šalia yra žmonės, ypač vaikai ar gyvūnai;
 - Uždarose patalpose, esant garams, sprogioje aplinkoje arba šalia degių medžiagų ar elektros įrangos.
7. Užimkite tvirtą ir gerai subalansuotą poziciją:
 - Jei įmanoma, nedirbkite ant šlapios, slidžios žemės arba bet kokių atveju nelygioje ar stačioje vietoje, kuri negarantuoja operatoriui stabilumo;
 - Niekada nebėgiokite, o eikite atsargiai, atkreipdami dėmesį į žemės padėtį ir visas galimas kliūtis;

- Įvertinkite galimą apdirbamo grunto riziką ir imkitės visų būtinų atsargumo priemonių, kad užtikrintumėte savo saugumą, ypač slaituose arba nelygiame, slidžiame ar nestabiliame grunte.
- 8. Užvedę variklį įsitikinkite, kad mašina saugiai užrakinta:
 - Patikrinkite, ar bent 15 metrų atstumu nuo mašinos veikimo diapazono nėra pašalinii asmenų ar gyvūnų;
 - Nenukreipkite duslintuvo, taigi ir išmetamųjų dujų į degias medžiagas.
- 9. Nekeiskite variklio nustatymų ir neviršykite variklio greičio.
- 10. Per daug neįtempkite mašinos ir nenaudokite mažos mašinos sunkiems darbams. Jei naudositės tinkama mašina, sumažinsite pavojų riziką ir pagerinsite savo darbo kokybę.
- 11. Užtikrinkite, kad mašina nesilieštų su svetimkūniais ir galimų skraidančių šiukšlių bei dulkių, kurias gali išmesti oras; nenukreipkite oro srovės žmonių ar gyvūnų kryptimi. Galingos oro srovės gali pajudinti objektus tokiu greičiu, kad jie gali atsokti ir rimtai sužaloti akis.
- 12. Visada skirkite didžiausią dėmesį, kad pašalintos medžiagos ar dulksės nesužalotų žmonių ar gyvūnų arba nesugadintų turto. Visada įvertinkite vėjo kryptį ir niekada nedirbkite prieš vėją. Visada teisingai ištraukite pūstovo vamzdį, kad oro srautas veiktų arti žemės.
- 13. Naudodami neuždenkite ventilacijos angų.
- 14. Pūstovo negalima naudoti stovint ant kopėčių ar pastolių.
- 15. Sustabdykite variklį:
 - Montuojant ar nuimant priedus pūtimui;
 - Kai paliekate mašiną be priežiūros;
 - Prieš degalų papildymą;
 - Judant tarp darbo zonų.
- 16. Įjunkite variklį ir atjunkite uždegimo žvakės kabelį: prieš tikrindami, valydami ar dirbdami su mašina;
 - Po svetimkūnio patekimo. Prieš paleisdami iš naujo, patikrinkite, ar mašina nepažeista, ir pataisykite;
 - Jeigu mašina pradeda neįprastai vibruoti (nedelsdami suraskite ir pašalinkite vibracijos priežastį);
 - Kai mašina nenaudojama.
- 17. Kad išvengtumėte gaisro pavojaus, nepalikite mašinos su karštu varikliu ant lapų, sausos žolės ar kitų degių medžiagų.
- 18. **[SPĖJIMAS!]** Jei kas nors sulūžtų ar įvyktų nelaimingas atsitikimas dirbant, nedelsdami išjunkite variklį ir patraukite mašiną toliau, kad išvengtumėte tolesnių pažeidimų; įvykus nelaimingam atsitikimui su sužalojimais ar nukentėjus tretiesiems asmenims, nedelsiant imtis tinkamiausių pirmosios pagalbos priemonių ir kreiptis į medicinos įstaigas dėl būtinų sveikatos priežiūros paslaugų. Atsargiai pašalinkite visas šiukšles, kurios gali pakenkti žmonėms ar gyvūnams, jei jų nesimato.
- 19. Šioje instrukcijoje nurodyti triukšmo ir vibracijos lygiai yra didžiausi mašinos naudojimo lygiai. Nepakankama priežiūra turi didelę įtaką vibracijos ir triukšmo emisijai. Vadinasi, būtina

imtis prevencinių priemonių, kad būtų pašalinta galima žala dėl didelio triukšmo ir vibracijos įtempimo. Tinkamai prižiūrėkite mašiną, dėvėkite ausų apsaugos priemonės ir dirbdami darykite pertraukas.

- 20. Besisukančios dalys gali rimtai susižaloti, venkite prisiliesti prie besisukančių dalių, kai jos vis dar sukasi.
- 21. Nenaudokite mašinos šalia atvirų langų.
- 22. Naudojant mašiną stabiliu greičiu ir tvirtai laikant rankeną tinkama jėga, gali sumažėti vibracijos lygis. Mažas variklio sūkių skaičius reiškia žemą triukšmo lygį, todėl naudokite mašiną mažiausiu variklio sūkių dažniu, reikalingu užduočiai atlikti. Darbo dienos metu darykite dažnas ir pakankamas pertraukas, kad išvengtumėte vibracijos ir ausų pažeidimų.
- 23. Ilgalais vibracijos poveikis gali sukelti traumų ir neurovaskulinių sutrikimų (taip pat vadinamų „Raynaud sindromu“ arba „balta ranka“), ypač žmonėms, kenčiantiems nuo kraujotakos sutrikimų. Simptomai gali būti susiję su plastakos, riesiais ir pirštais, pasireiškiantys jautrumu praradimu, niežėjimu, skausmu ir odos spalvos pasikeitimui arba struktūriniais odos pokyčiais. Šį poveikį gali sustiprinti žema aplinkos temperatūra ir (arba) per stipriai suėmus rankenas. Atsiradus simptomams, reikia sutrumpinti mašinos naudojimo laiką ir kreiptis į gydytoją.

PRODUKTO SPECIFIKACIJOS

PASKIRTIS

Ši mašina buvo suprojektuota ir pagaminta: Šluokite lapus, žolę, popierius ir panašias medžiagas, pvz., vejose, takuose, automobilių stovėjimo aikštelėse ir keliuose.

Bet koks kitas naudojimas, kuris skiriasi nuo pirmiau minėtų, gali būti pavojingas, pakenkti žmonėms ir (arba) sugadinti daiktus ir mašiną.

NETINKAMAS NAUDOJIMAS

Mašina negalima šluoti pavojingų medžiagų, pvz., susikaupusių degių ar sprogių produktų, karštų žarijų ar degančių medžiagų be liepsnos, užsidegusių cigarečių, stiklo gabalėlių, aštrių daiktų, metalinių daiktų, akmenų ir bet kokių kitų objektų, kurie galėtų būti pavojingas operatoriumi ir kitiems. Netinkamo naudojimo pavyzdžiai gali būti, bet tuo neapsiribojant:

- Oro nukreipimas į žmones ir (arba) gyvūnus;
- Mašinos naudojimas be priedų, kuriuos gamintojas specialiai tiekia konkrečioms tikslams, arba priedų naudojimas šioje instrukcijoje nenumatytu būdu;
- Mašiną naudoja daugiau nei vienas asmuo.

TECHNINIAI DUOMENYS

Straipsnio numeris	46 060	46 061
Modelis - GHB 328	PLUS	V PLUS
Variklis		
Cilindro poslinkis	cm ³	27,6



Cilindro anga	mm	35	
Insultas	mm	28,7	
Tuščiosios eigos greitis	rpm	3.100±200	
Maksimali variklio galia	kW	0,8	
	hp	1,1	
	rpm	7.500	
Maksimalus variklio greitis	r/min	8.300	
Degimo sistema			
Uždegimo žvakė		CHAMPION RCJ7Y	
Elektrodo tarpas	mm	0,6~0,7	
Kuro ir tepimo sistema			
Kuro bakas talpa	litre	0,4	
Svoris			
Grynasis svoris be kuro	Kg	4,7	5,8
Triukšmo emisija			
Garso galios lygis, išmatuotas	dB	106,6	
Garso galios lygis, garantuotas	Lwa dB	109	
Garso lygiai			
Ekvivalentinis garso slėgio lygis operatoriaus ausyje	dB(A)	LpA=94 KpA=3,0 Noise Directive 2000/14/EC	
Lygiavertis vibracijos lygis			
Viršutinė rankena	m/s ²	2,06	2,0
Apatinė rankena	m/s ²	1,33	1,5
Spektaklis			
Maksimalus oro tūris	m ³ /h	680	
Maksimalus oro greitis	m/s	72	

IDENTIFIKAVIMAS

GHB 328 PLUS (1 PAV.)

1. Variklis
2. Droselio nustatymo įtaisas
3. Variklio jungiklis
4. Droselio gaidukas
5. Uždegimo žvakė
6. Starterio rankena
7. Gruntas blub
8. Droselio rankenėlė
9. Jsiurbimo grotelės

10. Viršutinė rankena
11. Oro filtro varžtas
12. Kuro bako dangtelis
13. Apatinė rankena
- 14a. Pirmojo pūtimo vamzdis (tiesus)
- 14b. Pirmasis pūtimo vamzdis (lenktas)
15. Antrasis pūtimo vamzdis (plokščias galas)
16. Antrasis pūtimo vamzdis (apvalus galas)

GHB 328 V PLUS (2 PAV.)

1. Variklis
2. Droselio nustatymo įtaisas
3. Variklio jungiklis
4. Droselio gaidukas
5. Uždegimo žvakė
6. Starterio rankena
7. Gruntas blub
8. Droselio rankenėlė
9. Jsiurbimo grotelės
10. Viršutinė rankena
11. Oro filtro varžtas
12. Kuro bako dangtelis
13. Apatinė rankena
14. Maišas
15. Antrasis pūtimo vamzdis (plokščias galas)
16. Antrasis pūtimo vamzdis (apvalus galas)
- 17a. Pirmojo pūtimo vamzdis (tiesus)
- 17b. Pirmasis pūtimo vamzdis (lenktas)
18. Vamzdžių jungiamųjų detalių krepšys
19. Antrasis vakuuminis vamzdis
20. Pirmasis vakuuminis vamzdis

OPERACIJA

PARUOŠITE MAŠINĄ:

Įrenginys gali būti naudojamas ir kaip pūstuvus (Modeliams: GHB 328 PLUS ir GHB 328 V PLUS), ir kaip vakuuminis kolektorius (Modeliui: GHB 328 V PLUS). Abiem atvejais būtina tinkamai išdėstyti atitinkamus priedus, esančius su įranga. ĮSPEJIMAS: Išpakavimas ir surinkimas turi būti atliekamas ant lygaus ir stabilaus paviršiaus, turint pakankamai vietos mašinai ir jos pakuočioms perkelti, visada naudojant tinkamą įrangą.

1. NAUDOKITE KAIP PŪSTUVĄ (3 pav.) (Modeliams: GHB 328 PLUS ir GHB 328 V PLUS)

- Sulygiuokite pirmojo pūstuvo vamzdžio (1) iškyšas su oro išleidimo antgalio skyreliais (2), tada stumkite vamzdelį, kol jis tvirtai užsifiksuos.
- Sulygiuokite antrojo pūtimo vamzdžio (3) skyrių su pirmojo vamzdžio iškyša (4), įstumkite vamzdelį ir pasukite jį 90 laipsnių pagal laikrodžio rodyklę į vieną iš dviejų numatytų padėčių, kol jis tvirtai užsifiksuos.
- **PASTABA** Priklausomai nuo atliekamo darbo tipo, antrą vamzį pritvirtinkite plokščiu arba apvaliu galu.
- Norėdami išimti pirmąjį vamzdelį (1), ikiškite komplekte esantį atsuktuvą į angą (5) ir tvirtai paspauskite, kol galėsite išstumti vamzdelį iš oro išleidimo antgalio.

2. NAUDOKITE KAIP VAKUUMINIŲ KOLEKTORIŲ (4 pav.) (Modeliui: GHB 328 V PLUS)

- Sulygiuokite maišelio sujungimo vamzdžio (1) iškyšas su oro išleidimo antgalio skyreliais (2), tada stumkite vamzdelį, kol jis tvirtai užsifiksuos.
- Sukabinimo vamzdžio (1) galinį antgalį įkiškite į maišelio įleidimo angą (3) ir uždarykite įleidimo angą pridėdamu Velcro užsegimu (4).
- Prijunkite pirmąjį vakuuminį vamzdelį (5) prie antrojo (6), sulygiuodami dvi atskaitos rodykles (7) ir stumdami jį kiek įmanoma toliau, kol antrojo vamzdžio išsikisimas (6a) tvirtai įkištas į angą (5a). pirmasis vakuuminis vamzdis.
- Įkiškite komplekte esantį atsuktuvą į angą (8) ir paspauskite, kad atlaisvintumėte fikساتorių ir atidarytumėte įsiurbimo grotelės (9). – Sulygiuokite atskaitos kamščius (10) su atitinkamais skyreliais (11) ant pirmojo vakuuminio vamzdžio ir sukite jį prieš laikrodžio rodyklę, kol jis tvirtai užsifiksuos.
- Uždekite krepšį ant peties ir reguliuokite aukštį naudodami reguliuojamą pečių diržą.
- **PASTABA** Mašina tinkamai sumontuota, kai užpvalinta latakų dalis nukreipta į žemę.

PARUOŠITE MAŠINĄ:

1. MAŠINOS TIKRINIMAS

Prieš pradėdami dirbti prašome:

- Patikrinkite, ar visi mašinos varžtai yra tvirtai pritvirtinti;
- Patikrinkite, ar oro filtras yra švarus;
- Patikrinkite, ar gerai veikia vibracijos slopintuvai.
- Paruoškite priedus ir įsitikinkite, kad jie tinkamai sumontuoti;
- ĮPILKITE DEGALŲ, KAIP NURODYTA TOLIAU.

2. DEGALŲ PILDYMAS IR TEPIMAS

Orapūteje sumontuotas 2 taktų variklis; todėl visada turi būti naudojamas 95 RON benzino ir 2 taktų alyvos alyvos mišinys. Labai svarbu atkreipti dėmesį į naudojamą kuro mišinį, nes reikia gauti tikslų alyvos ir kuro mišinį. Nedideli alyvos ir degalų mišinio kiekiai su nedideliais netikslumais gali turėti įtakos mišinio santykiui, dėl ko variklis gali perkaisti ir rimtai sugadinti variklį. Mišinį su didesniu oktaniniu skaičiumi degalais rekomenduojama naudoti tik nuolat dirbant dideliais sukūtais.

DVIEJŲ TAKTŲ ALYVA

Turi būti naudojama specialiai sukurta 2 taktų alyva, skirta oru aušinamiems 2 taktams varikliams. Nenaudokite 2 taktų alyvos, skirtos vandeniu aušinamiems varikliams. Niekada nenaudokite prastos kokybės alyvos ir 4 taktų variklio alyvos.

MAIŠYMO SANTYKIS

Siekiant geriausių rezultatų ir našumo, maišymo santykis yra 2,5 %, naudojant JASO FB arba ISO EGB alyvos klasę, skirtą oru aušinamiems dvitaktiams varikliams.

Benzinas, litras	2 taktų alyva, litras 2,5%
4	0,10lt (100ml)
8	0,20lt (200ml)

Prieš maišydami degalus, visada naudokite švarų indą kurui. Prieš pildami mašinos kuro baką, gerai išmaišykite ir suplakite kuro mišinį. Nenaudokite kuro mišinio, laikomo ilgiau nei mėnesį. Prieš sandėliuojant mašinos degalų baką reikia ištuštinti.

3. DEGALŲ PILDYMAS

ĮSPĖJIMAS: Pildami degalus niekada nerūkykite ir neįkvėpkite benzino garų. Atsargiai atidarykite bako dangtelį, nes viduje galejo susidaryti slėgis.

PRIEŠ PAPILDYDAMI DEGALUS:

- Pastatykite mašiną ant riebiai stabilaus paviršiaus, kuro bako dangtelį į viršų.
- Nuvalykite degalų bako dangtelį ir aplinką, kad papildymo metu į baką nepatektų nešvarumų.
- Atsargiai atidarykite degalų bako dangtelį, kad slėgis viduje palaipsniui mažėtų.

DEGALAMS:

Gerai suplakite baką su degalų mišiniu.

- Piltuvu supilkite atliekamam darbui tinkamą kuro mišinio kiekį į pridėdamą graduotą butelį.
- Neperpildykite. Palikite mažiausiai 5 mm tarpą tarp kuro ir alyvos mišinio viršaus ir bako vidinio krašto, kad galėtų išsiplėsti (5 pav).

ĮSPĖJIMAS: Visada tvirtai uždarykite degalų bako dangtelį.

MAŠINOS NAUDOJIMAS

1. MAŠINOS PALEIDIMAS

Prieš užveddami variklį, pastatykite mašiną ant stabilios žemės ir įsitikinkite, kad pūtimas nesuspusstas.

1.a. Šaltas paleidimas (6 pav.)

„Šaltas“ variklio užvedimas reiškia jo užvedimą praėjus mažiausiai 5 minutėms nuo išjungimo arba degalų papildymo.

Paieškite starterį, perkeldami svirtį (2) į „CHOKE“.

Norėdami užpildyti karbiuratorių, paspauskite užpildymo įrenginio mygtuką (3) 7–10 kartų.

Viena ranka tvirtai laikykite mašiną už rankenos (6), kad neužveddami neprarastumėte mašinos kontrolės.

Lėtai traukite starterio lyną 10–15 cm, kol pajusite tam tikrą pasipriešinimą, tada kelis kartus stipriai traukite, kol išgirsite, kad variklis apsisverčia.

SVARBU Kad nenutrūktų starterio virvė, ne traukite jos per visą ilgį ir neleiskite slysti kabelio kreipiklio angos kraštu. Palaipsniui atleiskite starterį, kad neleistumėte jam nevaldomai skristi atgal.

Perjunkite svirtį (2) į padėtį „RUN“.

Dar kartą patraukite starterio rankeną ir iki galo nuspauskite drošelio gaiduką (4), kol variklis užsives kaip įprasta.

Užvedę variklį paspauskite ir atleiskite

droselio gaiduką (4), kad variklis veiktų tuščiąja eiga.

Prieš naudodami mašiną, šiek tiek apsukite variklį naudodami droselio gaiduką, kad jis sušiltų.

SVARBU Jei starterio lynas kelis kartus traukiamas su įjungtu droseliu, jis gali užlieti variklį ir apskinkinti užvedimą.

Jei variklį suvalgyosite, karšto užvedimo procedūrą pakartokite keletą kartų, kad pašalintumėte kuro perteklių.

1.b. Karštas paleidimas

Noredami karštai užvesti variklį iškart jam sustojus, atlikite aukščiau pateiktos procedūros ii-iii-iv-vi veiksmus ir įsitinkinkite, kad gruntas (3) suaktyvinamas tik 2-3 kartus.

2. GREITIO REGULIAVIMAS (6 pav.)

Rotoriaus apsisukimų dažnis turi būti porcingas darbo pobūdžiui ir reguliuojamas droselio gaiduku (4), esančiu ant viršutinės rankenos. Droselio gaiduką galima laikyti bet kurioje reikiamoje padėtyje, įjungiant droselio reguliavimo įtaisą (5).

3. VARIKLIO SUSTABDYMAS (6 pav.)

Noredami sustabdyti variklį:

- Pasukite droselio reguliavimo įtaisą žemyn (5).
- Atleiskite droselio gaiduką (4).
- Paspauskite ir laikykite jungiklį (1) „O“ padėtyje, kol variklis išsijungs, tada atleiskite jungiklį, kuris automatiškai persijungs į „I“ padėtį, pasirošęs kitai užvedimo procedūrai.

DARBO REŽIMAI

1. NAUDOKITE KAIP PŪSTUVĄ

ĮSPĖJIMAS: Darbo metu mašina visada turi būti tvirtai sumta dešine ranka už viršutinės rankenos (7 pav.).

Variklio greitis turi būti pritaikytas prie pašalinamos medžiagos tipo:

- Naudokite variklį mažu greičiu, jei norite tvarkyti lengvą medžiagą ir mažus krūmus ant vejos;
- Naudokite variklį vidutiniu greičiu, kad perkeltumėte žolę ir lengvus lapus ant šaligatvio ar kietos žemės;
- Variklį dideliu greičiu naudokite sunkesnėms medžiagoms, tokioms kaip šviežias sniegas ar didelis purvas.

ĮSPĖJIMAS: Visada skirkite didžiausią dėmesį, kad pašalintos medžiagos ar dulksės nesužalotų žmonių ar gyvūnų arba nesugadintų turto. Visada įvertinkite vėjo kryptį ir niekada nedirbkite prieš vėją.

2. NAUDOKITE KAIP VAKUUMINIŲ KOLEKTORIŲ (8 pav.)

ĮSPĖJIMAS: Darbo metu mašiną visada reikia tvirtai laikyti abiem rankomis. Dešinę ranką uždėkite ant viršutinės rankenos, o kairę – ant apatinės, kad krepšys būtų kairėje operatoriaus pusėje.

Kai naudojamas kaip vakuuminis kolektorius, geriausia naudoti variklį esant vidutiniam/dideliu apsisukimų dažniui. Surinkimo metu apvalų

vamzdelio galą laikykite kelis centimetrus nuo žemės. Kai naudojamas kaip vakuuminis kolektorius, geriausia naudoti variklį esant vidutiniam/dideliu apsisukimų dažniui. Surinkimo metu apvalų vamzdelio galą laikykite kelis centimetrus virš žemės. Krepšys taip pat veikia kaip filtras, panašus į įprastą namų dulkių siurbį. Del šios priežasties geriausia:

- Jis visada gali laisvai išsiplėsti, o atraminis diržas nesusipainiojęs;
- Jis nėra visiskai užpildytas;
- Surinkti objektai, galintys kelti pavojų vientisumui, nedelsiant pašalinami.

Noredami ištuštinti maišą:

- Išjunkite variklį;
- Atidarykite užtrauktuką (1) ir ištuštinkite maišelį neatjungdami jo nuo tvirtinimo vamzdžio.

SVARBU Kai naudojamas kaip vakuuminis kolektorius, nerinkite drėgnos žolės ar lapų, kad neužsikimštų rotorius ir ritė.

SVARBU Naudojant mašiną kaip vakuuminį kolektorius, kyla pavojus, kad netyčia įsiburbs daiktai, kurie gali užstoti mašiną ir užblokuoti rotorius.

Tokiu atveju:

- Nedelsdami išjunkite variklį;
- Išardykite vakuuminį vamzdelį;
- Pašalinkite svetimkūnį iš vakuuminio įleidimo angos.

Prieš vėl naudodami mašiną patikrinkite, ar niekas neužstoja rotoriaus ar spirales.

SVARBU Per pilnas maišas sumažina mašinos efektyvumą ir gali perkaisti variklį.

3. VEIKSMŲ PABAIGA

Kai baigsite savo darbą:

- Išjunkite variklį, kaip nurodyta aukščiau.
- Atjunkite uždegimo žvakės dangtelį.
- Ištuštinkite maišelį, jei jis naudojamas kaip vakuuminis kolektorius.

PRIEŽIŪRA IR VALYMAS

1. **ĮSPĖJIMAS:** Prieš valydami arba atlikdami priežiūros darbus, atjunkite uždegimo žvakės dangtelį ir perskaitykite atitinkamas instrukcijas. Kai kyla pavojus jūsų rankoms, dėvėkite tinkamus drabužius ir dėvėkite apsaugines pirštines.

2. **ĮSPĖJIMAS:** Niekada nenaudokite mašinos su susidevėjusiomis ar pažeistomis dalimis. Sugedusios arba susidevėjusios dalys visada turi būti pakeistos, o ne taisomos. Naudokite tik originalias atsargines dalis: neoriginalių ir (arba) netinkamai sumontuotų dalių naudojimas sukels pavojų mašinai ir pablogins saugą, gali sukelti nelaimingus atsitikimus ar sužalojimus, už kuriuos gamintojas nėra atsakingas.

3. Bet kokius šiame vadove neaprašytus reguliavimus ar technines priežiūras darbus turi atlikti pardavėjas arba specializuotas techninės priežiūros centras, turintis reikiamų žinių ir įrangos, kad būtų užtikrinta, jog darbas būtų atliktas teisingai, išlaikant pradinį mašinos saugos

lygi. Bet kokios operacijos, atliekamos neleistuose centruose arba ne kvalifikuotų asmenų, visiškai panaikins garantiją ir visus gamintojo įsipareigojimus bei atsakomybę.

- Priveržkite visas varžles ir varžtus, kad įsitikintumėte, jog mašina visada yra saugios darbinės būklės. Įprasta priežiūra yra būtina siekiant užtikrinti saugumą ir išlaikyti aukštą našumo lygį.
- Neatlikite su mašina jokių darbų, kurie nėra aprašyti šiame vadove, nebent turite atitinkamą įgūdžių naudojant tinkamus įrankius.
- Nelaikykite mašinos su degalų bake tokioje vietoje, kur kuro garai gali pasiekti atvirą liepsną, kibirkštį ar stiprų šilumos šaltinį.
- Prieš padėdami mašiną bet kokiame korpuse, leiskite varikliui atvėsti.
- Kad sumažintumėte gaisro pavojų, variklį, išmetimo duslintuvą ir degalų laikymo vietą laikykite švarią nuo juvenų, šakų, lapų ar per daug riebalų; niekada nepalikite talpyklų su šiuokslėmis sandėliavimo zonoje.
- Jei degalų baką reikia ištuštinti, tai reikia padaryti lauke, kai variklis atvėsus.
- Atlikdami visus techninės priežiūros darbus, mūvėkite darbo pirštines.
- Prieš padėdami mašiną, patikrinkite, ar išėmėte veržliarakčius arba įrankius, naudotus techninei priežiūrai.
- Mašiną laikykite vaikams nepasiekiamoje vietoje!
- Dažnai tikrinkite maišelį, kad išvengtumėte nusidėvėjimo ir nesumazėtų jo kokybę.

ORO FILTRAS

SVARBU Oro filtro valymas yra būtinas norint užtikrinti mašinos efektyvumą ir veikimo laiką. Nedirbkite su pažeistu filtru arba be jo, nes galite negrįžtamai sugadinti variklį.

- Jis turi būti valomas kas 8-10 darbo valandų. Išvalykite filtrą taip (9 pav.):
- Atlaisvinkite rankenėlę (1), nuimkite dangtelį (2) ir filtro elementą (3).
 - Filtro elementą (3) nuplaukite muilu ir vandeniu. Nenaudokite benzino ar kitų tirpiklių.
 - Palikite filtrą išdžiūti lauke.
 - Uždėkite filtro elementą (3) ir dangtelį (2) ir priveržkite rankenėlę (1).

UŽDEGIMO ŽVAKĖS TIKRINIMAS

Periodiškai išimkite ir išvalykite uždegimo žvakę (10 pav.) naudodami metalinį šepetėlį, kad pašalintumėte visas nuosėdas. Patikrinkite ir iš naujo nustatykite tinkamą atstumą tarp elektrodų. Pakeiskite uždegimo žvakę ir tvirtai pritvirtinkite naudodami pridėdamą veržliarakštį. Uždegimo žvakė turi būti pakeista tomis pačiomis savybėmis, kai perdega elektrodai arba nusidėvi izoliacija, bet kuriuo atveju kas 50 darbo valandų.

ILGI NAUDOJIMO LAIKOTARPIAI

SVARBU Jei mašina nebus naudojama ilgiau nei 2-3 mėnesius, rekomenduojama laikytis tam tikrų patarimų, kad išvengtumėte sunkumų naudodant mašiną ir išvengtumėte nuolatinio variklio sugadavimo.

SANDĖLIAVIMAS

- Prieš padėdami mašiną:
- Ištuštinkite kuro baką.
 - Užveskite variklį ir paleiskite jį tuščiąja eiga, kol jis sustos, kad sunaudotų visas karbiuratoriuje likęs kuras.
 - Leiskite varikliui atvėsti ir nuimkite uždegimo žvakės dangtelį.

PRIEŽIŪROS GRAFIKAS

Šie intervalai taikomi tik įprastoms darbo sąlygoms. Jei jūsų kasdienis darbo laikas ilgesnis arba darbo sąlygos sudėtingos (labai dulkieta darbo vieta ir pan.), atitinkamai sutrumpinkite nurodytus intervalus.		Prieš pradėdami dirbti									
Pilna mašina	Vizuali apžiūra (bokle, susidėvėjimas, nesandarumas)	*	*								
	Švarus		*								
Valdymo rankena	Patikrinkite veikimą	*	*								
Oro filtras	Švarus			*				*	*		
	Pakeiskite								*	*	
Kuro filtras	Patikrinti					*		*			
	Pakeiskite filtrą							*	*		
Karbiuratorius	Patikrinkite tuščiosios eigos nustatymą		*								
	Iš naujo sureguliuokite tuščiąja eiga										*
Uždegimo žvakė	Kas 10 darbo valandų valykite ir sureguliuokite tarpą tarp elektrodų								*		
	Pakeiskite po 100 darbo valandų										
Aušinimo angos	Švarus		*								*





Visi prieinami varžtai	Patikrinti					*		*		
	Vel priveržkite							*		*
Antivibraciniai elementai	Patikrinti	*						*		*
	Pakeiskite								*	
Saugos etiketės	Pakeiskite								*	
Duslintuvas	Švarus							*		

APLINKOS APSAUGA

Perdirbkite žaliavas, o ne išmeskite kaip atliekas. Mašina, priedai ir pakuotės turi būti rūšiuojamos taip, kad jos būtų perdirbtos nekenksmingos aplinkai. Plastikiniai komponentai yra paženklinėti, kad juos būtų galima perdirbti.

GARANTIJA

Šiam gaminiui suteikiama garantija pagal teisinį / konkrečios šalies reglamentus, kurie galioja nuo pirmojo naudotojo įsigijimo datos. Garantija netaikoma žalai, atsiradusioms dėl normalaus nusidėvėjimo, perkrovos ar netinkamo naudojimo. Jei turite pretenzijų, visiškai surinktą mašiną nusiųskite pardavėjui arba oficialiam aptarnavimo centrui. Garantijos laikotarpis, taikomas šiems konkrečių modelių orapūtėms, yra treji (3) metai neprofesionaliam naudojimui ir vieneri (1) metai profesionaliam naudojimui.

EN	EU DECLARATION OF CONFORMITY		We declare under our sole responsibility that the listed products comply with all applicable provisions of the below directives and are also in conformity with the following standards. Production year and serial number are on the product. The relative technical file is at the below address.	
	46060 HANDHELD PETROL BLOWER 46061 HANDHELD PETROL BLOWER/VACUUM MODEL Article number			
FR	DÉCLARATION CE DE CONFORMITÉ		Nous déclarons sous notre propre responsabilité que les produits décrits sont conformes à toutes les dispositions applicables des directives ci-dessous et sont également conformes aux normes suivantes. L'année de production et le numéro de série figurent sur le produit. Le dossier technique correspondant est à l'adresse ci-dessous.	
	46060 SOUFFLEUR À ESSENCE 46061 SOUFFLEUR / ASPIRATEUR À ESSENCE MODÈLE Numéro de l'article			
IT	DICHIARAZIONE CE DI CONFORMITÀ		Dichiaro sotto la nostra piena responsabilità che i prodotti indicati sono conformi a tutte le disposizioni applicabili delle seguenti direttive e sono inoltre conformi alle seguenti norme. Anno di produzione e numero di serie sono sul prodotto. La relativa scheda tecnica e al seguente indirizzo.	
	46060 SOFFIATORE A BENZINA 46061 SOFFIATORE / ASPIRATORE A BENZINA MODELLO Codice prodotto			
EL	ΔΗΛΩΣΗ ΣΥΜΜΟΡΦΩΣΗΣ ΕΚ		Δηλώνουμε με αποκλειστική μας ευθύνη, ότι τα αναφερόμενα προϊόντα συμμορφώνονται με όλες τις σχετικές διατάξεις των κάτωθι οδηγιών και είναι επίσης σύμφωνα με τα ακόλουθα πρότυπα. Το έτος παραγωγής και ο σειριακός αριθμός αναγράφονται στο προϊόν. Ο τεχνικός φάκελος είναι στην παρακάτω διεύθυνση.	
	46060 ΦΥΣΗΤΗΡΑΣ ΒΕΝΖΙΝΗΣ 46061 ΦΥΣΗΤΗΡΑΣ / ΑΠΟΡΟΦΗΤΗΡΑΣ ΒΕΝΖΙΝΗΣ ΜΟΝΤΕΛΟ Κωδικός προϊόντος			
SR	CE IZJAVA O USAGLAŠENOSTI		Na sopstvenu odgovornost izjavljujemo, da navedeni proizvodi poštuju sve važne odredbe dole navedenih direktiva i da su takođe u skladu sa sledećim standardima. Proizvodna godina i serijski broj su na proizvodu. Relativna tehnološka datoteka je na donje adrese.	
	46060 BENZINSKI DUVAČ 46061 BENZINSKI DUVAČ I USISIVAČ MODEL Broj predmeta			
HR	EU IZJAVA O SUKLADNOSTI		Pod punom odgovornošću izjavljujemo da navedeni proizvodi u skladu sa svim primjenjivim odredbama dolje navedenih direktiva, a također su u skladu sa sljedećim standardima. Godina proizvodnje i serijski broj su na proizvodu. Relativna tehnička datoteka nalazi se na donjoj adresi.	
	46060 BENZINSKI PUHAČ 46061 BENZINSKI USISIVAČ/PUHAČ MODEL Broj artikla			
RO	DECLARAȚIE DE CONFORMITATE UE		Declarăm pe proprie răspundere că produsele menționate respectă toate prevederile aplicabile din directivele de mai jos și sunt, de asemenea, conforme cu următoarele standarde. Anul de producție și numărul de serie sunt pe produs. Fișierul tehnic relativ se află la adresa de mai jos.	
	46060 SUFLANTĂ PE BENZINĂ 46061 SUFLANTĂ / ASPIRATOR PE BENZINĂ MODEL Număr articol			
BG	ЕС ДЕКЛАРАЦИЯ ЗА СЪОТВЕТСТВИЕ		С пълна отговорност ние декларираме, че посочените продукти отговарят на всички валидни изисквания на директивите и разпоредбите по-долу и съответства на следните стандарти.	
	46060 ДУХАЛКА ЗА БЕНЗИН 46061 РЪЧЕН БЕНЗИНОВ ВЕНТИЛАТОР / ВАКУУМ МОДЕЛ Каталоген номер			
HU	EU MEGFELELŐSÉGI NYILATKOZAT		Kijelentjük kizárólagos felelősségünkre, hogy a felsorolt termékek megfelelnek az alábbi irányelvek összes vonatkozó rendelkezésének, és megfelelnek a következő szabványoknak is. A gyártási év és a sorozatszám a terméken található. A relatív műszaki fájl az alábbi címen található.	
	46060 BENZINMOTOROS KÉZI LOMBSZÍVÓ 46061 BENZINMOTOROS KÉZI LOMBSZÍVÓ/LOMBFÚVÓ MODELL Cikk szám			
LT	ES ATITIKTIES DEKLARACIJA		Mes, prisimdami visą atsakomybę, pareiskiamo, kad išvardyti produktai atitinka visas taikomas toliau nurodytų direktyvų nuostatas ir taip pat atitinka šiuos standartus. Gamybos metai ir serijos numeris yra ant gaminio. Santykišnis technologinis failas yra žemiau nurodytu adresu.	
	46060 BENZININIS LAPŲ PŪSTUVAS 46061 BENZININIS LAPŲ PŪSTUVAS SIURBLYS MODELIS Straipsnis Numeris			
GHB 328 PLUS GHB 328 V PLUS		46 060 46 061	2006/42/EC 2014/30/EU 2004/108/EC 1682/2016/EU	EN 15503:2009 EN ISO 14982:2009
Aimilios G. Theodorou Electrical Engineer, Safety Officer  17/10/2022 FF GROUP TOOL INDUSTRIES, 19300 Aspropyrgos-Greece.			FF GROUP TOOL INDUSTRIES 9,5km Attiki Odos, Aspropyrgos 19300, Athens, Greece Tel. +30 210 55 98 400	



	FF GROUP TOOL INDUSTRIES
	9,5 Km Attiki Odos, Aspropyrgos
	19300, Athens, Greece
	+30 210 55 98 400
	info@ffgroup-toolindustries.com
	www.ffgroup-tools.com